



Mercedes-Benz



Betriebsanleitung Fond-Entertainment System

Owner's Manual Rear Seat Entertainment System

Notice d'utilisation du système multimédia arrière

Instrucciones de servicio del sistema de entretenimiento trasero

Istruzioni d'uso Entertainment System nel vano posteriore

Bedieningshandleiding Fond-Entertainment System

Οδηγίες Χρήσης συστήματος ψυχαγωγίας πίσω επιβατών

Руководство по эксплуатации Система развлечения пассажиров в задней части салона

Owner's Manual Rear Seat Entertainment System

Notice d'utilisation du système de divertissement au siège arrière

Bestellnummer / Order number / N° de commande / Núm. de pedido / N. ordinazione /
Bestelnummer / Αριθμός παραγγελίας / Номер для заказа / Order number / N° de commande
B6 782 70 51; B6 782 70 52; B6 782 70 53; B6 782 70 54; B6 782 70 55; B6 782 70 56

**This device complies with Part 15 of the FCC Rules.
Operation is subject to the following two conditions:
(1) this device may not cause harmful interference, and
(2) this device must accept any interference received,
including interference that may cause undesired operation.**

Redaktion

Mercedes-Benz Accessories GmbH, Stuttgart ·
Ein Unternehmen der Daimler AG.

Änderungen von technischen Details gegenüber den Angaben und Abbildungen der Betriebsanleitung sind vorbehalten. Nachdruck, Übersetzung und Vervielfältigung, auch auszugsweise, sind ohne schriftliche Genehmigung nicht erlaubt.

Redaktionsschluss: 10.09.2009
Titelbild: M+P-03F-7635
03F032-09

Issued by

Mercedes-Benz Accessories GmbH, Stuttgart ·
A Daimler AG Company.

The manufacturer reserves the right to change technical details from those shown in data and illustrations contained in this Owner's Manual. Reprinting, translating and reproduction, in whole or in part, are not permitted without our prior written consent.

As at: 10.09.2009
Title Illustration: M+P-03F-7635
03F032-09

Rédaction

Mercedes-Benz Accessories GmbH, Stuttgart ·
Une entreprise du groupe Daimler AG.

Sous réserve de modification de détails techniques par rapport aux indications et illustrations de cette notice d'utilisation. Toute reproduction, traduction ou publication, même partielle, interdite sans notre autorisation écrite.

Fin de rédaction : 10.09.2009
Cliché de couverture : M+P-03F-7635
03F032-09

Redacción

Mercedes-Benz Accessories GmbH, Stuttgart ·
Una empresa de Daimler AG.

Nos reservamos el derecho de modificar detalles técnicos con respecto a los datos y las figuras de las instrucciones de servicio. Prohibida la reimpresión, la traducción y la reproducción, total o parcial, sin autorización por escrito.

Cierre de redacción: 10.09.2009
Portada: M+P-03F-7635
03F032-09

Redazione

Mercedes-Benz Accessories GmbH, Stuttgart ·
Un'Azienda del Gruppo Daimler AG.

Ci riserviamo la modifica di particolari tecnici rispetto ai dati ed alle illustrazioni delle istruzioni d'uso. La ristampa, la traduzione e la riproduzione, anche parziali, non sono permesse senza espressa autorizzazione scritta.

Chiusura redazionale: 10.09.2009
Immagine di copertina: M+P-03F-7635
03F032-09

Redactie

Mercedes-Benz Accessories GmbH, Stuttgart ·
Een onderneming van de Daimler AG.

Wijzigingen in specificaties en technische details ten opzichte van de specificaties en afbeeldingen van deze handleiding voorbehouden. Nadruk, vertaling of verveelvoudiging ook ten dele, zijn zonder schriftliche toestemming niet toegestaan.

Redactiesluiting: 10.09.2009
Titelafbeelding: M+P-03F-7635
03F032-09

Σύνταξη

Mercedes-Benz Accessories GmbH Stuttgart ·
Μία εταιρεία του ομίλου της Daimler AG.

Επιφύλασσομεθα για αλλαγές τεχνικών λεπτομερειών σε σχέση με τα στοιχεία και τις απεικονίσεις των Οδηγιών Χρήσης. Η ανατύπωση, μετάφραση και αναπαραγωγή ακόμη και αποσπασματικά δεν επιτρέπεται χωρίς γραπτή έγκριση:

Έκδοση της 10.09.2009
Φωτογραφία τίτλου: M+P-03F-7635
03F032-09

Редакция

"Мерседес-Бенц Аксессуары ГмбХ", Штутгарт ·
Предприятие концерна "Даймлер АГ".

Изделие может отличаться в технических деталях от данных и иллюстраций, приведенных в данном руководстве по эксплуатации. Перепечатка, перевод и размножение, в том числе выдержками, без письменного согласия не разрешаются.

Подписано в печать: 10.09.2009
Титульная иллюстрация: M+P-03F-7635
03F032-09

Issued by

Mercedes-Benz Accessories GmbH, Stuttgart ·
A Daimler AG Company.

The manufacturer reserves the right to change technical details from those shown in data and illustrations contained in these Operating Instructions. Reprinting, translating and reproduction, in whole or in part, are not permitted without the prior written consent of Mercedes-Benz Accessories GmbH or Daimler AG .

As at: 10.09.2009
Title Illustration: M+P-03F-7635
03F032-09

Rédaction

Mercedes-Benz Accessories GmbH, Stuttgart ·
Une entreprise du groupe Daimler AG.

Sous réserve de modification de détails techniques par rapport aux indications et illustrations de cette notice d'utilisation. Toute reproduction, traduction ou publication, même partielle, interdite sans notre autorisation écrite.

Fin de rédaction : 10.09.2009
Cliché de couverture : M+P-03F-7635
03F032-09

(D)	Betriebsanleitung Fond-Entertainment System	Seite	3
(GB)	Owner's Manual Rear Seat Entertainment System	page	23
(F)	Notice d'utilisation du système multimédia arrière	page	43
(E)	Instrucciones de servicio del sistema de entretenimiento trasero	página	63
(I)	Istruzioni d'uso Entertainment System nel vano posteriore	pagina	83
(NL)	Bedieningshandleiding Fond-Entertainment System	pagina	103
(GR)	Οδηγίες Χρήσης συστήματος ψυχαγωγίας πίσω επιβατών	σελίδα	123
(RUS)	Руководство по эксплуатации Система развлечения пассажиров в задней части салона	стр.	143
(USA)	Owner's Manual Rear Seat Entertainment System	page	163
(CDN)	Notice d'utilisation du système de divertissement au siège arrière	page	183



Herzlichen Glückwunsch zu Ihrem neuen Mercedes-Benz Fond-Entertainment System!

Das Fond-Entertainment System besteht aus zwei Bildschirmen mit integrierten CD-/DVD-Playern. Es ermöglicht den Fondpassagieren sich während der Fahrt z. B. einen DVD-Film anzusehen. Die Fondpassagiere hören den Ton über Kopfhörer; somit wird der Fahrer nicht vom Verkehrsgeschehen abgelenkt.

Machen Sie sich zuerst mit Ihrem Fond-Entertainment System vertraut, und lesen Sie diese Betriebsanleitung, bevor Sie das Fond-Entertainment System in Betrieb nehmen.

Mercedes-Benz passt sein Fond-Entertainment System ständig dem neuesten Stand der Technik an und behält sich deswegen Änderungen in Form, Ausstattung und Technik vor. Daher können Sie aus den Angaben, Abbildungen und Beschreibungen in dieser Betriebsanleitung keine Ansprüche ableiten.

Bitte bewahren Sie diese Betriebsanleitung bei der Fahrzeug-Betriebsanleitung auf.

Wenn Sie weitere Fragen haben, wenden Sie sich bitte an einen Mercedes-Benz Service-Stützpunkt.

Mercedes-Benz Accessories GmbH
A Daimler Company

Inhaltsverzeichnis

Sicherheit	5	Batteriewechsel und Pflege	20
Symbolerklärung	5	Batterien wechseln	20
Allgemeine Sicherheitshinweise	6	Pflege	20
Störungsfreier Betrieb	6	Was tun, wenn...	21
Übersicht	7	Bildschirmsymbol	21
Bedienelemente	7	Störungen	21
Fernbedienung	8	Technische Daten	22
Bildschirm	9	Bildschirm	22
Wechseln zwischen Datenträgern	9	DVD-Player	22
Bedienen im Detail	10	Fernbedienung	22
Einbau	10	IR-Kopfhörer	22
Ein-/Ausschalten	10		
Kopfhörer	10		
Grundeinstellungen	11		
DVD-Menü	12		
AUDIO-Menü	13		
BILD-Menü	14		
SPRACHE-Menü	14		
CD/DVD einlegen/auswerfen	14		
Regionalcode	15		
Funktionen der CD/DVD bedienen	15		
MP3-Dateien abspielen	17		
Bilddateien (JPEG) anzeigen	18		
Externe Geräte anschließen	19		

Symbolerklärung



Warnhinweis

Ein Warnhinweis macht Sie auf mögliche Gefahren für Ihre Gesundheit oder Ihr Leben aufmerksam.



Umwelthinweis

Die Daimler AG bekennt sich zu einem umfassenden Umweltschutz.

Ziele sind der sparsame Einsatz der Ressourcen und ein schonender Umgang mit den natürlichen Lebensgrundlagen, deren Erhaltung Mensch und Natur dient.

Wichtig!

Ein so gekennzeichnete Text macht Sie auf die Gefahr von Material- und Funktionsschäden aufmerksam.

Hinweis

Ein so gekennzeichnete Hinweis gibt Ihnen Ratschläge und weiterführende Informationen.

1. Diese Aufzählungen erklären Ihnen die einzelnen Bedienschritte.

Bildschirmanzeigen sind in dieser Schrift gedruckt.

- Diese Aufzählungen zeigen Ihnen Auswahlmöglichkeiten auf.

Sicherheit

Allgemeine Sicherheitshinweise

Unfallgefahr

Widmen Sie Ihre Aufmerksamkeit vorrangig dem Verkehrsgeschehen. Nehmen Sie als Fahrer während der Fahrt keine Einstellungen am Fond-Entertainment System vor. Das Fond-Entertainment System darf während der Fahrt nur von Fondpassagieren bedient werden, wenn diese dabei angeschnallt bleiben.

Verletzungsgefahr

In den DVD-Playern kommen Laserstrahlen zum Einsatz. Um jegliche Verletzungsgefahr für die Augen und elektrische Schläge zu vermeiden, dürfen Wartungs- und/oder Reparaturarbeiten nur von einer qualifizierten Fachwerkstatt durchgeführt werden, die die notwendigen Fachkenntnisse und Werkzeuge zur Durchführung der erforderlichen Arbeiten hat.

Mercedes-Benz empfiehlt Ihnen hierfür einen Mercedes-Benz Service-Stützpunkt.

Brand- und Verletzungsgefahr

Legen Sie nur eine CD/DVD pro DVD-Laufwerk ein und niemals einen anderen Gegenstand. Gießen oder sprühen Sie keine Flüssigkeiten über und/oder in die DVD-Player. Dies könnte einen Brand oder einen Stromschlag zur Folge haben.

Störungsfreier Betrieb

Nachlaufzeit

Die Bildschirme mit den integrierten DVD-Playern sind nach dem Ausschalten der Zündung (z. B. beim Tanken) noch für ca. 3 Minuten betriebsbereit.

Hohe Temperaturen

Das Fond-Entertainment System vor anhaltender direkter Sonneneinstrahlung schützen.

Niedrige Temperaturen

Bei starken Temperaturschwankungen kann es im Inneren des Fond-Entertainment Systems zu Kondensation kommen und dadurch die Funktionsfähigkeit beeinträchtigt werden. Deshalb das Fond-Entertainment System erst einschalten, wenn es sich an die Umgebungstemperatur angepasst hat.

CD/DVD

Um eine optimale Wiedergabe der CDs/DVDs zu gewährleisten, sollten diese vor Kälte, Hitze und übermäßiger Feuchtigkeit geschützt werden. Die Oberfläche der CD/DVD nicht berühren oder bekleben. Nur runde CDs/DVDs mit 8 oder 12 cm Durchmesser verwenden.

Bedienelemente

- (A) Vormontierter Bildschirm mit integriertem DVD-Player (2 Stück)
- (B) Fernbedienung
- (C) Infrarot-Kopfhörer (2 Stück)

Verletzungsgefahr

Sichern Sie die Fernbedienung sowie nicht benutzte Kopfhörer während der Fahrt in den vorhandenen Ablagen. Sonst können sie bei starkem Bremsen, bei schnellen Richtungsänderungen oder bei einem Unfall herunterrutschen und/oder herumgeschleudert werden und dadurch Sie oder andere Personen verletzen.

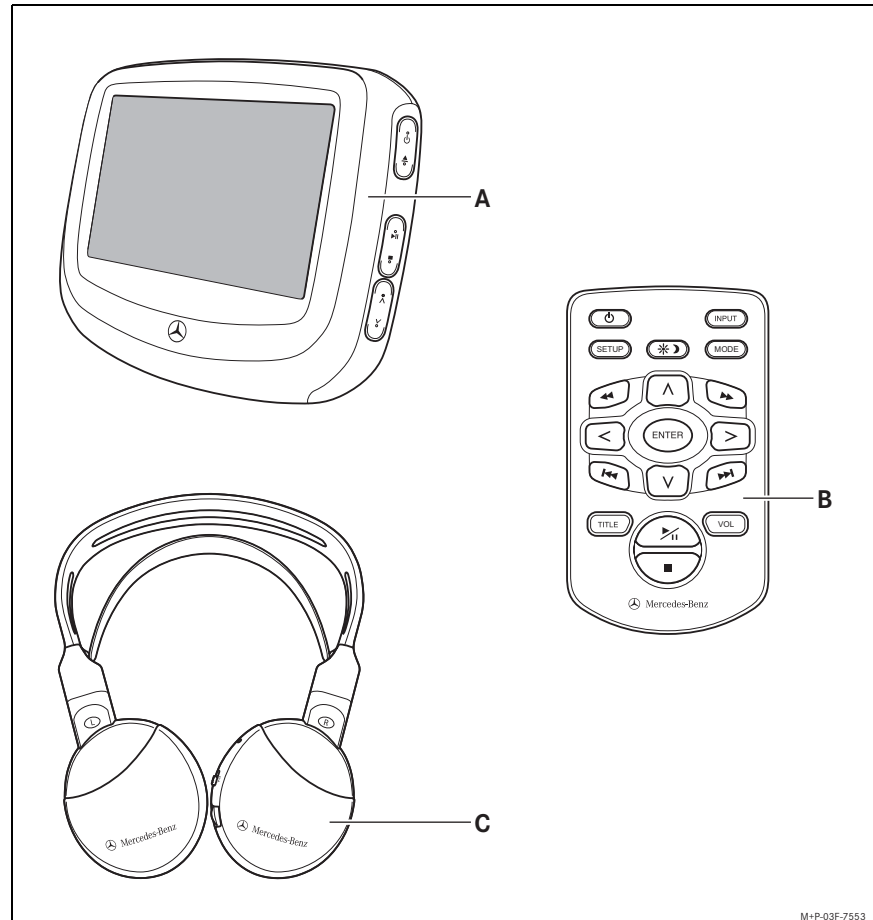

M+P-03F-7553

Übersicht

Fernbedienung

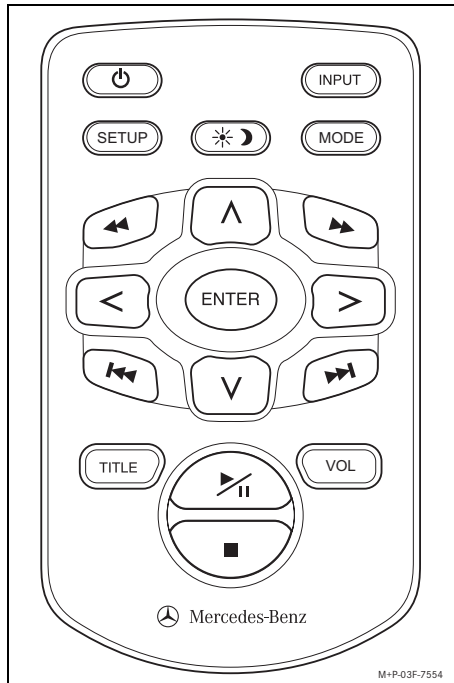





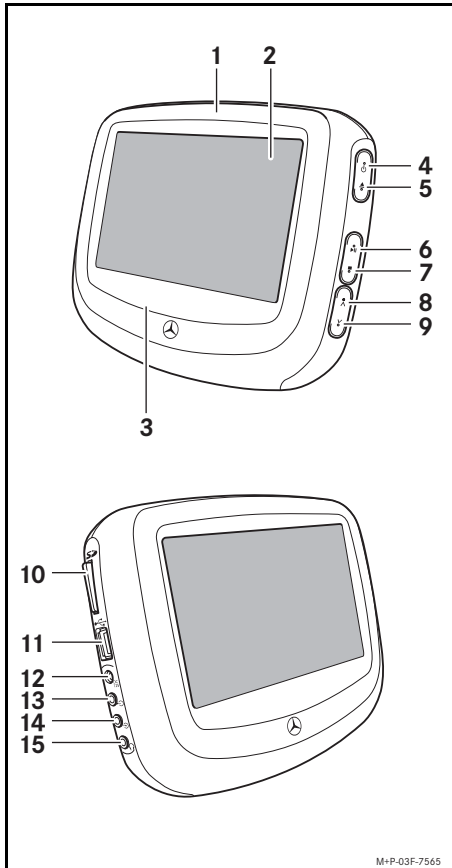

- Ein-/Ausschalten**
- INPUT** Wechsel zwischen Datenträgern (DVD/USB/SD/AUX 1/AUX 2)
- SETUP** Wechsel ins Bedienmenü
- Anpassen der Bildschirmhelligkeit**
- MODE** Auswahl der Wiederholfrequenz (bspw. Kapitel, Titel, Ordner)
- Schneller Rücklauf**
- Steuerungstaste**
- Schneller Vorlauf**
- Steuerungstaste**
- Enter** Eingabe-Taste
- Steuerungstaste**
- Sprung zum vorherigen Kapitel**
- Steuerungstaste**
- Sprung zum nächsten Kapitel**
- TITLE** Aufrufen des auf dem Datenträger hinterlegten Menüs
- Abspielen/Pause**
- VOL** Lautstärke
- Stopp**

Hinweis

Zur störungsfreien Funktion muss die Fernbedienung aus weniger als 2 m Entfernung genau auf den gewünschten Bildschirm gerichtet werden.

Bildschirm



- (1) DVD-Laufwerk
- (2) Bildschirm
- (3) Infrarot- Sender
- (4)  Ein-/Ausschalten
- (5)  Auswurf-Taste
- (6)  Abspielen/Pause
- (7)  Stopp
- (8)  Steuerungstaste
- (9)  Steuerungstaste
- (10) SD-Kartenschacht
- (11) USB-Buchse
- (12) Stromanschluss (12 V)¹
- (13) AUX-Signalausgang (gelb)
- (14) AUX-Signaleingang (schwarz)
- (15) Kopfhörer-Buchse (grün)

1. Der externe Stromanschluss wird für das im Fahrzeug verbaute Fond-Entertainment System nicht benötigt.

Wechseln zwischen Datenträgern

Das Fond-Entertainment System bietet die Möglichkeit auf verschiedene Datenträger zu zu greifen:

- DVD (DVD-Laufwerk)
- USB (USB-Buchse)
- SD (SD-Kartenschacht)
- AUX 1 (AUX-Signaleingang)
- AUX 2 (der jeweils andere Bildschirm)

Ein verbundener Datenträger wird automatisch aktiviert. Ein manueller Wechsel zwischen den Datenträgern ist möglich.

1. Taste  am Bildschirm kurz drücken, um zum nächsten Datenträger zu wechseln.

oder

1. Taste **INPUT** an der Fernbedienung kurz drücken, um zum nächsten Datenträger zu wechseln.

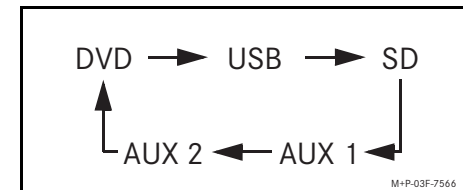

Bedienen im Detail

Einbau

Der Einbau des Fond-Entertainment Systems muss von einer qualifizierten Fachwerkstatt durchgeführt werden.

Mercedes-Benz empfiehlt Ihnen hierfür einen Mercedes-Benz Service-Stützpunkt.

Ein-/Ausschalten

Einschalten

1. Taste  am gewünschten Bildschirm drücken.

Oder

1. Fernbedienung auf den gewünschten Bildschirm richten und Taste  an der Fernbedienung drücken.

Das Grundbild erscheint.



Ausschalten

1. Taste  am gewünschten Bildschirm ca. 2 Sekunden drücken.

Oder

1. Fernbedienung auf den gewünschten Bildschirm richten und Taste  an der Fernbedienung drücken.

Der ausgewählte Bildschirm wird ausgeschaltet.

Hinweis

Beide Bildschirme werden ca. 3 Minuten nach dem Ausschalten der Zündung (z. B. beim Tanken) automatisch abgeschaltet.

Kopfhörer

Verletzungsgefahr

Stellen Sie sicher, dass vor dem Aufsetzen der Kopfhörer die Lautstärke auf Minimum eingestellt ist, da sonst Ihr Gehör geschädigt werden könnte.

IR-Kopfhörer einstellen

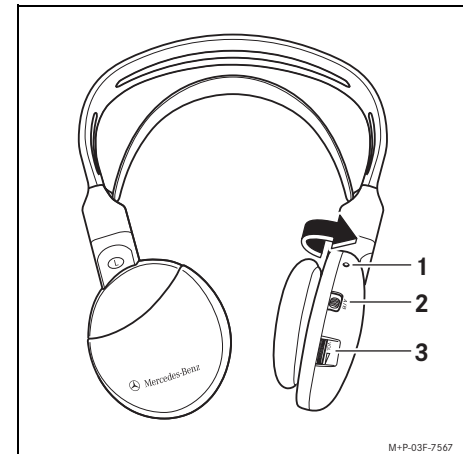

1. Zum Aktivieren des IR-Kopfhörers, beide Ohrmuscheln nach innen schwenken.
Der IR-Kopfhörer ist eingeschaltet, und die Leuchtdiode  leuchtet.

Hinweis

Achten Sie auf die richtige Seitenzuordnung "R" und "L" der IR-Kopfhörer, da sonst keine Verbindung zwischen IR-Kopfhörer und Bildschirm hergestellt werden kann.

- Den gewünschten Infrarot-Kanal (A oder B) mit dem Schieberegler ② einstellen.

Hinweis

Werkseitige Voreinstellung:

- Linker Bildschirm = Kanal A (CHA)
- Rechter Bildschirm = Kanal B (CHB)

- IR-Kopfhörer aufsetzen.
- Mit dem Regler ③ die Lautstärke des jeweiligen IR-Kopfhörers einstellen.

Zusätzliche Kopfhörer anschließen

Pro Bildschirm kann zusätzlich über die Kopfhörer-Buchse je 1 Kopfhörer mit Kabel angeschlossen werden, siehe Seite 9.

Gewünschte Lautstärke einstellen:

- Fernbedienung auf den gewünschten Bildschirm richten und Taste **VOL** an der Fernbedienung drücken.
Die Lautstärkeanzeige erscheint.
- Mit den Tasten **<** und **>** die Lautstärke für den angeschlossenen Kopfhörer einstellen.

Grundeinstellungen

Für die Grundeinstellung des Fond-Entertainment Systems stehen folgende Menüs zur Auswahl:

- DVD: Voreinstellungen für die Darstellung von CDs/DVDs ändern
- AUDIO: Systemeinstellungen für die Audiowiedergabe ändern
- BILD: Systemeinstellungen für die Bilddarstellung ändern
- SPRACHE: Sprache für Menüs und Meldungen ändern

Hinweis

Die im Menü vorgenommenen Änderungen der Grundeinstellungen gelten nur für den jeweils ausgewählten Bildschirm, an welchem die Eingabe erfolgt.

Navigation im Menü

Fernbedienung auf den gewünschten Bildschirm richten und Taste **SETUP** drücken, um vom Grundbild in die Menüauswahl zu gelangen.

Mit den Tasten **▲** und **▼** zwischen den einzelnen Menüpunkten navigieren. Die angewählte Option ist mit einem gelben Balken hinterlegt.

Taste **Enter** drücken, um eine Menüauswahl zu bestätigen.

Erneut Taste **SETUP** drücken, um die Menüauswahl zu verlassen und zum Grundbild zurückzukehren.

Bedienen im Detail

DVD-Menü

Das Abspielen von CDs/DVDs erfolgt automatisch mit den im DVD-Menü gewählten Optionen, wenn diese auf der CD/DVD verfügbar sind.



Allgemeine Einstellungen



Audio-Einstellungen



Video-Einstellungen



Bevorzugte Einstellungen



Kennwortschutz



Menüauswahl verlassen

Allgemeine Einstellungen

- **Tv-Monitor**: Bildschirmformat ändern

Hinweis

Norm = Format 4:3
Breit = Format 16:9

- **Osd-Sprache**: Sprache des DVD-Menüs ändern

Hinweis

OSD (On Screen Display) = Bildschirm-anzeige

Audio-Einstellungen

- **Lautsprecher Aufbau**: Modus des Abwärtsmischers ändern
- **Dolby Ziffer Aufbau**: Dolby-Digital-Einstellungen ändern

Video-Einstellungen

- **Kompon.:** Farbmodell wählen
- **Divx VOD**: Gerätecode für DivX Video on Demand

Bevorzugte Einstellungen

- **Tv-Modell**: TV-Standard einstellen
- **Pbc**: "Play back control" ein-/aus-schalten
- **Diskettenmenü**: Sprache der Tonwiedergabe ändern

Hinweis

Ist die ausgewählte Sprache nicht verfügbar, beginnt das Abspielen mit der ersten auf der CD/DVD verfügbaren Sprache.

Sprache während des Abspielens ändern, siehe Seite 17.

- **Untertitel**: Sprache der Untertitel ändern

Hinweis

Die Funktion **Untertitel** steht nicht für alle DVDs zur Verfügung.

- **Diskette Menü**: Sprache des auf der DVD hinterlegten Menüs ändern

Hinweis

Die Funktion **Diskette Menü** steht nicht für alle DVDs zur Verfügung.

- Sperrfunktion: Einstellung der Kindersicherung ändern

Einige DVDs haben Sperrfunktionen, die der gesamten CD/DVD oder bestimmten Szenen zugeordnet sind. Diese ermöglichen, das Abspielen von Inhalten zu verhindern, die für Kinder ungeeignet sind.

Die Einstufungen von 1 bis 8 sind landesspezifisch:

1 = Für alle Altersstufen geeignet

Bis

8 = Nur für Erwachsene geeignet

Hinweis

Die Einstellung Sperrfunktion kann nur geändert werden, wenn sich keine CD/DVD im DVD-Laufwerk befindet.

Durch zusätzliche Aktivierung des Kennwortschutzes (Kennwortmodus) kann ein ungewünschtes Verstellen der Einstellung Sperrfunktion unterbunden werden.

- DRM: Gerätecode für DivX Video on Demand

- Grundeinst: Werkseitige Voreinstellungen wieder herstellen

Hinweis

Die Einstellung der Kindersicherung wird durch diese Funktion nicht geändert.

Kennwortschutz

- Kennwortmodus : Kennwortschutz ein-/ausschalten
 - Kennwort: Kennwort ändern
- Mit den Tasten **▲** und **▼** die aktuelle Ziffer bearbeitet (hoch-/runterzählen).

Mit den Tasten **<** und **>** zur nächsten/vorherigen Ziffer.

Taste **>** drücken, um am Zeilenende in die nächste Zeile zu wechseln.

Taste **Enter** drücken, um die Kennwortänderung zu bestätigen.

Hinweis

Das voreingestellte Kennwort lautet "0000".

AUDIO-Menü

- BAS: Bässe einstellen
- TRE: Höhen einstellen
- IR KANAL: Infrarot-Kanal (A oder B) für verwendeten Bildschirm festlegen, um ggf. Audio-Frequenzüberschneidungen mit dem anderen Bildschirm zu verhindern

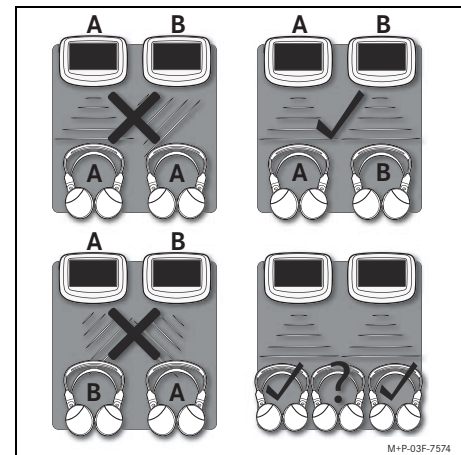

Hinweis

Bei der Verwendung eines dritten IR-Kopfhörers auf dem mittleren Sitzplatz kann es zu Audio-Störungen kommen.

Bedienen im Detail

Hinweis

Den verwendeten Infrarot-Kanal ebenfalls am IR-Kopfhörer einstellen, siehe Seite 10.

- **RESET VOL:** Zurücksetzen der Lautstärke beim Einschalten aktivieren/deaktivieren
Die Systemlautstärke für über Kabel angeschlossene Kopfhörer wird beim Einschalten des jeweiligen Bildschirms automatisch auf einen mittleren Wert zurückgesetzt, wenn **RESET VOL** eingeschaltet ist.

BILD-Menü

In diesem Menü können **KONTRAST**, **SÄTTIGUNG**, **SCHÄRFE**, **HELLIGKEIT** und **FARBTON** der Bildschirmdarstellung eingestellt werden.

SPRACHE-Menü

In diesem Menü kann die Bediensprache des Fond-Entertainment Systems eingestellt werden.

Bildschirmhelligkeit

Taste  drücken, um die Bildschirmhelligkeit, beispielsweise bei Nacht, anzupassen. Es stehen 5 Einstellungsstufen zur Verfügung.

CD/DVD einlegen/auswerfen

Einlegen

CD/DVD mit dem Etikett nach vorne und leichtem Druck in das DVD-Laufwerk einlegen.

Die CD/DVD wird gelesen und automatisch abgespielt.

Hinweis

Ist bereits eine CD/DVD im DVD-Player eingelegt, wird diese beim Einschalten des DVD-Players automatisch abgespielt.

Auswerfen

Taste  am Bildschirm drücken.

Regionalcode

Der Regionalcode ist permanent im Fond-Entertainment System gespeichert und kann nicht geändert werden. Es können nur DVDs mit dem entsprechenden Regionalcode vom System abgespielt werden.

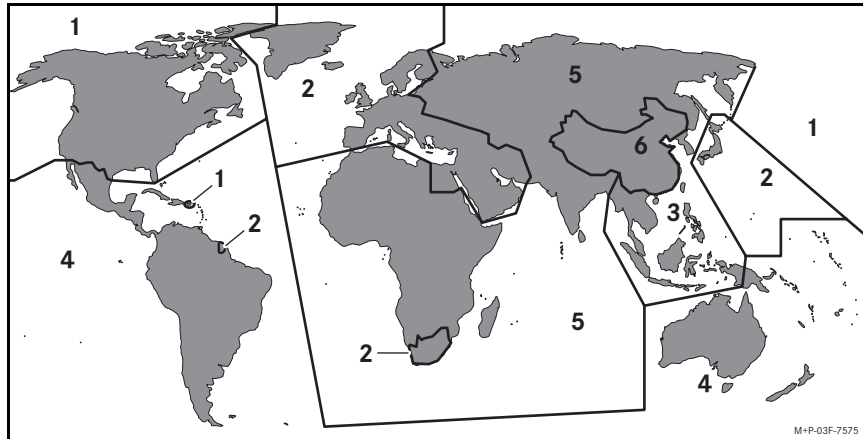

Region 1: Kanada und USA

Region 2: Europa, Japan, Mittlerer Osten und Südafrika

Region 3: Südostasien

Region 4: Australien and Südamerika

Region 5: Afrika, Russland, Osteuropa und der Rest Asiens

Region 6: China

Region 7: Belegt

Region 8: Flugzeuge und Seefahrzeuge

Funktionen der CD/DVD bedienen



Hinweis

Zur störungsfreien Funktion muss die Fernbedienung aus weniger als 2 m Entfernung genau auf den gewünschten Bildschirm gerichtet werden.



Abspielen

Taste  drücken.



Pause

1. Taste  drücken.
2. Pause beenden: Taste  erneut drücken.

Schneller Rücklauf

1. Taste  so oft drücken, bis die gewünschte Rücklaufgeschwindigkeit erreicht ist (Rücklauf 2x, 4x, 6x, 8x, 16x oder 32x).
2. Zum Abspielen in normaler Geschwindigkeit Taste  drücken.

Schneller Vorlauf

1. Taste  so oft drücken, bis die gewünschte Vorlaufgeschwindigkeit erreicht ist (Vorlauf 2x, 4x, 6x, 8x, 16x oder 32x).
2. Zum Abspielen in normaler Geschwindigkeit Taste  drücken.

Bedienen im Detail



Hinweis

Bei manchen DVDs kann in bestimmten Szenen nicht vorgespult werden.

Voriges oder nächstes Stück/Kapitel

Taste  oder  so oft drücken, bis das gewünschte Stück/Kapitel erreicht ist.



Stopp

1. Taste  drücken.
Das Abspielen wird unterbrochen.
2. Taste  drücken.
Das Abspielen wird an derselben Stelle wieder aufgenommen.

Oder:

Taste  zweimal drücken.
Das Abspielen wird beendet.

Kapitel/Titel wiederholen



1. Taste  während des Abspielens drücken.
Die aktuell ausgewählte Wiederhol-
frequenz wird angezeigt.
2. Taste  erneut drücken, um die
Wiederholfrequenz zu wählen.

Ausschalten:

Um die Wiederholung auszuschalten,
die Taste  so oft drücken, bis **Aus**
angezeigt wird.

Die Anzeige erlischt nach 2 Sekunden
automatisch.

Anzeige der abgelaufenen bzw. übrigen Wiedergabezeit

1. Während des Abspielens zunächst
Taste , anschließend Taste 
drücken.
Die Wiedergabezeit wird angezeigt.
2. Taste  erneut drücken, um die
Anzeige zu wechseln.

Ausschalten:

Um die Wiedergabezeit auszublenden,
die Taste  so oft drücken, bis **Aus**
angezeigt wird.

Die Anzeige erlischt nach 2 Sekunden
automatisch.

Untertitel

Hinweis

Bei manchen DVDs kann auf diese Funk-
tion nur über das auf der DVD hinterlegte
Menü zugegriffen werden.

Sprache ändern:

1. Taste  während des Abspielens
drücken.

Die aktuell ausgewählte Sprache wird
angezeigt.

2. Taste  erneut drücken, um eine
andere Sprache zu wählen.

Ausschalten:

Um den Untertitel auszublenden, die
Taste  so oft drücken, bis **Aus**
angezeigt wird.

Die Anzeige erlischt nach 2 Sekunden
automatisch.

Sprache ändern

Hinweis

Bei manchen DVDs kann auf diese Funktion nur über das auf der DVD hinterlegte Menü zugegriffen werden.

1. Taste **▼** während des Abspielens drücken.
Die aktuell ausgewählte Sprache wird angezeigt.
2. Taste **▼** erneut drücken, um eine andere Sprache zu wählen.
Die Anzeige erlischt nach 2 Sekunden automatisch.

Auf DVD hinterlegtes Menü aufrufen

1. Taste **TITLE** drücken.
Das auf der DVD hinterlegte Menü wird angezeigt.
2. Tasten **▲**, **▼**, **▶** und **◀** drücken, um die gewünschte Option aus zu wählen.
3. Taste **Enter** drücken, um die Auswahl zu bestätigen.

MP3-Dateien abspielen

Datei-Menü

Datenträger mit MP3-Dateien einlegen/anschießen.

Das Datei-Menü wird angezeigt.

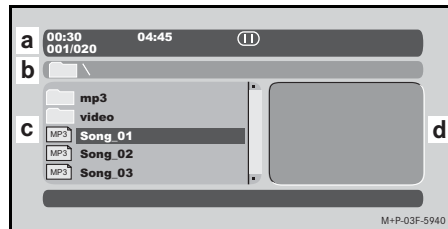

(a) Informationen zur aktuellen Auswahl

Zum Beispiel:

00:30: abgespielte Zeit (MP3-Datei)

04:45: Gesamtdauer (MP3-Datei)

Aktueller Abspielmodus: **▶||** Abspielen/Pause, **■** Stopp (MP3-Datei)

001/020: erste Datei im aktuellen Ordner/20 Dateien im Ordner

(b) Aktueller Pfad auf dem Datenträger

(c) Liste der Ordner und Dateien

(d) Vorschaubild (JPEG-Datei)

Abspielen

1. Datenträger mit MP3-Dateien einlegen/anschießen.
Das Datei-Menü wird angezeigt.
2. Mit den Tasten **▲** und **▼** einen Ordner auswählen.
3. Taste **Enter** drücken, um ausgewählten Ordner zu öffnen.

Hinweis

Um zur nächsthöheren Orderebene zurückzukommen, Taste **◀** drücken.

4. Mit den Tasten **▲** und **▼** eine Datei auswählen.
5. Taste **Enter** drücken, um ausgewählte Datei abzuspielen.

Pause

1. Taste **▶||** drücken.
2. Pause beenden: Taste **▶||** erneut drücken.

Bedienen im Detail

Schneller Rücklauf

1. Taste **⏮** so oft drücken, bis die gewünschte Rücklaufgeschwindigkeit erreicht ist (Rücklauf 2x, 4x, 6x, 8x, 16x oder 32x).
2. Zum Abspielen in normaler Geschwindigkeit Taste **▶** drücken.

Schneller Vorlauf

1. Taste **⏭** so oft drücken, bis die gewünschte Vorlaufgeschwindigkeit erreicht ist (Vorlauf 2x, 4x, 6x, 8x, 16x oder 32x).
2. Zum Abspielen in normaler Geschwindigkeit Taste **▶** drücken.

Vorige oder nächste MP3-Datei

Taste **⏮** oder **⏭** so oft drücken, bis die gewünschte MP3-Datei erreicht ist.

Stopp

Taste **■** drücken, um das Abspielen abzubrechen.

Hinweis

Während der Wiedergabe von MP3-Dateien können Bilddateien angezeigt werden.

Bilddateien (JPEG) anzeigen

1. Datenträger mit Bilddateien (JPEG) einlegen/anschießen.
Das Datei-Menü wird angezeigt, siehe Seite 17.
2. Mit den Tasten **▲** und **▼** einen Ordner auswählen.
3. Taste **Enter** drücken, um ausgewählten Ordner zu öffnen.

Hinweis

Um zur nächsthöheren Ordnerstufe zurückzukommen, Taste **<** drücken.

4. Mit den Tasten **▲** und **▼** eine Datei auswählen.

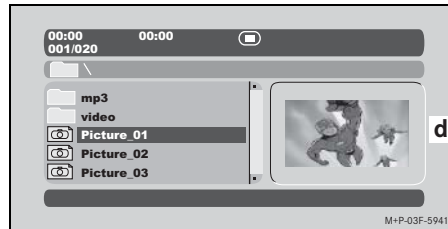

Eine Vorschau (d) des ausgewählten Bildes wird angezeigt.

5. Taste **Enter** drücken, um ausgewähltes Bild im Vollbildmodus anzuzeigen.

Vollbildmodus

Hinweis

Wird keine Taste betätigt, werden nach ca. 5 Sekunden die nachfolgenden Bilder des Ordners nacheinander angezeigt.

Im Vollbildmodus stehen folgende Bedienfunktionen zur Verfügung:

- Bild im Uhrzeigersinn drehen:
Taste **>** drücken.
- Bild gegen Uhrzeigersinn drehen:
Taste **<** drücken.
- Abspielen unterbrechen:
Taste **▶** drücken.
Um die Pause zu beenden, Taste **▶** drücken.
- Zum nächsten Bild:
Taste **⏭** drücken.
- Zum vorigen Bild:
Taste **⏮** drücken.
- In das Datei-Menü zurückwechseln:
Taste **■** drücken.

Vorschaumodus

Beim Abspielen im Vollbildmodus
Taste **TITLE** drücken.

Eine Vorschauseite der Bilder im aktuellen
Ordner wird angezeigt.



Im Vorschaumodus stehen folgende
Bedienfunktionen zur Verfügung:

- Bild anzeigen
 1. Tasten **▲**, **▼**, **➤** und **➤** drücken, um das gewünschte Bild auszuwählen.
 2. Taste **Enter** drücken, um das Bild im Vollbildmodus anzuzeigen.

- Nächste Vorschauseite anzeigen
Taste **▶▶** drücken.
Oder:
 1. Taste **▲** oder **▼** drücken, bis „Slideshow“ ausgewählt ist.
 2. Taste **➤** oder **➤** drücken, bis „Next“ ausgewählt ist.
 3. Taste **Enter** drücken.
- Vorherige Vorschauseite anzeigen
Taste **◀◀** drücken.
Oder:
 1. Taste **▲** oder **▼** drücken, bis „Slideshow“ ausgewählt ist.
 2. Taste **➤** oder **➤** drücken, bis „Prev“ ausgewählt ist.
 3. Taste **Enter** drücken.
- In das Datei-Menü zurückwechseln
Taste **■** drücken.

Externe Geräte anschließen

USB-Buchse

Das Fond-Entertainment System unterstützt USB 1.1 und USB 2.0¹.

AUX-Signaleingang

Über den AUX-Signaleingang können externe Geräte (z. B. iPod, iPhone, Spielkonsole) angeschlossen werden.

Die Steuerung der Bild-/Tonübertragung erfolgt über das angeschlossene Gerät, siehe Betriebsanleitung des angeschlossenen Geräts.

Hinweis

Am Fond-Entertainment System muss der gleiche TV-Standard (NTSC oder PAL) wie am externen Gerät eingestellt sein, siehe Tv-Modell Seite 12.

1. Aufgrund von Kompatibilitätsproblemen werden nicht alle Geräte mit USB 2.0 unterstützt. Ausgenommen sind z. B. einige externe Festplatten und Digitalkameras.

Batteriewechsel und Pflege

Batterien wechseln

Vergiftungsgefahr

Batterien enthalten giftige und ätzende Substanzen. Halten Sie daher Batterien von Kindern fern.

Wenn eine Person eine Batterie verschluckt hat, muss sie sofort zum nächsten Arzt gehen.

Umwelthinweis

Werfen Sie Batterien nicht in den Hausmüll! Sie enthalten hochgiftige Substanzen. Geben Sie entladene Batterien bei einer qualifizierten Fachwerkstatt ab, z. B. in einem Mercedes-Benz Service-Stützpunkt oder bei einer Rücknahmestelle für Alt-Batterien.

Batterie der Fernbedienung wechseln

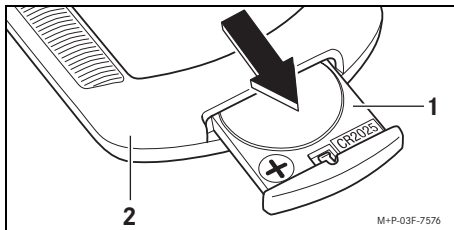

1. Batteriehalter ① aus der Fernbedienung ② herausziehen.

2. Alte Batterie entfernen, und neue Batterie mit Pluspol nach oben einsetzen.
3. Batteriehalter ① in die Fernbedienung ② einschieben, bis er verriegelt.

Batterien der IR-Kopfhörer wechseln



1. Deckel ① entriegeln und vom Batteriefach ② abnehmen.
2. Alte Batterien entfernen.
3. Neue Batterien einsetzen. Dabei die Polmarkierungen im Gehäuse des IR-Kopfhörers beachten.
4. Deckel ① auf Batteriefach ② aufsetzen und schließen.

Pflege

Bildschirm

Verwenden Sie zur Reinigung ein mit Wasser angefeuchtetes, weiches, fusselfreies Tuch.

DVD-Laufwerk

Benutzen Sie regelmäßig eine Reinigungs-CD, um den angesammelten Staub zu entfernen.

CDs/DVDs

Wischen Sie die CDs/DVDs mit einem trockenen, weichen, fusselfreien Tuch in durchgehenden Bewegungen von der Mitte nach außen ab.

Bildschirmsymbol



Das von der Fernbedienung gesendete Kommando kann nicht ausgeführt werden.

Störungen

Damit die Freude an den vielen Möglichkeiten Ihres Fond-Entertainment Systems nicht durch Kleinigkeiten getrübt wird, finden Sie im Folgenden eine Zusammenstellung häufig auftretender Fragen. Wenn Sie weitere Fragen haben, wenden Sie sich bitte an einen Mercedes-Benz Service-Stützpunkt.

Was tun, wenn die Meldung „Falsche Region“ beim Starten der DVD angezeigt wird?

- Diese Nachricht bedeutet, dass die DVD nicht denselben Regionalcode enthält wie der DVD-Player (siehe Seite 15). Diese DVD kann nicht abgespielt werden.

Was tun, wenn die Fernbedienung nicht fehlerfrei funktioniert?

- Die Fernbedienung ist nicht auf den Bildschirm gerichtet, oder sie ist zu weit vom Bildschirm entfernt.
Richten Sie die Fernbedienung aus weniger als 2 m Entfernung genau auf den Bildschirm.
- Die Spannung der Knopfzelle ist zu niedrig.
Ersetzen Sie die Knopfzelle.
- Die Umgebungshelligkeit (z. B. Sonnenlicht) stört den Empfang des von der Fernbedienung gesendeten Signals.
Bewegen Sie das Fahrzeug in einen schattigen Bereich.

Was tun, wenn die Disk vom DVD-Laufwerk nicht erkannt wird?

- Das DVD-Laufwerk ist verunreinigt.
Reinigen Sie das DVD-Laufwerk mit einer Reinigungs-CD.

Was tun, wenn der Bildschirm schwarz bleibt?

- Der DVD-Player ist ausgeschaltet.
Schalten Sie den DVD-Player ein.
- Ein externes Gerät ist an den DVD-Player angeschlossen und ausgeschaltet.
Schalten Sie das externe Gerät ein, oder trennen Sie die Verbindung.
- Die Zündung des Fahrzeugs ist länger als 3 Minuten ausgeschaltet.
Schalten Sie die Zündung des Fahrzeugs ein.
- Trotz Einschalten der Zündung bleibt der Bildschirm schwarz.
Lassen Sie die Sicherungen von einem Mercedes-Benz Service-Stützpunkt überprüfen.

Technische Daten

Bildschirm

Bildschirmtyp	TFT-LCD
Bildschirmgröße	7 Zoll (Bild diagonale 16:9)
Auflösung (Breite x Höhe)	480 x 234 Pixel
Zahl der Pixel	112.320
Eingänge	4 poliger Klinkenstecker 3,5 mm USB-Buchse (USB 1.1 und USB 2.0) SD-Kartenschacht
Ausgänge	4 poliger Klinkenstecker 3,5 mm 3 poliger Klinkenstecker 3,5 mm

AUX-Signaleingang/ AUX-Signalausgang

4 poliger Klinkenstecker 3,5 mm

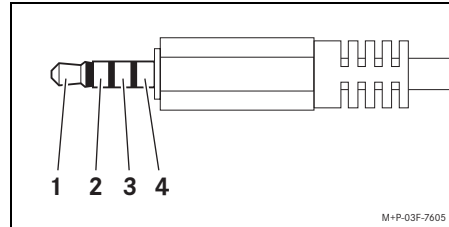

- (1) Audio L
- (2) Audio R
- (3) Masse
- (4) Video

Kopfhörer-Buchse

3 poliger Klinkenstecker 3,5 mm

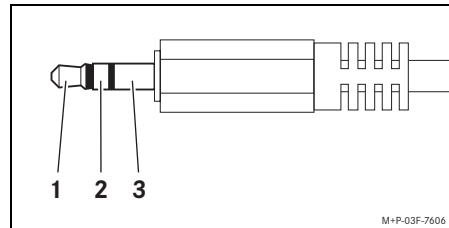

- (1) Audio L
- (2) Audio R
- (3) Masse

DVD-Player

Formate	DVD Video DVD Audio DVD+R(RW) DVD-R(RW) CD Audio Video CD (VCD) Super Video CD (SVCD) CD-R(RW) MP3 WMA JPEG MPEG4/DivX ASP
Mögliche Video-standards	PAL/NTSC
DVD-Videoformat (Breite x Höhe)	720 x 480 Pixel

Fernbedienung

Knopf-batterie	CR2025 (1x)
----------------	-------------

IR-Kopfhörer

Batterie	Micro Typ AAA 1,5 V (2x)
----------	-----------------------------

Rear Seat Entertainment System

Thank you for choosing the new Mercedes-Benz Rear Seat Entertainment System!

The Rear Seat Entertainment System consists of two monitors with integrated CD/DVD players. This makes it possible for the rear seat passengers to watch a DVD during the journey. The rear passengers listen to the audio using headphones so that the driver is not distracted from the traffic situation.

Familiarise yourself with your Rear Seat Entertainment System first, and read these Operating Instructions before you start using the Rear Seat Entertainment System.

Mercedes-Benz is continuously updating its Rear Seat Entertainment System to the state of the art and therefore reserves the right to introduce changes in design, equipment and technical features. For this reason, you cannot use the information, figures and descriptions contained in these Operating Instructions as a basis for claims.

Please keep these Operating Instructions together with the vehicle Owner's Manual.

Should you have any further questions, please contact a Mercedes-Benz Service Centre.

Mercedes-Benz Accessories GmbH
A Daimler Company

Contents

Safety	25	Replacing the battery and care.....	40
Symbols used	25	Changing batteries	40
General safety precautions	26	Care.....	40
Problem-free use	26	What should I do if...	41
Overview	27	Screen icons.....	41
Control elements	27	Malfunctions.....	41
Remote control	28	Technical data	42
Display	29	Display.....	42
Switching between mediums	29	DVD player	42
Controls in detail	30	Remote control.....	42
Fitting	30	IR headphones.....	42
Switching on/off.....	30		
Headphones.....	30		
Basic settings	31		
DVD MENU	32		
AUDIO MENU.....	33		
SCREEN MENU	34		
LANGUAGE MENU	34		
CD / DVD inserting / ejecting.....	34		
Region code.....	35		
Operating the functions			
of the CD / DVD	35		
Playing MP3 files.....	37		
Displaying image files (JPEG)	38		
Connecting external devices.....	39		

Symbols used



Warning

A warning notice draws your attention to possible hazards to your health or life.



Environmental note

Daimler AG has committed itself to a comprehensive protection of the environment.

The objectives are for the natural resources which form the basis of our existence on this planet to be used sparingly and in a manner which takes the requirements of both nature and humanity into account.

Important

Text marked in this way alerts you to the risk of possible material damage or malfunctions.

Note

Information marked in this way contains useful tips and additional details.

1. These items explain individual operating steps to you.

Screen displays are printed in *this font*.

- Bullet lists present you with selections.

Safety

General safety precautions

Risk of accident

Pay full attention to the traffic situation at all times. As the driver, do not attempt to make adjustments to the Rear-Seat Entertainment System while driving. While the vehicle is in motion, the Rear-Seat Entertainment System may only be used and operated by the rear-seat passengers, provided that they remain seated with their seat belts fastened.

Risk of injury

Laser beams are used in the DVD player. To prevent any risk of injury to the eyes and/or electrical shocks, maintenance and repairs should only be carried out by a qualified specialist workshop which has the necessary tools and technical expertise to perform the work required.

Mercedes-Benz recommends that you use a Mercedes-Benz Service Centre for this purpose.

Risk of fire and injury

Insert only one CD / DVD per DVD drive and never insert any other object. Do not pour or spray fluids over and/or in the DVD player. This could result in a fire or electrical shock.

Problem-free use

Run-on time

The screens with the integrated DVD player are operational for approximately 3 minutes after the ignition is switched off (e.g. when refuelling).

High temperatures

Protect the Rear-Seat Entertainment System from continuous direct sunlight.

Low temperatures

Strong temperature fluctuations can result in condensation forming on the internal parts of the Rear-Seat Entertainment System and interfering with its operating efficiency. Therefore, it is best to switch on the Rear-Seat Entertainment System only after it has had time to adapt to the ambient temperature.

CD / DVD

CDs and DVDs should be protected from cold, heat and excessive humidity to ensure optimum playback. Do not touch the surface of the CD / DVD and do not stick anything on the CD / DVD. Only use CDs / DVDs with a diameter of 3 or 4.75 inches.

Control elements

- (A) Premounted screen with integrated DVD player (2 pieces)
- (B) Remote control
- (C) Infrared headphones (2 in total)

⚠ Risk of injury

Secure the remote control as well as unused headphones during the journey in the available storage spaces. Otherwise, they could slide down and / or be thrown about the vehicle interior in the event of strong braking manoeuvres, sudden changes of direction or an accident, possibly injuring you or others.

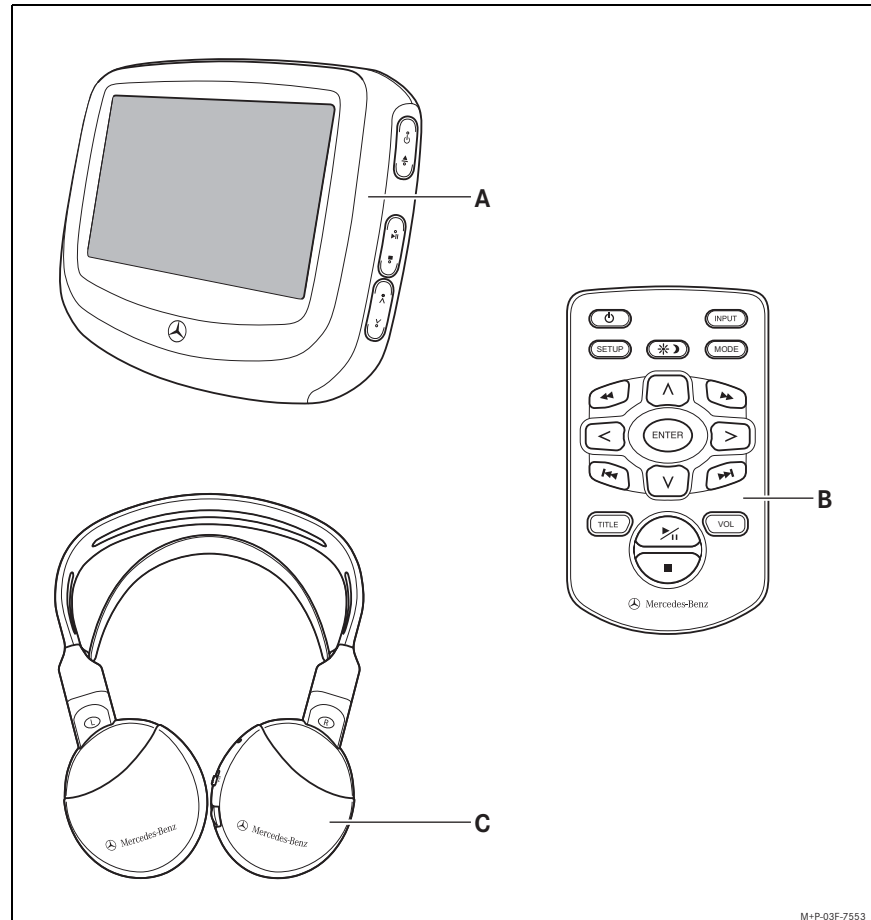

M+P-03F-7553

Overview

Remote control

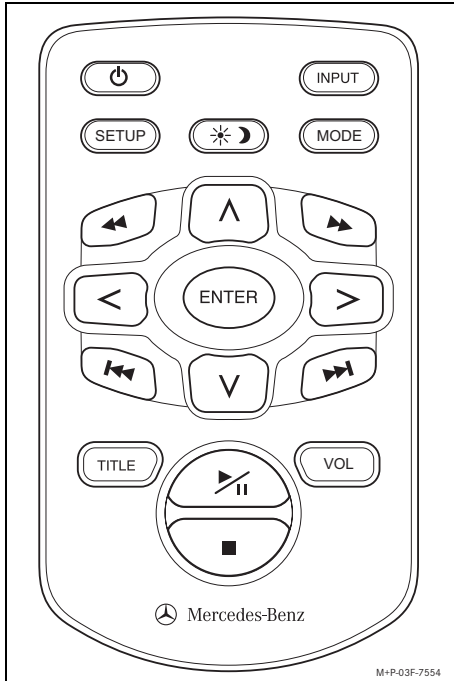

- Power** Switching on / off
- INPUT** Switching between mediums (DVD / USB / SD / AUX 1 / AUX 2)
- SETUP** Switching to the operating menu
- Brightness** Adjusting the screen brightness
- MODE** Repeat mode selection (example: chapter, title, folder)
- Fast rewind**
- Control button**
- Fast forward**
- Control button**
- Enter** Enter button
- Control button**
- Jump to previous chapter**
- Control button**
- Jump to next chapter**
- TITLE** Call up the menu stored on the medium
- Play / Pause**
- VOL** Volume
- Stop**

Note

For the remote control to function properly, it must be aimed precisely at the desired screen from a distance of less than 6 feet.

Screen

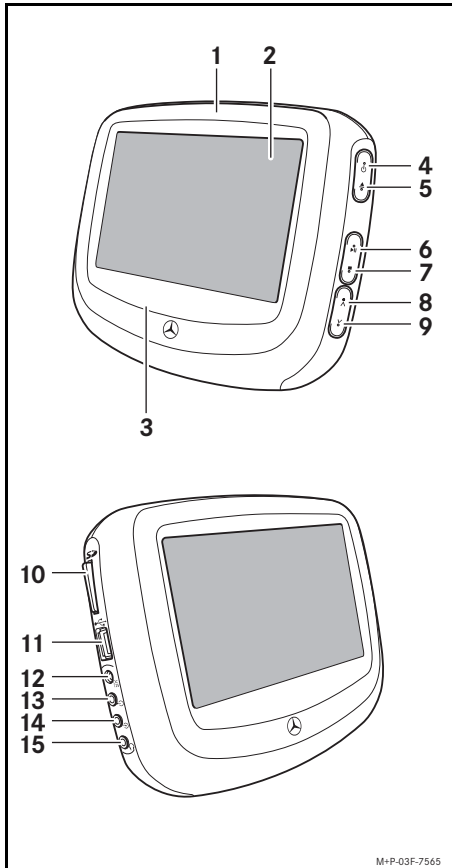

- (1) DVD drive
- (2) Screen
- (3) Infrared transmitter
- (4) Switching on / off
- (5) Eject button
- (6) Play / Pause
- (7) Stop
- (8) Cursor button
- (9) Cursor button
- (10) SD card slot
- (11) USB port
- (12) Power connection (12 V)¹
- (13) AUX signal output (yellow)
- (14) AUX signal input (black)
- (15) Headphones socket (green)

1. The external power connection is not required for the Rear-Seat Entertainment System installed in the vehicle.

Switching between data media

The Rear-Seat Entertainment System can access different storage media:

- DVD (DVD drive)
- USB (USB port)
- SD (SD card slot)
- AUX 1 (AUX signal input)
- AUX 2 (of the respective other screen)

A connected medium is automatically activated. Manually switching between the storage media is possible.

1. Briefly press the button on the screen to switch to the next medium.

or

1. Briefly press the **INPUT** button on the remote control to switch to the next medium.

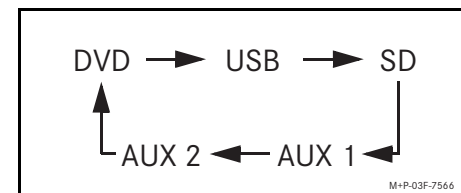

Controls in detail

Fitting

The Rear-Seat Entertainment System must be installed by a qualified specialist workshop. Mercedes-Benz recommends that you use a Mercedes-Benz Service Centre for this purpose.

Switching on / off

Switching on

1. Press the  button on the desired screen.

Or

1. Aim the remote control at the desired screen and press the  button on the remote control.

The basic display appears.



Switching off

1. Press the  button on the desired screen for approx. 2 seconds.

Or

1. Aim the remote control at the desired screen and press the  button on the remote control.

The selected screen is switched off.

Note

Both screens are automatically switched off approximately 3 minutes after the ignition is switched off (e.g. when refueling).

Headphones

Risk of injury

Before putting the headphones on, make sure that the volume has been set to minimum, as your hearing could otherwise be damaged.

Adjusting the IR headphones

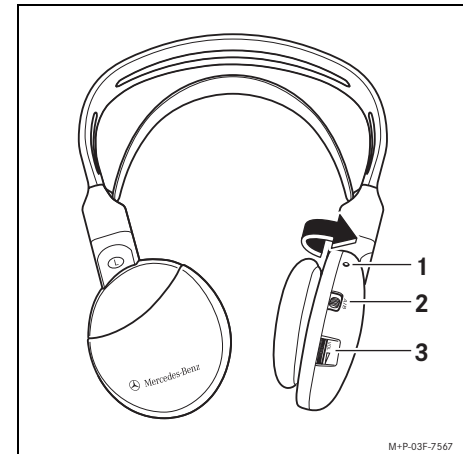

1. To activate the IR headphones, tilt both earpieces inward. The IR headphones are switched on and LED  lights up.

Note

Observe the correct left and right ("L" and "R") positions of the IR headphones as no connection can otherwise be established between the IR headphones and the screen.

2. Set the desired infrared channel (A or B) with slide control ②.

Note

Default factory setting:

- Left screen = Channel A (CHA)
- Right screen = Channel B (CHB)

3. Put on the IR headphones.
4. Using control ③, adjust the volume of the respective IR headphones.

Connecting additional headphones

Per screen, 1 additional set of headphones can be connected via a cable using the headphone jack. Please refer to page 29.

Setting the desired volume:

1. Aim the remote control at the desired screen and press the **VOL** button on the remote control. The volume display appears.
2. Set the volume using the buttons **<** and **>** for the connected headphones.

Basic settings

The following menus are available for adjusting the basic settings of the Rear-Seat Entertainment System:

- **DVD MENU**: Change the default settings for the display of CDs/DVDs
- **AUDIO MENU**: Change the system settings for the audio playback
- **SCREEN MENU**: Change the settings for the screen display
- **LANGUAGE**: Change the language for menus and messages

Note

Changes made in the menu to the basic settings only apply to the selected screen on which the input occurs.

Menu navigation

Aim the remote control at the desired screen and press the **SETUP** button to go from the basic display to the menu selection.

Navigate between the individual menu items using the **^** and **v** buttons. The selected option is highlighted by a yellow bar.

Press the **Enter** button to confirm the menu selection.

Press the **SETUP** button again to leave the menu selection and return to the basic display.

Controls in detail

DVD MENU

CD/DVD playback occurs automatically using the options selected in the DVD menu, if these are available on the CD/DVD.



General settings



Audio settings



Video settings



User preferences



Password protection



Leave menu selection

General settings

- **TV display:** Change screen format

Note

Normal = Format 4:3

Wide = Format 16:9

- **OSD Lang:** Change language of the DVD menu

Note

OSD – (On Screen Display)

Audio settings

- **Speaker Setup:** Change mixer mode
- **Dolby Digital Setup:** Change Dolby Digital settings

Video settings

- **Component:** Select colour model
- **Divx VOD:** Equipment code for DivX Video on Demand

User preferences

- **TV type:** Set TV standard
- **PBC:** "Playback control" switch on/off
- **Audio:** Change playback language

Note

If the selected language is not available, playback starts with the first available language on the CD/DVD.

Change language during playback. Please refer to page 37.

- **Subtitles:** Change subtitle language

Note

Subtitles are not available on all DVDs.

- **Disc Menu:** Change language of the menu stored on the DVD

Note

The Disc Menu is not available for all DVDs.

- **Parental**: Change parental control setting

Some DVDs have a locking function assigned to the entire CD / DVD or only to certain scenes. This allows playback of content to be prevented if it is unsuitable for children.

The ratings from 1 to 8 are country-specific:

1 = Suitable for all ages

to

8 = Suitable for adults only

Note

The **Parental** setting can only be changed when there is no CD / DVD in the drive.

By additionally activating the password protection (**Password Mode**), an undesired adjustment of the **Parental** setting can be prevented.

- **DRM**: Equipment code for DivX Video on Demand

- **Default**: Restore default factory settings

Note

The parental control setting remains unchanged by this function.

Password protection

- **Password Mode**: Switch password protection on/off
- **Password**: Change password

Edit the current digit (counting up/down) using the buttons **▲** and **▼**.

Move to the next / previous digit using the buttons **<** and **>**.

Press the **>** button to switch at the end of the line to the next line.

Press the **Enter** button to confirm the password change.

Note

The default password is "0000".

AUDIO MENU

- **BAS**: Adjust the bass
- **TRE**: Adjust the treble
- **IR CH SEL**: Specify infrared channel (A or B) for screen used to prevent possible audio frequency interference with the other screen

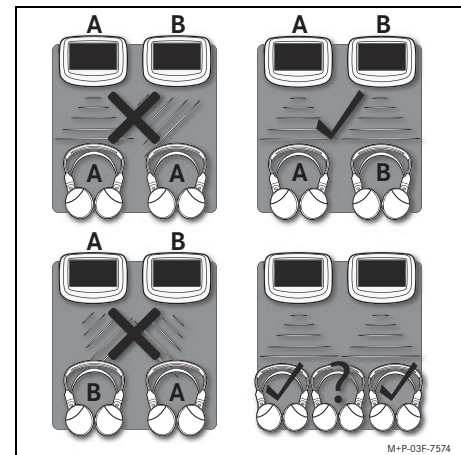

Note

The use of a third IR headphone set in the middle seat may cause interference between audio sources.

Controls in detail

Note

Set the IR headphones to the infrared channel used as well. Please refer to page 30.

- **VOLUME RESET:** Activate / deactivate the volume reset function when switching on
The system volume for headphones connected via cable is reset automatically to a medium value when switching on the respective screen when **VOLUME RESET** is set.

SCREEN MENU

The **CONTRAST**, **SATURATION**, **SHARPNESS**, **BRIGHTNESS** and **HUE** of the screen display can be adjusted in this menu.

LANGUAGE MENU

The operating language of the Rear-Seat Entertainment System can be set in this menu.

Screen brightness

Press the  button to adjust the screen brightness, for example, for night viewing. There are 5 setting levels.

Inserting / ejecting a CD / DVD

Inserting

Insert the CD / DVD with the label facing forward and push it into the DVD drive with light pressure.

The CD / DVD is read and played back automatically.

Note

If there is already a CD / DVD in the DVD player, it will automatically start playing the CD / DVD back when the DVD player is switched on.

Ejecting

Press the  button on the screen.

Region code

The region code is permanently stored in the Rear-Seat Entertainment System and cannot be changed. Only DVDs with a region code which corresponds to that of the system can be played.

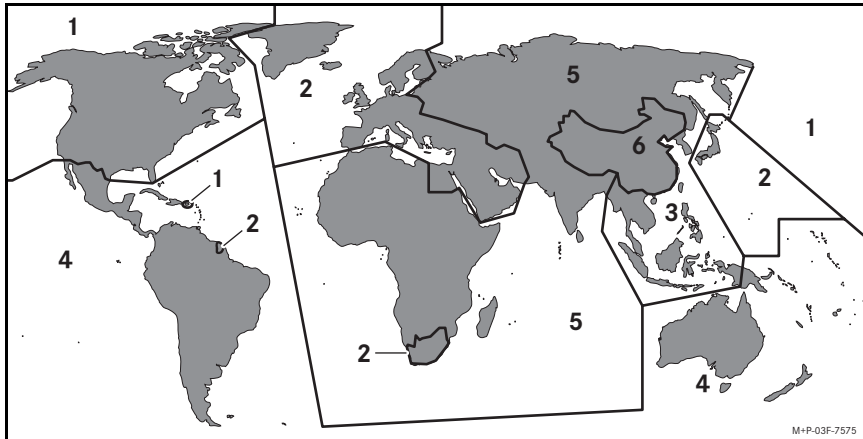

Region 1: Canada and USA

Region 2: Europe, Japan, Middle East and South Africa

Region 3: Southeast Asia

Region 4: Australia and South America

Region 5: Africa, Russia, Eastern Europe and the rest of Asia

Region 6: China

Region 7: Reserved

Region 8: Aircraft and sea vessels

Operating the functions of the CD / DVD



Note

For the remote control to function properly, it must be aimed precisely at the desired screen from a distance of less than 6 feet.



Play

Press the  button.



Pause

1. Press the  button.
2. End pause: Press the  button again.

Fast-rewind

1. Press the  button repeatedly until the desired rewind speed is reached (rewind 2x, 4x, 6x, 8x, 16x or 32x).
2. To play at normal speed, press the  button.

Fast-forward



1. Press the  button repeatedly until the desired fast-forward speed is reached (fast-forward 2x, 4x, 6x, 8x, 16x or 32x).
2. To play at normal speed, press the  button.

Controls in detail

Note

On some DVDs, you cannot fast-forward through certain scenes.

Previous or next section / chapter

Press the  or  button repeatedly until the desired section / chapter is reached.

Stop

1. Press the  button.
Playback is interrupted.

2. Press the  button.

The disc is played again from the same position where playback was previously interrupted.

Or:

- Press the  button twice.
Playback is cancelled.

Repeat chapter / title

1. Press the  button during playback.

The currently selected repeat mode is displayed.



2. Press the  button again to select the repeat mode.

To switch off:

To switch off repeat, press the  button until *Off* is displayed.

The display automatically disappears after 2 seconds.

Display of the lapsed or remaining playback time

1. During playback initially press the  button, then press the  button.
The playback time is displayed.
2. Press the  button again to switch the display.

To switch off:

To hide the playback time, press the  button until *Off* is displayed.

The display automatically disappears after 2 seconds.

Subtitles

Note

Some DVDs only allow access to this function via the menu stored on the DVD.

To change the language:

1. Press the  button during playback.

The currently selected language is displayed.

2. Press the  button again to select a different language.

To switch off:

To hide the subtitles, press the  button until *Off* is displayed.

The display automatically disappears after 2 seconds.

To change the language

Note

Some DVDs only allow access to this function via the menu stored on the DVD.

1. Press the **V** button during playback.
The currently selected language is displayed.
2. Press the **V** button again to select a different language.
The display automatically disappears after 2 seconds.

Call up the menu stored on the DVD

1. Press the **TITLE** button.
The menu stored on the DVD is displayed.
2. Press the **▲**, **▼**, **▶** and **◀** buttons to select the desired option.
3. Press the **Enter** button to confirm the selection

Playing MP3 files

File menu

Insert / connect storage medium with MP3 files.

The file menu is displayed.

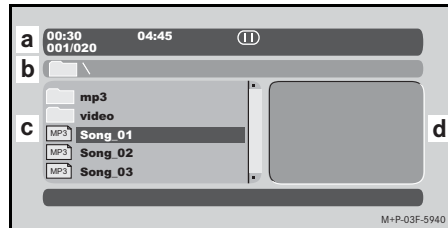

(a) Information on the current selection

For example:

00:30: current playback time (MP3 file)

04:45: total time (MP3 file)

Current playback mode: **▶||** Play / Pause, **■** Stop (MP3 file)

001 / 020: first file in current folder / 20 files in the folder

(b) Current path on the storage medium

(c) List of the folders and files

(d) Preview image (JPEG file)

Play

1. Insert / connect storage medium with MP3 files.
The file menu is displayed.
2. Select a folder using the **▲** and **▼** buttons.
3. Press the **Enter** button to open the selected folder.

Note

Press the **<** button to go back to the next highest folder level.

4. Select a file using the **▲** and **▼** buttons.
5. Press the **Enter** button to playback the selected file.

Pause

1. Press the **▶||** button.
2. End pause: Press the **▶||** button again.

Controls in detail

Fast-rewind

1. Press the **◀◀** button repeatedly until the desired rewind speed is reached (rewind 2x, 4x, 6x, 8x, 16x or 32x).
2. To play at normal speed, press the **⏮** button.

Fast-forward

1. Press the **▶▶** button repeatedly until the desired fast-forward speed is reached (fast-forward 2x, 4x, 6x, 8x, 16x or 32x).
2. To play at normal speed, press the **⏭** button.

Previous or next MP3 file

Press the **◀◀** or **▶▶** button repeatedly until the desired MP3 file is reached.

Stop

Press the **■** button to stop playback.

Note

Image files can be displayed during playback of MP3 files.

Displaying image files (JPEG)

1. Insert / connect storage medium with image files (JPEG).
The file menu is displayed. Please refer to page 37.
2. Select a folder using the **▲** and **▼** buttons.
3. Press the **Enter** button to open the selected folder.

Note

Press the **◀** button to go back to the next highest folder level.

4. Select a file using the **▲** and **▼** buttons.

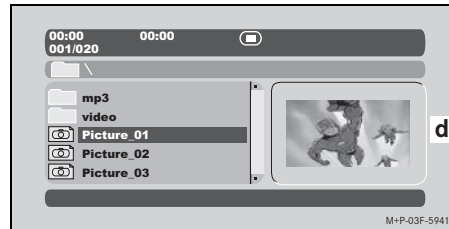

A preview (d) of the selected image is displayed.

5. Press the **Enter** button to display the selected image in full-screen mode.

Wide-screen mode

Note

If no button is pressed, the subsequent images in the folder are displayed consecutively after approximately 5 seconds.

The following control functions are available in wide-screen mode:

- Rotate image clockwise: Press the **➤** button.
- Rotate image anticlockwise: Press the **◀** button.
- Pause playback: Press the **⏮** button.
To end pause: Press the **⏭** button.
- Next image: Press the **▶▶** button.
- Previous image: Press the **◀◀** button.
- Switch back to the file menu:
Press the **■** button.

Preview mode

When playing back in full-screen mode, press the **TITLE** button.

A preview page of the images in the current folder are shown.



The following control functions are available in preview mode:

- Display an image
 1. Press the **▲**, **▼**, **>** and **<** buttons to select the desired image.
 2. Press the **Enter** button to display the image in full-screen mode.

- Display the next preview page

Press the **▶▶** button.

Or:

1. Press the **▲** or **▼** button until "Slideshow" is selected.
2. Press the **>** or **<** button until "Next" is selected.
3. Press the **Enter** button.

- Display the previous preview page

Press the **◀◀** button.

Or:

1. Press the **▲** or **▼** button until "Slideshow" is selected.
2. Press the **>** or **<** button until "Prev" is selected.
3. Press the **Enter** button.

- Return to the file menu

Press the **■** button.

Connecting external devices

USB port

The Rear-Seat Entertainment System supports USB 1.1 and USB 2.0¹.

AUX signal input

Via the AUX signal input, external devices (e.g. iPod, iPhone, game console) can be connected.

The image / sound playback occurs via the connected device. Please see the operating instructions of the connected device.

Note

The same TV standard (NTSC or PAL) that is on the external device must be set on the Rear-Seat Entertainment System. Please refer to the TV type section on page 32.

1. Not all devices with USB 2.0 are supported due to compatibility problems. Some external hard drives and digital cameras are excluded, for example.

Replacing batteries and care

Changing batteries

Risk of poisoning

Batteries contains poisonous and caustic substances. You should therefore keep batteries out of the reach of children. Should someone swallow a battery, seek medical help immediately.

Environmental note

Do not dispose of batteries with your household rubbish. They contain extremely poisonous substances. Hand over discharged batteries to a qualified specialist workshop, e.g. Mercedes-Benz Service Centre or a collection point for used batteries.

Changing the battery in the remote control

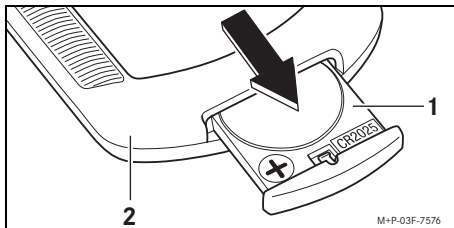

1. Pull battery holder ① out of the remote control ②.

2. Remove the discharged battery and insert the new battery with the positive side facing up.
3. Insert the battery holder ① into the remote control ② until it engages.

Replacing the batteries of the IR headphones

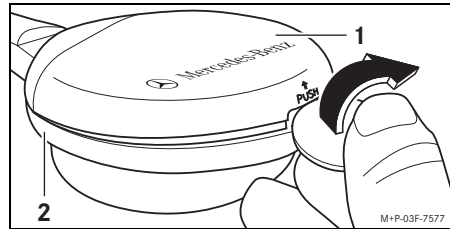

1. Unlock the cover ① and remove from the battery compartment ②.
2. Remove the discharged batteries.
3. Insert the new batteries. Observe the terminal markings in the housing of the IR headphones.
4. Place the cover ① on the battery compartment ② and close.

Care

Screens

Use a soft, lint-free cloth moistened with water to clean the outside of the DVD player and the screen.

DVD drive

Regularly use a cleaning CD to remove any accumulated dust.

CDs / DVDs

Wipe the CDs / DVDs with a dry, lint-free cloth in a straight line from the middle to the outer edge.

Screens symbol



The command transmitted from the remote control cannot be carried out.

Malfunctions

Below is a list of frequently asked questions so that minor problems do not spoil any of the many entertainment features included with your Rear-Seat Entertainment System. Should you have any further questions, please contact a Mercedes-Benz Service Centre.

What should I do if "Wrong Region" is displayed when a DVD starts?

- This message indicates that the DVD does not contain the same region code as the DVD player (Please refer to page 35).
This DVD cannot be played.

What should I do if the remote control does not function properly?

- The remote control is not aimed at the screens, or it is too far from the screens.
Aim the remote control from a distance of less than 2 m directly at the screens.

- The battery voltage is too low.
Replace the battery.
- The brightness of the ambient light (e.g. sunlight) is interfering with the reception of the signals sent out by the remote control.

Move the vehicle to a shaded area.

What should I do if the disc is not recognised by the DVD drive?

- The DVD drive is dirty.
Clean the DVD drive using a cleaning CD.

What should I do if the screens remain black?

- The DVD player is switched off.
Switch the DVD player on.
- An external device is connected to the DVD player and switched off.
Switch on the external device, or disconnect it from the unit.
- The vehicle's ignition has been switched off for more than 3 minutes.
Switch on the vehicle's ignition.
- The screens remain black although the ignition has been switched on.
Have the fuses checked by a Mercedes-Benz Service Centre.

Technical data

Screens

Screen type	TFT-LCD
Screen size	7" (screen diagonal 16:9)
Resolution (width x height)	480 x 234 pixels
Number of pixels	112.320
Inputs	4-pole jack 3.5 mm USB port (USB 1.1 and USB 2.0) SD card slot
Outputs	4-pole jack 3.5 mm 3-pole jack 3.5 mm

AUX signal input / AUX signal output

4-pole jack 3.5 mm

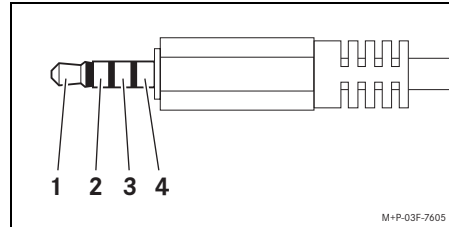

- (1) Audio L
- (2) Audio R
- (3) Earth
- (4) Video

Headphones socket

3-pole jack 3.5 mm

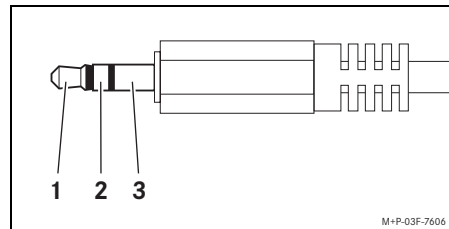

- (1) Audio L
- (2) Audio R
- (3) Earth

DVD player

Formats	DVD Video DVD Audio DVD+R(RAW) DVD-R(RAW) CD Audio Video CD (VCD) Super Video CD (SVCD) CD-R(RAW) MP3 MA JPEG MPEG4 / DivX ASP
Possible video standards	PAL / NTSC
DVD video format (width x height)	720 x 480 pixels

Remote control

Battery	CR2025 (1x)
---------	-------------

IR headphones

Battery	Micro type AAA 1.5 V (2x)
---------	------------------------------

Félicitations pour l'acquisition de votre nouveau Fond-Entertainment System Mercedes-Benz !

Le Fond-Entertainment System comprend 2 écrans avec lecteurs de CD / DVD intégrés. Il permet aux passagers arrière de visionner un film sur DVD pendant la marche. Les passagers arrière écoutent le film au moyen de casques pour éviter de détourner l'attention du conducteur.

Nous vous recommandons de vous familiariser avec votre Fond-Entertainment System et de lire cette notice avant d'utiliser le Fond-Entertainment System.

Mercedes-Benz adapte en permanence son Fond-Entertainment System à une technologie en constante évolution et se réserve le droit d'en modifier la forme et l'équipement, ainsi que d'adopter d'autres solutions techniques. Nul ne pourra donc se prévaloir d'aucune des indications, illustrations et descriptions contenues dans cette notice à l'appui de revendications de quelque nature que ce soit.

Veuillez conserver cette notice avec la notice d'utilisation du véhicule.

Pour toute question, veuillez vous adresser à un point de service Mercedes-Benz.

Mercedes-Benz Accessories GmbH

Une société Daimler

Table des matières

Sécurité	45	Remplacement des piles	
Symboles utilisés	45	et entretien	60
Consignes générales de sécurité	46	Remplacement des piles.....	60
Bon fonctionnement	46	Entretien.....	60
Vue d'ensemble	47	Que faire si	61
Éléments de commande	47	Symbole à l'écran	61
Télécommande	48	Défauts	61
Écran	49	Caractéristiques techniques	62
Commutation entre les différents supports de données	49	Écran	62
Commandes dans le détail	50	Lecteur de DVD	62
Pose.....	50	Télécommande	62
Mise en marche et arrêt.....	50	Casque infrarouge	62
Casques	50		
Réglages de base	51		
MENU DE DVD	52		
MENU AUDIO	53		
MENU D'ÉCRAN	54		
MENU LANGUE	54		
Insertion / éjection des CD / DVD	54		
Code régional	55		
Utilisation des fonctions CD / DVD	55		
Lecture de fichiers MP3.....	57		
Affichage des fichiers image (JPEG)	58		
Raccordement d'appareils externes	59		

Symboles utilisés



Avertissement

Ce symbole est utilisé pour attirer votre attention en cas de risque pour votre santé ou votre vie.



Protection de l'environnement

Daimler AG pratique une protection de l'environnement globale.

Les objectifs poursuivis sont une utilisation parcimonieuse des ressources et une attitude responsable par rapport aux bases vitales naturelles dont la sauvegarde sert autant l'homme que la nature.

Important !

Ce type de texte sert à attirer votre attention sur les risques de dégradation du matériel et de dysfonctionnements.

Nota

Ce type de remarque vous fournit des conseils et des informations complémentaires.

1. Ce type d'énumération indique les différentes opérations à effectuer.

Les affichages sur l'écran apparaissent dans cette police de caractères.

- Ce type d'énumération vous indique les différentes possibilités dont vous disposez.

Sécurité

Consignes générales de sécurité



Risque d'accident

Concentrez votre attention en priorité sur la circulation. En tant que conducteur, ne procédez à aucun réglage sur votre Fond-Entertainment System pendant la marche. Seuls les passagers arrière sont autorisés à manipuler le Fond-Entertainment System pendant la marche, à condition bien sûr qu'ils restent attachés.



Risque de blessure

Les lecteurs de DVD sont équipés de rayons laser. Pour éviter les risques de blessure au niveau des yeux et les chocs électriques, les travaux de maintenance et / ou de réparation doivent être exécutés par un atelier qualifié disposant des connaissances et de l'outillage nécessaires pour mener les travaux requis à bien.

Mercedes-Benz vous recommande pour cela de vous adresser à un point de service Mercedes-Benz.



Risque d'incendie et de blessure

Insérez un seul CD / DVD par lecteur. N'insérez jamais d'autres objets. Ne versez pas de liquide sur les lecteurs de DVD et ne les aspergez pas. Ceci pourrait causer un incendie ou une électrocution.

Bon fonctionnement

Temps de veille

Lorsque vous coupez le contact (par ex. pour le ravitaillement en carburant), les écrans avec lecteurs de DVD intégrés continuent de fonctionner pendant 3 minutes environ.

Températures élevées

N'exposez pas le Fond-Entertainment System à un rayonnement solaire direct et prolongé.

Températures basses

En cas de fortes variations de température, de la condensation peut se former à l'intérieur du Fond-Entertainment System qui risque ainsi d'être endommagé. Par conséquent, nous vous conseillons d'allumer le Fond-Entertainment System uniquement lorsque la température ambiante est convenable.

CD / DVD

Afin de garantir une lecture optimale des CD / DVD, protégez-les du froid, de la chaleur et d'une trop grande humidité. Ne touchez pas la surface des CD / DVD et ne collez aucun autocollant dessus. Utilisez uniquement des CD / DVD ronds de 8 ou 12 cm de diamètre.

Éléments de commande

- (A) Ecran prémonté avec lecteur de DVD intégré (2 pièces)
- (B) Télécommande
- (C) Casques infrarouge (2 pièces)

⚠ Risque de blessure

Rangez la télécommande et les casques non utilisés pendant la marche dans les bacs de rangement disponibles. Sinon, ils risquent de tomber lors d'un freinage violent, d'un changement brusque de direction ou d'un accident et/ou d'être projetés et de vous blesser ou de blesser d'autres personnes.

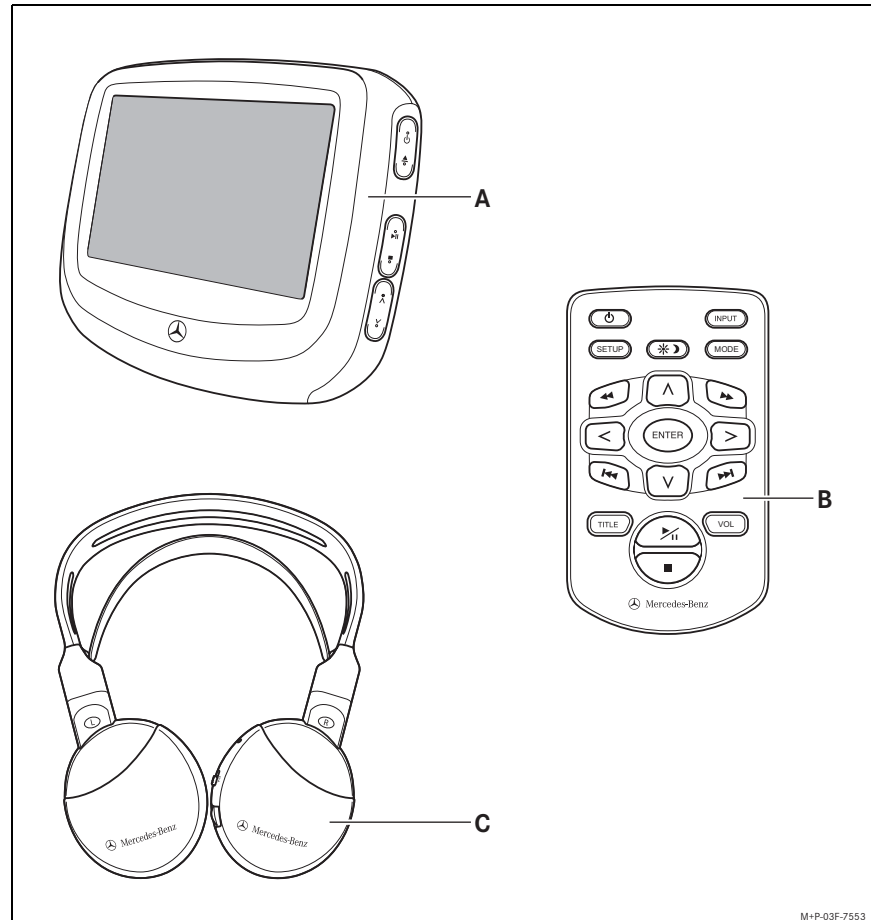

M+P-03F-7553

Vue d'ensemble

Télécommande

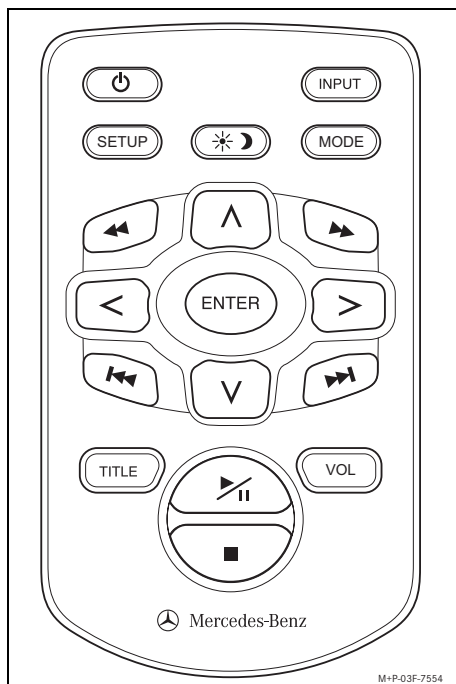

- Mise en marche et arrêt
- INPUT** Commutation entre les différents supports de données (DVD / USB / SD / AUX 1 / AUX 2)
- SETUP** Passage au menu de commande
- Réglage de la luminosité de l'écran
- MODE** Sélection de la fréquence de répétition (par ex. chapitre, titre, dossier)
- Retour rapide
- Touche de commande
- Avance rapide
- Touche de commande
- Enter** Touche Entrée
- Touche de commande
- Saut au chapitre précédent
- Touche de commande
- Saut au chapitre suivant
- TITLE** Appel du menu enregistré sur le support de données
- Lecture / Pause
- VOL** Volume sonore
- Stop

Nota

Afin d'éviter tout problème de fonctionnement, dirigez la télécommande directement vers l'écran souhaité, à moins de 2 m de distance.

Ecran

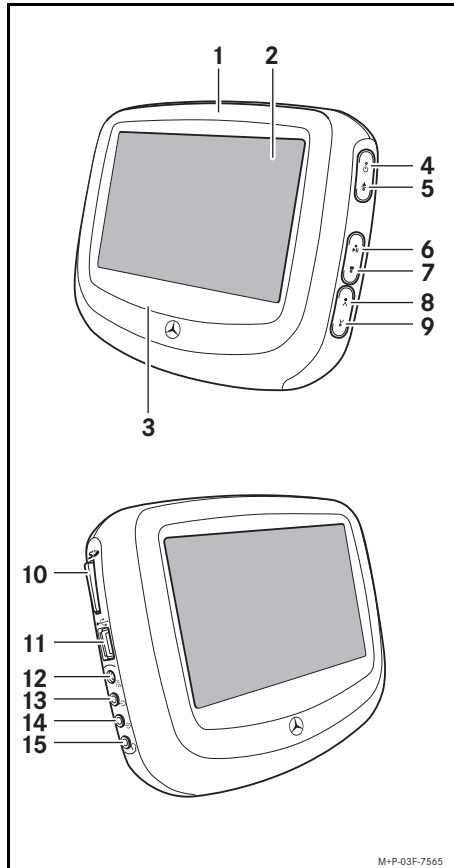

- (1) Lecteur de DVD
- (2) Ecran
- (3) Emetteur infrarouge
- (4) Mise en marche et arrêt
- (5) Touche éjection
- (6) Lecture / Pause
- (7) Stop
- (8) Touche de commande
- (9) Touche de commande
- (10) Logement pour carte SD
- (11) Port USB
- (12) Prise d'alimentation (12 V)¹
- (13) Sortie AUX (jaune)
- (14) Entrée AUX (noir)
- (15) Prise pour casque (vert)

1. Une alimentation externe n'est pas nécessaire lorsque le Fond-Entertainment System est monté dans le véhicule.

Commutation entre les différents supports de données

Le Fond-Entertainment System vous permet d'accéder aux supports de données suivants:

- DVD (lecteur de DVD)
- USB (port USB)
- SD (logement de la carte SD)
- AUX 1 (entrée AUX)
- AUX 2 (l'autre écran, suivant celui sélectionné)

Tout support de données raccordé est automatiquement activé. Il est possible de passer manuellement d'un support de données à l'autre.

1. Appuyez brièvement sur la touche de l'écran pour passer au support de données suivant.

ou

1. Appuyez brièvement sur la touche **INPUT** de la télécommande pour passer au support de données suivant.

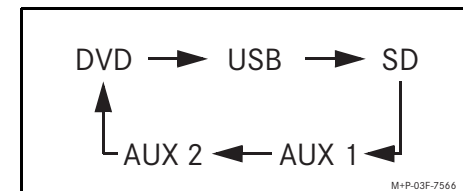

Commandes dans le détail

Pose

La pose du Fond-Entertainment System doit être effectuée par un atelier qualifié. Mercedes-Benz vous recommande pour cela de vous adresser à un point de service Mercedes-Benz.

Mise en marche et arrêt

Mise en marche

1. Appuyez sur la touche  sur l'écran souhaité.

ou

1. Dirigez la télécommande vers l'écran souhaité et appuyez sur la touche  de la télécommande.

L'affichage de base apparaît sur l'écran.



Arrêt

1. Appuyez sur la touche  de l'écran souhaité pendant environ 2 secondes.

ou

1. Dirigez la télécommande vers l'écran souhaité et appuyez sur la touche  de la télécommande.

L'écran sélectionné est éteint.

Nota

Les 2 écrans s'éteignent automatiquement environ 3 minutes après que vous avez coupé le contact (par ex. pour le ravitaillement en carburant).

Casques

Risque de blessure

Avant de mettre les casques, veuillez à ce que le volume soit réglé sur le minimum. Sinon, vous risquez d'avoir des problèmes d'ouïe.

Réglage des casques infrarouges

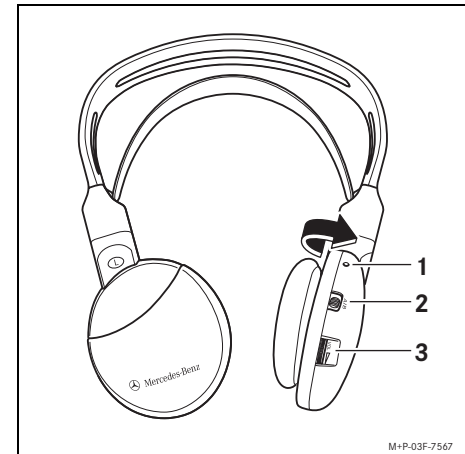

1. Pour activer le casque infrarouge, tournez les 2 écouteurs vers l'intérieur. Le casque infrarouge est en marche, la diode  s'allume.

Nota

Veillez à positionner le casque conformément aux inscriptions «R» et «L» qui figurent sur les écouteurs. Sinon, aucune liaison ne pourra être établie entre le casque infrarouge et l'écran.

- Réglez le canal infrarouge souhaité (A ou B) avec le curseur ②.

Nota

Préréglage d'usine :

- Ecran gauche = canal A (CHA)
- Ecran droit = canal B (CHB)

- Mettez le casque infrarouge.
- Réglez le volume sonore du casque infrarouge à l'aide du sélecteur ③.

Raccordement de casque supplémentaires

Vous avez la possibilité de raccorder sur chacun des écrans 1 casque supplémentaire avec fil via la prise pour casque (voir page 49).

Réglage du volume sonore désiré :

- Dirigez la télécommande vers l'écran souhaité et appuyez sur la touche **VOL** de la télécommande. L'affichage du volume sonore apparaît.
- Réglez le volume sonore du casque avec les touches **<** et **>**.

Réglages de base

Pour le réglage de base du Fond-Entertainment System, vous disposez des menus suivants :

- MENU DE DVD : modification des pré-réglages pour l'affichage des CD / DVD
- MENU AUDIO : modification des réglages système pour la lecture audio
- MENU D'ÉCRAN : modification des réglages système pour l'affichage des images
- LANGUE : modification de la langue pour les menus et les messages

Nota

Les modifications apportées aux réglages de base sont uniquement valables pour l'écran utilisé lors de la saisie.

Navigation dans le menu

Dirigez la télécommande vers l'écran souhaité et appuyez sur la touche **SETUP** pour passer de l'affichage de base au menu principal.

Utilisez les touches **^** et **v** pour naviguer entre les différents points de menu. L'option sélectionnée apparaît sur fond jaune.

Appuyez sur la touche **Enter** pour confirmer la sélection effectuée.

Appuyez de nouveau sur la touche **SETUP** pour quitter le menu principal et revenir à l'affichage de base.

Commandes dans le détail

MENU DE DVD

La lecture des CD/DVD s'effectue automatiquement avec les options sélectionnées dans le MENU DE DVD, à condition que celles-ci soient disponibles sur le CD/DVD.



Réglages généraux



Réglages audio



Réglages vidéo



Réglages préférés



Protection par mot de passe



Sortie du menu principal

Réglages généraux

- Afficher Tv : modification du format de l'écran

Nota

Normal = Format 4:3

Large = Format 16:9

- Langue Tv : modification de la langue du MENU DE DVD

Nota

OSD (On Screen Display) = Affichage sur l'écran

Réglages audio

- Disposition Audio : modification du mode du mélangeur abaisseur
- Disposition Dolby D : modification des réglages Dolby Digital

Réglages vidéo

- Composant : sélection du modèle de couleur
- Divx VOD : code d'appareil pour DivX Video on Demand

Réglages préférés

- Type De Tv : réglage de la norme TV
- Pbc : activation / désactivation de la fonction « Play back control »
- Audio : modification de la langue de retransmission du son

Nota

Si la langue sélectionnée n'est pas disponible, la lecture débute dans la première langue disponible sur le CD/DVD. Modification de la langue pendant la lecture, voir page 57.

- Sous-Titre : modification de la langue des sous-titres

Nota

La fonction Sous-Titre n'est pas disponible pour tous les DVD.

- Menu Disque : modification de la langue du menu enregistré sur le DVD

Nota

La fonction Menu Disque n'est pas disponible pour tous les DVD.

- **Parental** : modification du réglage du contrôle parental

Certains DVD disposent d'une fonction de verrouillage qui s'applique à l'ensemble du CD / DVD ou à certaines scènes. Cette fonction permet d'empêcher les enfants de visualiser des contenus déconseillés.

Les catégories 1 à 8 sont spécifiques à chaque pays :

1 = tous publics

à

8 = interdit aux moins de 18 ans

Nota

Le réglage **Parental** ne peut être modifié que lorsqu'il n'y a pas de CD / DVD dans le lecteur de DVD.

En activant en plus la protection par mot de passe (Mode Mot passe), il est possible d'éviter toute modification non souhaitée du réglage **Parental**.

- **DRM** : code d'appareil pour DivX Video on Demand

- **Par Défaut** : rétablissement des pré-réglages d'usine

Nota

Cette fonction ne modifie pas le réglage du contrôle parental.

Protection par mot de passe

- **Mode Mot passe** : activation / désactivation de la protection par mot de passe
- **Mot de passe** : modification du mot de passe

Modifiez le chiffre actuel avec les touches **▲** et **▼** (chiffre supérieur / inférieur).

Passez au chiffre suivant / précédent avec les touches **<** et **>**.

Appuyez sur la touche **>** pour passer à la ligne suivante en fin de ligne.

Appuyez sur la touche **Enter** pour valider le nouveau mot de passe.

Nota

Le mot de passe est réglé par défaut sur « 0000 ».

MENU AUDIO

- **BAS** : réglage des basses
- **TRE** : réglage des aigus
- **CANAL IR** : définition du canal infra-rouge (A ou B) pour l'écran utilisé afin d'éviter d'éventuels chevauchements de fréquences audio avec l'autre écran

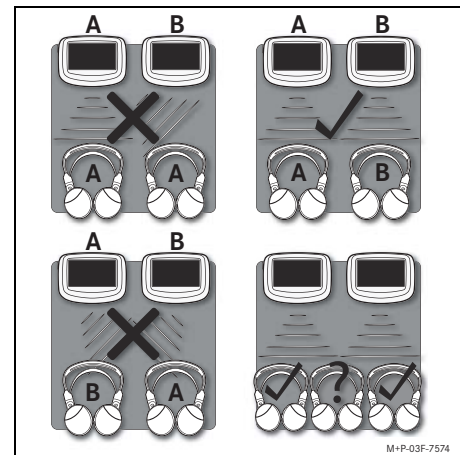

Nota

L'utilisation d'un troisième casque infra-rouge sur la place centrale peut entraîner des perturbations audio.

Commandes dans le détail

Nota

Réglez également le canal infrarouge utilisé sur le casque (voir page 50).

- **REMISE DE VOL**: activation / désactivation de la réinitialisation du volume sonore à la mise en marche
Si la fonction **REMISE DE VOL** est activée, le volume des casques reliés par câble est automatiquement réinitialisé sur une valeur moyenne lors de la mise en marche de l'écran correspondant.

MENU D'ÉCRAN

Ce menu permet de régler l'image, et notamment les paramètres suivants: **CONTRASTE**, **SATURATION**, **NETTETÉ**, **LUMINOSITÉ** et **HUE**.

MENU LANGUE

Ce menu permet de configurer la langue d'utilisation du Fond-Entertainment System.

Luminosité de l'écran

Appuyez sur la touche  pour adapter la luminosité de l'écran, par exemple la nuit. Vous disposez de 5 niveaux de réglage.

Insertion / éjection des CD / DVD

Insertion

Insérez le CD / DVD dans le lecteur de DVD en dirigeant l'étiquette vers l'avant et en exerçant une légère pression.

Le CD / DVD est chargé et lu automatiquement.

Nota

Si un CD / DVD est déjà inséré dans le lecteur de DVD, celui-ci est automatiquement lu lorsque vous activez le lecteur de DVD.

Ejection

Appuyez sur la touche  qui se trouve sur l'écran.

Code régional

Le code régional est enregistré de manière permanente dans le Fond-Entertainment System et ne peut pas être modifié. Seuls les DVD ayant le même code régional peuvent être lus par le système.

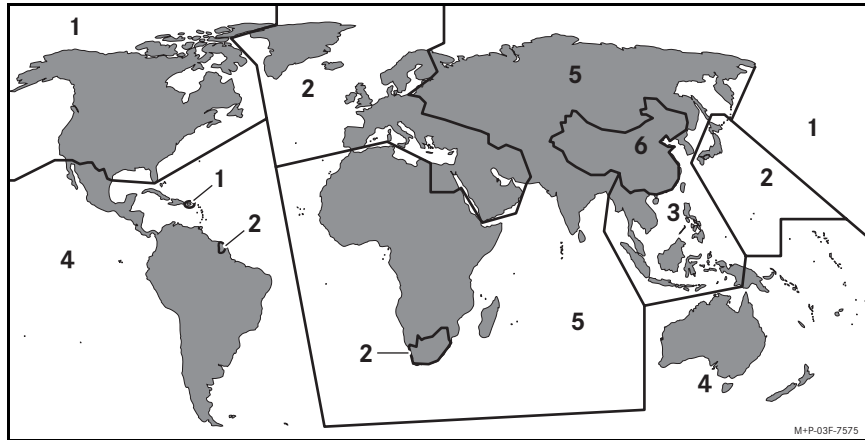

Région 1: Canada et USA

Région 2: Europe, Japon, Moyen-Orient et Afrique du Sud

Région 3: Asie du Sud-Est

Région 4: Australie et Amérique du Sud

Région 5: Afrique, Russie, Europe de l'Est et autres régions d'Asie

Région 6: Chine

Région 7: Réservée

Région 8: Avions et bateaux

Utilisation des fonctions CD / DVD



Nota

Afin d'éviter tout problème de fonctionnement, dirigez la télécommande directement vers l'écran souhaité, à moins de 2 m de distance.



Lecture

Appuyez sur la touche .



Pause

1. Appuyez sur la touche .
2. Désactivation de la fonction Pause: appuyez à nouveau sur la touche .

Retour rapide

1. Appuyez sur la touche  jusqu'à ce que la vitesse de retour désirée soit atteinte (2x, 4x, 6x, 8x, 16x ou 32x).
2. Pour lire le fichier en vitesse normale, appuyez sur la touche .

Avance rapide



1. Appuyez sur la touche  jusqu'à ce que la vitesse d'avance désirée soit atteinte (2x, 4x, 6x, 8x, 16x ou 32x).
2. Pour lire le fichier en vitesse normale, appuyez sur la touche .

Commandes dans le détail



Nota

Sur certains DVD, l'avance rapide n'est pas possible pour certaines scènes.

Morceau / chapitre précédent ou suivant

Appuyez sur la touche  ou  jusqu'à ce que le morceau / chapitre souhaité soit atteint.



Stop

1. Appuyez sur la touche .
La lecture est interrompue.
2. Appuyez sur la touche .
La lecture est reprise au même endroit.

Autre possibilité :

- Appuyez 2 fois sur la touche .
La lecture est arrêtée.

Répétition d'un chapitre / titre



1. Appuyez sur la touche  durant la lecture.
La fréquence de répétition actuellement sélectionnée apparaît.
2. Appuyez de nouveau sur la touche  pour sélectionner la fréquence de répétition.

Désactivation :

Pour désactiver la répétition, appuyez sur la touche  jusqu'à ce que Non s'affiche.

L'affichage disparaît automatiquement au bout de 2 secondes.

Affichage du temps de lecture écoulé / restant

1. Pendant la lecture, appuyez sur la touche , puis sur la touche .
Le temps de lecture s'affiche.
2. Appuyez de nouveau sur la touche  pour passer à l'affichage suivant.

Désactivation :

Pour masquer le temps de lecture, appuyez sur la touche  jusqu'à ce que Non s'affiche.



L'affichage disparaît automatiquement au bout de 2 secondes.

Sous-titres

Nota

Sur certains DVD, l'accès à cette fonction n'est possible que via le menu enregistré sur le DVD.

Modification de la langue :

1. Appuyez sur la touche  durant la lecture.
La langue actuellement sélectionnée apparaît.
2. Appuyez à nouveau sur la touche  pour sélectionner une autre langue.

Désactivation :

Pour masquer les sous-titres, appuyez sur la touche  jusqu'à ce que Non s'affiche.

L'affichage disparaît automatiquement au bout de 2 secondes.

Modification de la langue

Nota

Sur certains DVD, l'accès à cette fonction n'est possible que via le menu enregistré sur le DVD.

1. Appuyez sur la touche **V** durant la lecture.

La langue actuellement sélectionnée apparaît.

2. Appuyez à nouveau sur la touche **V** pour sélectionner une autre langue.

L'affichage disparaît automatiquement au bout de 2 secondes.

Appel du menu enregistré sur le DVD

1. Appuyez sur la touche **TITLE**.

Le menu disponible sur le DVD s'affiche.

2. Appuyez sur les touches **^**, **v**, **>** et **<** pour sélectionner l'option souhaitée.

3. Appuyez sur la touche **Enter** pour confirmer la sélection.

Lecture de fichiers MP3

Menu Fichier

Insérez ou raccordez le support de données avec les fichiers MP3.

Le menu Fichier s'affiche.

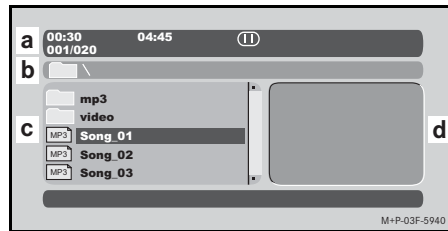

- (a) Informations sur la sélection actuelle

Exemple:

00:30: temps de lecture écoulé (fichier MP3)

04:45: durée totale (fichier MP3)

Mode de lecture actuel: **▶||**

Lecture / Pause, **■** Stop (fichier MP3)

001 / 020: premier fichier du répertoire actuel / 20 fichiers dans le répertoire

- (b) Chemin d'accès au support de données
- (c) Liste des répertoires et des fichiers
- (d) Image d'aperçu (fichier JPEG)

Lecture

1. Insérez ou raccordez le support de données avec les fichiers MP3.

Le menu Fichier s'affiche.

2. Sélectionnez un répertoire avec les touches **^** et **v**.
3. Appuyez sur la touche **Enter** pour ouvrir le répertoire sélectionné.

Nota

Pour revenir au niveau supérieur, appuyez sur la touche **<**.

4. Sélectionnez un fichier avec les touches **^** et **v**.
5. Appuyez sur la touche **Enter** pour lire le fichier sélectionné.

Pause

1. Appuyez sur la touche **▶||**.
2. Désactivation de la fonction Pause: appuyez à nouveau sur la touche **▶||**.

Commandes dans le détail

Retour rapide

1. Appuyez sur la touche **⏪** jusqu'à ce que la vitesse de retour désirée soit atteinte (2x, 4x, 6x, 8x, 16x ou 32x).
2. Pour lire le fichier en vitesse normale, appuyez sur la touche **▶**.

Avance rapide

1. Appuyez sur la touche **▶▶** jusqu'à ce que la vitesse d'avance désirée soit atteinte (2x, 4x, 6x, 8x, 16x ou 32x).
2. Pour lire le fichier en vitesse normale, appuyez sur la touche **▶**.

Fichier MP3 précédent ou suivant

Appuyez sur la touche **⏪** ou la touche **⏩** jusqu'à ce que le fichier MP3 désiré soit atteint.

Stop

Appuyez sur la touche **■** pour interrompre la lecture du fichier.

Nota

Il est possible d'afficher des fichiers image pendant la lecture de MP3.

Affichage des fichiers image (JPEG)

1. Insérez / raccordez le support de données avec les fichiers image (JPEG).
Le menu Fichier s'affiche (voir page 57).
2. Sélectionnez un répertoire avec les touches **▲** et **▼**.
3. Appuyez sur la touche **Enter** pour ouvrir le répertoire sélectionné.

Nota

Pour revenir au niveau supérieur, appuyez sur la touche **<**.

4. Sélectionnez un fichier avec les touches **▲** et **▼**.



Vous obtenez un aperçu (d) de l'image sélectionnée.

5. Appuyez sur la touche **Enter** pour afficher l'image sélectionnée en plein écran.

Mode plein écran

Nota

Si aucune touche n'est actionnée, les différentes images du répertoire s'affichent les unes après les autres au bout de 5 secondes environ.

En mode plein écran, vous disposez des fonctions de commande suivantes :

- Tourner l'image dans le sens des aiguilles d'une montre: appuyez sur la touche **>**.
- Tourner l'image dans le sens inverse des aiguilles d'une montre: appuyez sur la touche **<**.
- Interrompre la lecture: appuyez sur la touche **▶**. Pour désactiver la fonction Pause, appuyez à nouveau sur la touche **▶**.
- Aller à l'image suivante : appuyez sur la touche **▶▶**.
- Aller à l'image précédente : appuyez sur la touche **⏪**.
- Revenir au menu Fichier: appuyez sur la touche **■**.

Mode aperçu

Lorsque vous êtes en mode plein écran, appuyez sur la touche **TITLE**.

Une page d'aperçu des images disponibles dans le répertoire actuel s'affiche.



En mode aperçu, vous disposez des fonctions de commande suivantes :

- Affichage de l'image
 1. Appuyez sur les touches **▲**, **▼**, **➤** et **➤** pour sélectionner l'image souhaitée.
 2. Appuyez sur la touche **Enter** pour afficher l'image en plein écran.

- Affichage de la page d'aperçu suivante
Appuyez sur la touche **▶▶**.

Autre possibilité :

1. Appuyez sur la touche **▲** ou **▼** jusqu'à ce que « Slideshow » soit sélectionné.
 2. Appuyez sur la touche **➤** ou **➤** jusqu'à ce que « Next » soit sélectionné.
 3. Appuyez sur la touche **Enter**.
- Affichage de la page d'aperçu précédente

Appuyez sur la touche **◀◀**.

Autre possibilité :

1. Appuyez sur la touche **▲** ou **▼** jusqu'à ce que « Slideshow » soit sélectionné.
 2. Appuyez sur la touche **➤** ou **➤** jusqu'à ce que « Prev » soit sélectionné.
 3. Appuyez sur la touche **Enter**.
- Retour au menu Fichier
Appuyez sur la touche **■**.

Raccordement d'appareils externes

Port USB

Le Fond-Entertainment System est compatible avec les normes USB 1.1 et USB 2.0¹.

Entrée AUX

L'entrée AUX permet de raccorder des périphériques externes (iPod, iPhone ou console de jeu, par ex.).

La transmission des images / du son se gère directement sur l'appareil raccordé (voir la notice d'utilisation de l'appareil raccordé).

Nota

La norme TV (NTSC ou PAL) réglée sur le Fond-Entertainment System doit être la même que sur le périphérique externe (voir page 52, Type De Tv)

1. En raison de problèmes de compatibilité, tous les périphériques USB 2.0 ne sont pas pris en charge. Certains disques durs externes et appareils photo numériques par exemple ne sont pas compatibles.

Remplacement des piles et entretien

Remplacement des piles

Risque d'intoxication

Les piles contiennent des substances toxiques et corrosives. Par conséquent, ne les laissez sous aucun prétexte à portée des enfants. En cas d'ingestion d'une pile, consultez immédiatement un médecin.

Protection de l'environnement

Ne jetez pas les piles avec les ordures ménagères ! Elles contiennent des substances très toxiques. Confiez les piles usagées à un atelier qualifié, un point de service Mercedes-Benz par ex. ou un point de récupération pour piles usagées.

Remplacement de la pile de la télécommande

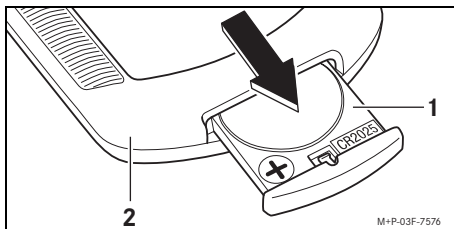

1. Sortez le support ① de la télécommande ②.

2. Enlevez la pile usagée, puis mettez la pile neuve en place en dirigeant le pôle positif vers le haut.
3. Poussez le support ① dans la télécommande ② jusqu'à ce qu'il se verrouille.

Remplacement des piles des casques infrarouges



1. Déverrouillez le couvercle ① du compartiment des piles ② et enlevez-le.
2. Retirez les piles usagées.
3. Mettez les piles neuves en place. Pour ce faire, respectez les marques de polarité figurant sur le boîtier du casque infrarouge.
4. Placez le couvercle ① sur le compartiment des piles ② et refermez-le.

Entretien

Ecran

Pour le nettoyage, utilisez un chiffon doux, non pelucheux, légèrement humide.

Lecteur de DVD

Utilisez régulièrement un CD de nettoyage pour éliminer la poussière accumulée.

CD / DVD

Nettoyez les CD / DVD avec un chiffon sec, doux et non pelucheux. Pour ce faire, partez du milieu vers l'extérieur.

Symbole à l'écran



La commande émise par la télécommande ne peut pas être exécutée.

Défauts

Afin de vous faire profiter au maximum de votre Fond-Entertainment System et de vous éviter des désagréments dus à des petits détails, nous avons rassemblé ici les questions les plus fréquentes. Pour toute question, veuillez vous adresser à un point de service Mercedes-Benz.

Que faire si le message « Région Incorrecte » apparaît lorsque vous démarrez le DVD ?

- Ce message signifie que le DVD n'a pas le même code régional que le lecteur de DVD (voir page 55).
Ce DVD ne peut pas être lu.

Que faire si la télécommande ne fonctionne pas correctement ?

- La télécommande n'est pas dirigée vers l'écran ou elle est trop éloignée de l'écran.

Dirigez la télécommande vers l'écran, à moins de 2 m de distance.

- La tension de la pile bouton est trop faible.

Remplacez la pile bouton.

- La luminosité ambiante (lumière du soleil, par ex.) perturbe la réception du signal émis par la télécommande.

Mettez le véhicule à l'ombre.

Que faire si le lecteur de DVD ne reconnaît pas le disque ?

- Le lecteur de DVD est encrassé.

Nettoyez le lecteur de DVD avec un CD de nettoyage.

Que faire si l'écran reste noir ?

- Le lecteur de DVD est éteint.

Mettez le lecteur de DVD en marche.

- Un appareil externe est raccordé au lecteur de DVD et éteint.

Mettez l'appareil externe en marche ou coupez la liaison.

- Le contact du véhicule est coupé depuis plus de 3 minutes.

Remettez le contact.

- Malgré le fait que le contact soit mis, l'écran reste noir.

Faites vérifier les fusibles par un point de service Mercedes-Benz.

Caractéristiques techniques

Ecran

Type d'ecran	TFT-LCD
Taille de l'ecran	7 pouces (format 16:9)
Résolution (largeur x hauteur)	480 x 234 pixels
Nombre de pixels	112 320
Entrées	Prise jack 4 contacts 3,5 mm Port USB (USB 1.1 et USB 2.0) Logement pour carte SD
Sorties	Prise jack 4 contacts 3,5 mm Prise jack 3 contacts 3,5 mm

Entrée / sortie AUX

Prise jack 4 contacts 3,5 mm

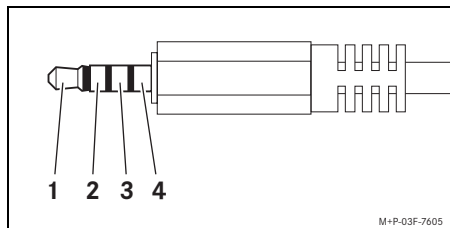

- (1) Audio G
- (2) Audio D
- (3) Masse
- (4) Vidéo

Prise pour casque

Prise jack 3 contacts 3,5 mm

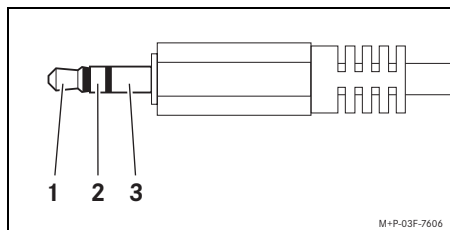

- (1) Audio G
- (2) Audio D
- (3) Masse

Lecteur de DVD

Formats	DVD vidéo DVD audio DVD+R (RW) DVD-R (RW) CD audio Vidéo CD (VCD) Super Vidéo CD (SVCD) CD-R (RW) MP3 WMA JPEG MPEG4 / DivX ASP
Normes vidéo possibles	PAL / NTSC
Format DVD vidéo (largeur x hauteur)	720 x 480 pixels

Télécommande

Pile bouton	CR2025 (1x)
-------------	-------------

Casques infrarouge

Pile	Type micro AAA 1,5 V (2x)
------	------------------------------

¡Felicidades por la compra de su nuevo Fond-Entertainment System de Mercedes-Benz!

El sistema de entretenimiento trasero está compuesto por dos pantallas con reproductores de CD/DVD integrados y permite a los pasajeros de la parte trasera ver, por ejemplo, una película en DVD durante la marcha. Los pasajeros de la parte trasera reciben el sonido a través de auriculares para no distraer al conductor del tráfico.

Familiarícese con su sistema de entretenimiento trasero y lea primero las presentes instrucciones de servicio antes de poner en funcionamiento el sistema de entretenimiento trasero.

Mercedes-Benz adapta constantemente el sistema de entretenimiento trasero al estado más actual de la técnica y, por tanto, se reserva el derecho a introducir modificaciones en la forma, el equipamiento y la técnica. Por ello no se podrá reclamar ningún derecho basándose en los datos, las ilustraciones y las descripciones presentes en estas instrucciones de servicio.

Conserve estas instrucciones de servicio junto con las instrucciones de servicio del vehículo.

Si tiene más preguntas, acuda a un taller de servicio oficial Mercedes-Benz.

Mercedes-Benz Accessories GmbH
A Daimler Company

Índice

Seguridad	65	Sustitución de las pilas	
Explicación de los símbolos	65	y cuidados	80
Indicaciones generales referentes		Cambio de las pilas.....	80
a la seguridad	66	Cuidados	80
Servicio sin perturbaciones.....	66	¿Qué puedo hacer si...?	81
Sinopsis	67	Símbolo de pantalla	81
Elementos de mando	67	Fallos	81
Telemando	68	Datos técnicos	82
Pantalla.....	69	Pantalla.....	82
Cambio entre soportes de datos	69	Reproductor de DVD.....	82
Manejo en detalle	70	Telemando	82
Montaje	70	Auriculares infrarrojos	82
Encendido / apagado.....	70		
Auriculares.....	70		
Ajustes básicos.....	71		
Menú DVD	72		
Menú AUDIO	73		
Menú PANTALLA	74		
Menú IDIOMA	74		
Introducción / expulsión de			
un CD / DVD.....	74		
Código regional.....	75		
Manejo de las funciones			
del CD / DVD.....	75		
Reproducción de archivos MP3	77		
Visualización de archivos			
de imagen (JPEG)	78		
Conexión de equipos externos	79		

Explicación de los símbolos



Indicación de advertencia

Mediante esta indicación se le advierte de posibles peligros para su salud o vida.



Indicación ecológica

Daimler AG es partidaria de una protección integral del medio ambiente.

El objetivo consiste en el empleo moderado de los recursos y la actitud positiva para con los elementos básicos de la vida, por el bien del hombre y de la naturaleza.

¡Importante!

Los fragmentos de texto marcados de esta forma le advierten del peligro de daños materiales o funcionales.

Indicación

Las indicaciones marcadas de esta forma le proporcionan consejos e información detallada.

1. Estas enumeraciones le explican los distintos pasos de manejo.

Las indicaciones del visualizador presentan este tipo de letra.

- Estas enumeraciones indican distintas posibilidades de selección.

Seguridad

Indicaciones generales referentes a la seguridad

¡Peligro de accidente!

Por favor, preste atención prioritariamente al tráfico. Como conductor, nunca realice ajustes en el sistema de entretenimiento trasero mientras conduzca. El sistema de entretenimiento trasero sólo debe ser utilizado durante la marcha por los pasajeros de la parte trasera, siempre y cuando permanezcan abrochados con el cinturón.

Peligro de lesiones

Los reproductores de DVD funcionan con rayos láser. Para evitar cualquier peligro de lesiones en los ojos y descargas eléctricas, los trabajos de reparación y mantenimiento deben llevarse a cabo únicamente por un taller especializado que disponga de los conocimientos técnicos especiales y las herramientas para efectuar los trabajos necesarios.

Mercedes-Benz le recomienda al respecto un taller de servicio oficial Mercedes-Benz.

Peligro de lesiones e ignición

Introduzca sólo un CD / DVD por cada unidad de DVD y nunca otro objeto. No vierta ni pulverice ningún líquido en o sobre el reproductor de DVD ya que podría producirse una ignición o una descarga eléctrica.

Servicio sin perturbaciones

Periodo de postfuncionamiento

Las pantallas con reproductor de DVD integrado se encuentran en estado operativo durante aprox. 3 minutos más tras desconectar el encendido (p. ej. al repostar).

Altas temperaturas

Proteja el sistema de entretenimiento trasero de una irradiación solar directa permanente.

Bajas temperaturas

En caso de que se produzcan fuertes oscilaciones de temperatura, puede producirse condensación en el interior del sistema de entretenimiento trasero, mermando su funcionamiento. Por este motivo, no encienda el sistema de entretenimiento trasero hasta que se haya adaptado a la temperatura ambiente.

CD / DVD

Para garantizar una reproducción óptima del CD / DVD, protéjalo contra el frío, el calor y la humedad excesiva. No toque ni pegue adhesivos sobre la superficie del CD / DVD. Utilice únicamente CDs / DVDs de 8 ó 12 cm de diámetro.

Elementos de mando

- (A) Pantalla premontada con reproductor de DVD integrado (2 unidades)
- (B) Telemando
- (C) Auriculares infrarrojos (2 unidades)

⚠ Peligro de lesiones

Durante la marcha, guarde el telemando y los auriculares que no estén en uso en los compartimentos correspondientes. De lo contrario, podrían caerse o salir disparados en caso de frenada brusca, cambio de sentido repentino o accidente, y ocasionarle lesiones a Ud. y a otras personas.

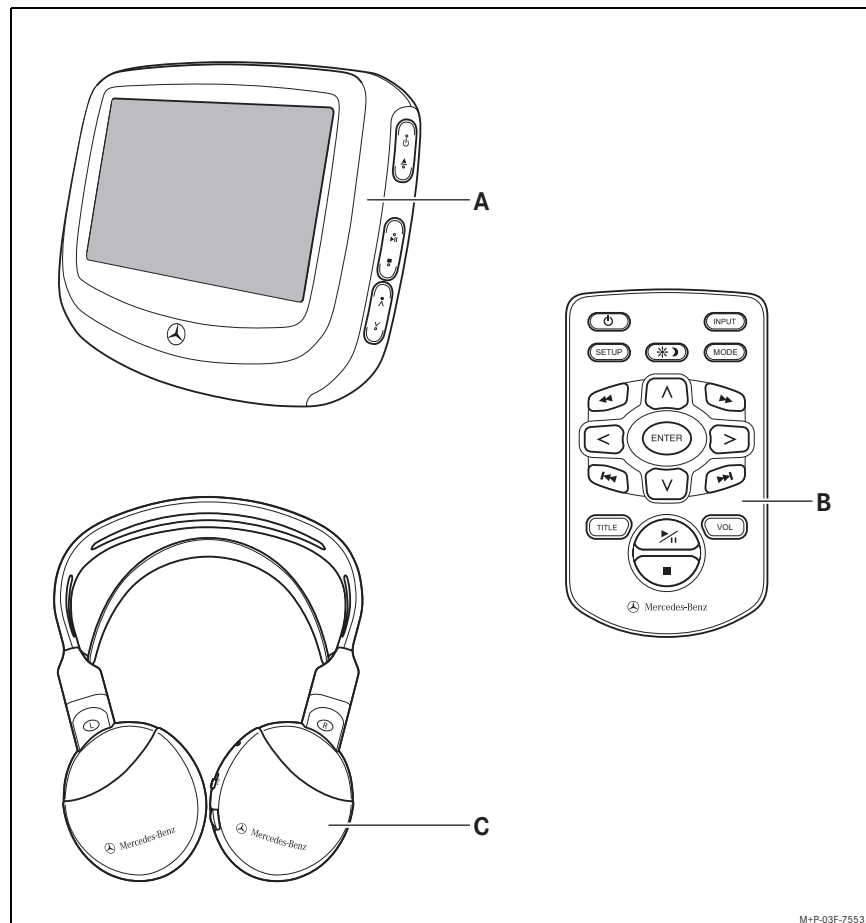

M+P-03F-7553

Sinopsis

Telemando

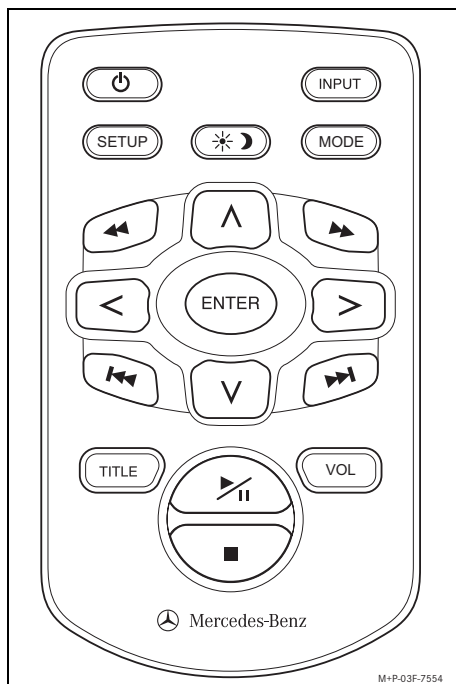





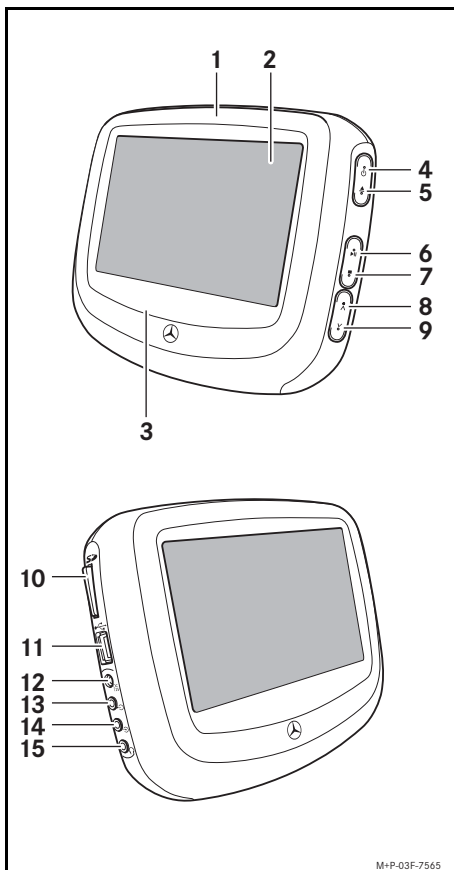

- Encendido / apagado
- INPUT** Cambio entre los soportes de datos (DVD / USB / SD / AUX 1 / AUX 2)
- SETUP** Cambio al menú de manejo
- Adaptación del brillo de la pantalla
- MODE** Selección de la frecuencia de repetición (p. ej. capítulo, título o carpeta)
- Rebobinado rápido
- Tecla de control
- Avance rápido
- Tecla de control
- Enter** Tecla de introducción
- Tecla de control
- Salto al capítulo anterior
- Tecla de control
- Salto al capítulo siguiente
- TITLE** Acceso al menú guardado en el soporte de datos
- Reproducción / pausa
- VOL** Volumen
- Stop

Indicación

Para que el telemando funcione correctamente, éste se ha de dirigir exactamente a la pantalla deseada a una distancia inferior a 2 m.

Pantalla



- (1) Unidad de DVD
- (2) Pantalla
- (3) Emisor de infrarrojos
- (4)  Encendido / apagado
- (5)  Tecla de expulsión
- (6)  Reproducción / pausa
- (7)  Stop
- (8)  Tecla de control
- (9)  Tecla de control
- (10) Compartimento de tarjeta SD
- (11) Hembrilla USB
- (12) Conexión de corriente (12 V)¹
- (13) Salida de señales AUX (amarillo)
- (14) Entrada de señales AUX (negro)
- (15) Casquillo de auriculares (verde)

1. La conexión externa de corriente no es necesaria para el sistema de entretenimiento trasero incorporado en el vehículo.

Cambio entre soportes de datos

El sistema de entretenimiento trasero permite acceder a diferentes soportes de datos:

- DVD (unidad de DVD)
- USB (hembrilla USB)
- SD (compartimento de tarjeta SD)
- AUX 1 (entrada de señales AUX)
- AUX 2 (la otra pantalla respectivamente)

Un soporte de datos conectado se activa automáticamente. Es posible un cambio manual entre los soportes de datos.

1. Pulse brevemente la tecla  de la pantalla para cambiar al soporte de datos siguiente.

O bien:

1. Pulse brevemente la tecla **INPUT** del telemando para cambiar al soporte de datos siguiente.

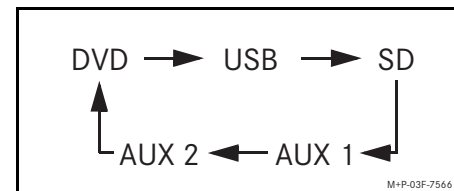

Manejo en detalle

Montaje

La instalación del sistema de entretenimiento trasero debe llevarse a cabo por un taller especializado. Mercedes-Benz le recomienda al respecto un taller de servicio oficial Mercedes-Benz.

Encendido/apagado

Encendido

1. Pulse la tecla  de la pantalla deseada.

O bien:

1. Dirija el telemando a la pantalla deseada y pulse la tecla  del telemando. Aparece la pantalla principal.



Apagado

1. Pulse la tecla  de la pantalla deseada durante aprox. 2 segundos.

O bien:

1. Dirija el telemando a la pantalla deseada y pulse la tecla  del telemando. La pantalla seleccionada se apaga.

Indicación

Ambas pantallas se apagan automáticamente aprox. 3 minutos después de desconectar el encendido (p. ej. al repostar).

Auriculares

Peligro de lesiones

Antes de ponerse los auriculares, compruebe que el volumen está al mínimo, ya que, de no ser así, podría dañarse el oído.

Ajustar los auriculares infrarrojos

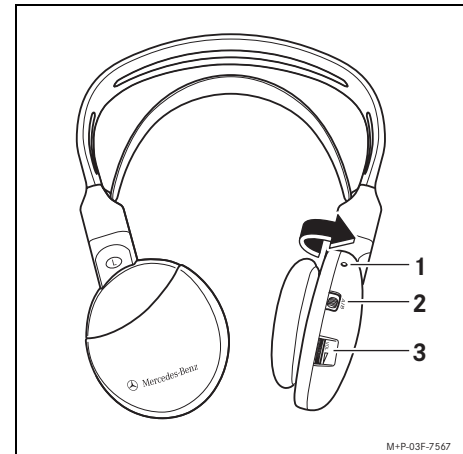

1. Para activar los auriculares infrarrojos, gire hacia dentro ambas orejeras. Los auriculares infrarrojos están conectados y el diodo luminoso  está encendido.

Indicación

Preste atención a la asignación correcta de los lados "R" y "L" de los auriculares infrarrojos, ya que, de lo contrario, no se puede establecer una conexión entre los auriculares infrarrojos y la pantalla.

2. Ajuste el canal infrarrojo deseado (A o B) con el regulador desplazable ②.

Indicación

Configuración predeterminada de fábrica:

- Pantalla izquierda = canal A (CHA)
- Pantalla derecha = canal B (CHB)

3. Póngase los auriculares infrarrojos.
4. Ajuste el volumen de los auriculares infrarrojos correspondientes con el regulador ③.

Conexión de auriculares adicionales

Es posible conectar adicionalmente por cada pantalla un par de auriculares con cable mediante el casquillo de los auriculares, véase la página 69.

Ajuste el volumen deseado:

1. Dirija el telemando a la pantalla deseada y pulse la tecla **VOL** del telemando. Aparece la indicación del volumen.
2. Con las teclas **<** y **>** puede ajustar el volumen de los auriculares conectados.

Ajustes básicos

Para el ajuste básico del sistema de entretenimiento trasero dispone de los siguientes menús de selección:

- **MENÚ DVD**: modificación de la configuración predeterminada para la visualización de CDs / DVDs
- **MENÚ AUDIO**: modificación de los ajustes de sistema para la reproducción de audio
- **MENÚ DE PANTALLA**: modificación de los ajustes de sistema para la visualización de imágenes
- **IDIOMA**: modificación del idioma de los menús y mensajes

Indicación

Las modificaciones de los ajustes básicos realizadas en el menú sólo se aplican a la pantalla seleccionada en la que se realiza la introducción.

Navegación en el menú

Dirija el telemando a la pantalla deseada y pulse la tecla **SETUP** para cambiar de la pantalla principal a la selección de menú.

Navegue con las teclas **▲** y **▼** por los puntos de menú. La opción seleccionada aparece marcada con una barra amarilla.

Pulse la tecla **Enter** para confirmar una selección de menú.

Pulse de nuevo la tecla **SETUP** para salir de la selección de menú y volver a la pantalla principal.

Manejo en detalle

Menú DVD

La reproducción de CDs/DVDs se realiza automáticamente con las opciones seleccionadas en el menú DVD siempre que estén disponibles en los CDs/DVDs.



Ajustes generales



Ajustes de audio



Ajustes de vídeo



Ajustes preferidos



Protección de contraseña



Salir de la selección de menú

Ajustes generales

- Pantalla de TV: modificación del formato de la pantalla

Indicación

4:3 = formato 4:3
16:9 = formato 16:9

- Idioma de OSD: modificación del idioma del menú DVD

Indicación

OSD (On Screen Display) = visualización en pantalla

Ajustes de audio

- Conf. de Altavoces: modificación del modo del mezclador de frecuencias
- Conf. Dolby Digital: modificación de los ajustes Dolby Digital

Ajustes de vídeo

- Componentes : selección del modelo de color
- Divx VOD: código del aparato para DivX Video on Demand

Ajustes preferidos

- Tipo de TV : ajustes del estándar de TV
- PBC: conexión / desconexión de "Play back control"
- Audio : cambio del idioma de reproducción

Indicación

Si el idioma seleccionado no está disponible, la reproducción comienza con el primer idioma disponible en el CD / DVD. Para cambiar el idioma durante la reproducción, véase la página 77.

- Subtítulos: modificación del idioma de los subtítulos

Indicación

La función Subtítulos no está disponible en todos los DVD.

- Menú de disco: modificación del idioma del menú guardado en el DVD

Indicación

La función Menú de disco no está disponible para todos los DVD.

- **Parental:** modificación del ajuste del seguro para niños

Algunos DVD tienen una función de bloqueo que se aplica a determinadas escenas o a todo el contenido del CD/DVD. Con esta función se puede impedir la reproducción de contenido no apto para menores.

La clasificación de 1 a 8 es específica de cada país:

1 = para todos los públicos

hasta

8 = sólo para adultos

Indicación

El ajuste **Parental** sólo se puede modificar si en la unidad de DVD no hay introducido ningún CD/DVD.

Activando adicionalmente la protección de contraseña (Modo de Contraseña) se puede impedir un cambio no deseado del ajuste **Parental**.

- **DRM:** código del aparato para DivX Video on Demand

- **Por Defecto:** restablecimiento de la configuración predeterminada de fábrica

Indicación

Esta función no modifica el ajuste del seguro para niños.

Protección de contraseña

- **Modo de Contraseña:** conexión / desconexión de la protección de contraseña
- **Contraseña:** modificación de la contraseña

Con las teclas **▲** y **▼** se edita la cifra actual (aumentar / disminuir la cifra).

Con las teclas **<** y **>** se pasa a la cifra siguiente / anterior.

Pulse la tecla **>** para cambiar a la línea siguiente al llegar al final de la línea.

Pulse la tecla **Enter** para confirmar la modificación de contraseña.

Indicación

La contraseña predeterminada es "0000".

Menú AUDIO

- **BAJOS:** ajuste de los bajos
- **ALTOS:** ajuste de los agudos
- **CANAL INFRARROJO:** determinación del canal infrarrojo (A o B) para la pantalla utilizada, a fin de evitar, en caso necesario, superposiciones de frecuencia de audio con la otra pantalla.

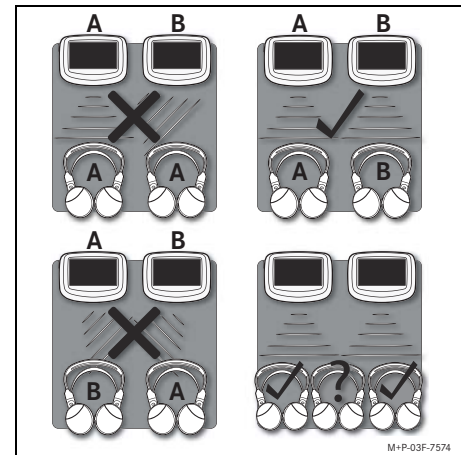

Indicación

Si se utilizan unos terceros auriculares infrarrojos en el asiento central, se pueden producir interferencias de audio.

Manejo en detalle

Indicación

Ajuste también el canal infrarrojo utilizado en los auriculares infrarrojos, véase la página 70.

- **RESET VOLUMEN:** reposición del volumen al activar / desactivar la conexión. El volumen de sistema para los auriculares conectados por cable se repone automáticamente a un valor medio al encender la pantalla correspondiente si está activado **RESET VOLUMEN**.

Menú PANTALLA

En este menú se pueden ajustar los siguientes elementos de la visualización de pantalla: **CONTRASTE**, **SATURACIÓN**, **NITIDEZ**, **CLARIDAD** y **COLOR**.

Menú IDIOMA

En este menú se puede ajustar el idioma de manejo del sistema de entretenimiento trasero.

Claridad de la pantalla

Pulse la tecla  para adaptar la claridad de la pantalla, por ejemplo, de noche. Hay disponibles 5 niveles de ajuste.

Introducción / expulsión de un CD / DVD

Introducción

Introduzca el CD / DVD en la unidad de DVD con la etiqueta hacia delante presionándolo levemente.

El CD / DVD se lee y reproduce automáticamente.

Indicación

Si ya se ha introducido un CD / DVD en el reproductor de DVD, éste se reproduce automáticamente al encender el reproductor de DVD.

Expulsión

Pulse la tecla  de la pantalla.

Código regional

El código regional está guardado de forma permanente en el sistema de entretenimiento trasero y no se puede modificar. El sistema sólo puede reproducir DVDs con el código regional correspondiente.

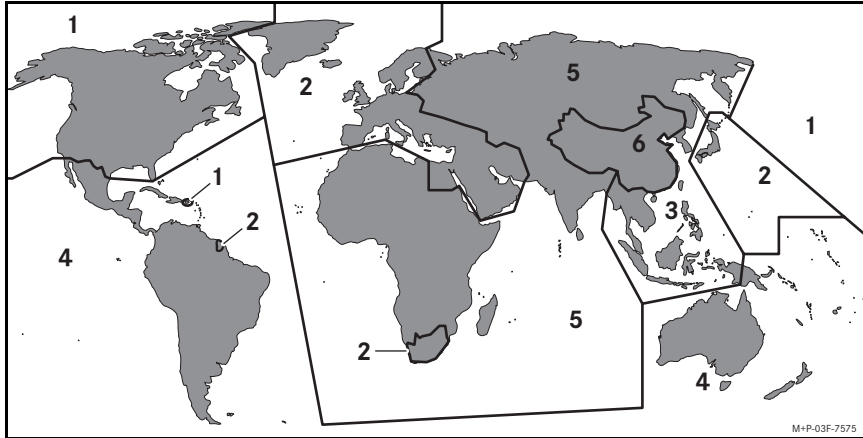

Región 1: Canadá y EE.UU.

Región 2: Europa, Japón, Oriente Medio y Sudáfrica

Región 3: Sureste asiático

Región 4: Australia y Sudamérica

Región 5: África, Rusia, Europa oriental y resto de Asia

Región 6: China

Región 7: asignado

Región 8: aviones y vehículos marinos

Manejo de las funciones del CD / DVD

Indicación

Para que el telemando funcione correctamente, éste se ha de dirigir exactamente a la pantalla deseada a una distancia inferior a 2 m.

Reproducción

Pulse la tecla

Pausa

1. Pulse la tecla
2. Para finalizar la pausa: vuelva a pulsar la tecla

Rebobinado rápido

1. Pulse la tecla varias veces hasta alcanzar la velocidad de rebobinado deseada (velocidad 2x, 4x, 6x, 8x, 16x o 32x).
2. Para volver a la velocidad normal de reproducción, pulse la tecla

Avance rápido

1. Pulse la tecla varias veces hasta alcanzar la velocidad de avance deseada (velocidad 2x, 4x, 6x, 8x, 16x o 32x).
2. Para volver a la velocidad normal de reproducción, pulse la tecla

Manejo en detalle



Indicación

En algunos DVD existen determinadas escenas en las que no se puede rebobinar.

Capítulo siguiente o anterior

Pulse la tecla  o  varias veces hasta llegar al capítulo deseado.

Stop

1. Pulse la tecla .
La reproducción se detiene.
2. Pulse la tecla .
La reproducción continúa desde el mismo punto.

O bien:

- Pulse la tecla  dos veces.
La reproducción finaliza.

Repetición de un capítulo / título

1. Pulse la tecla **MODE** durante la reproducción.
Se visualiza la frecuencia de repetición actualmente seleccionada.
2. Vuelva a pulsar la tecla **MODE** para seleccionar la frecuencia de repetición.

Desactivación:

Para desconectar la repetición, pulse la tecla **MODE** varias veces hasta que se visualice OFF.

La indicación desaparece automáticamente a los 2 segundos.

Indicación del tiempo reproducido o del tiempo restante

1. Durante la reproducción, pulse la tecla **SETUP** y a continuación la tecla **MODE**.
Se visualiza el tiempo reproducido.
2. Vuelva a pulsar la tecla **MODE** para cambiar la indicación.

Desactivación:

Para ocultar el tiempo reproducido, pulse la tecla **MODE** varias veces hasta que se visualice OFF.



La indicación desaparece automáticamente a los 2 segundos.

Subtítulos

Indicación

En algunos DVD sólo se puede acceder a esta función desde el menú guardado en el DVD.

Cambiar el idioma:

1. Pulse la tecla  durante la reproducción.
Se visualiza el idioma actualmente seleccionado.
2. Vuelva a pulsar la tecla  para seleccionar otro idioma.

Desactivación:

Para ocultar el subtítulo, pulse la tecla  varias veces hasta que se visualice OFF.

La indicación desaparece automáticamente a los 2 segundos.

Cambio del idioma

Indicación

En algunos DVD sólo se puede acceder a esta función desde el menú guardado en el DVD.

1. Pulse la tecla **▼** durante la reproducción.
Se visualiza el idioma actualmente seleccionado.
2. Vuelva a pulsar la tecla **▼** para seleccionar otro idioma.
La indicación desaparece automáticamente a los 2 segundos.

Acceso al menú guardado en el DVD

1. Pulse la tecla **TITLE**.
Aparece el menú del DVD.
2. Pulse las teclas **▲**, **▼**, **>** y **<** para seleccionar la opción deseada.
3. Pulse la tecla **Enter** para confirmar la selección.

Reproducción de archivos MP3

Menú de archivos

Introduzca / conecte en el soporte de datos archivos MP3.

Se visualiza el menú de archivos.

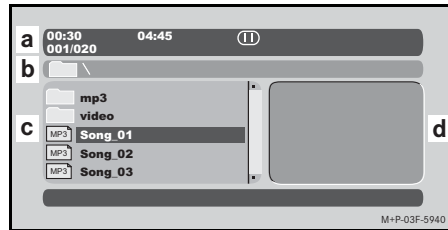

(a) Información sobre la selección actual

Por ejemplo:

00:30: tiempo reproducido
(archivo MP3)

04:45: duración total (archivo MP3)

Modo actual de reproducción: **▶||**
reproducción / pausa, **■** stop
(archivo MP3)

001 / 020: primer archivo de la carpeta actual / 20 archivos en la carpeta

(b) Ruta actual del soporte de datos

(c) Lista de las carpetas y los archivos

(d) Vista preliminar (archivo JPEG)

Reproducción

1. Introduzca / conecte en el soporte de datos archivos MP3.
Se visualiza el menú de archivos.
2. Seleccione una carpeta con las teclas **▲** y **▼**.
3. Pulse la tecla **Enter** para abrir la carpeta seleccionada.

Indicación

Para volver al nivel superior de la carpeta, pulse la tecla **<**.

4. Seleccione un archivo con las teclas **▲** y **▼**.
5. Pulse la tecla **Enter** para reproducir el archivo seleccionado.

Pausa

1. Pulse la tecla **▶||**.
2. Para finalizar la pausa: vuelva a pulsar la tecla **▶||**.

Manejo en detalle

Rebobinado rápido

1. Pulse la tecla **◀◀** varias veces hasta alcanzar la velocidad de retroceso deseada (velocidad 2x, 4x, 6x, 8x, 16x o 32x).
2. Para volver a la velocidad normal de reproducción, pulse la tecla **▶▶**.

Avance rápido

1. Pulse la tecla **▶▶** varias veces hasta alcanzar la velocidad de avance deseada (velocidad 2x, 4x, 6x, 8x, 16x o 32x).
2. Para volver a la velocidad normal de reproducción, pulse la tecla **◀◀**.

Archivo MP3 siguiente o anterior

Pulse la tecla **◀◀** o **▶▶** varias veces hasta llegar al archivo MP3 deseado.

Stop

Pulse la tecla **■** para detener la reproducción.

Indicación

Durante la reproducción de archivos MP3 se pueden visualizar archivos de imagen.

Visualización de archivos de imagen (JPEG)

1. Introduzca / conecte en el soporte de datos archivos de imagen (JPEG).
Se visualiza el menú de archivos, véase la página 77.
2. Seleccione una carpeta con las teclas **▲** y **▼**.
3. Pulse la tecla **Enter** para abrir la carpeta seleccionada.

Indicación

Para volver al nivel superior de la carpeta, pulse la tecla **<**.

4. Seleccione un archivo con las teclas **▲** y **▼**.

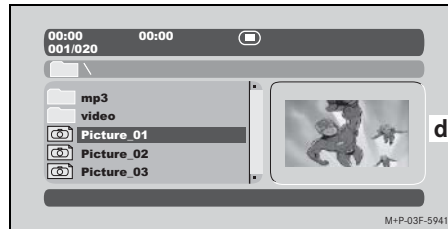

Aparece una vista preliminar (d) de la imagen seleccionada.

5. Pulse la tecla **Enter** para visualizar la imagen seleccionada en modo de pantalla completa.

Modo de pantalla completa

Indicación

Si no se pulsa ninguna tecla, después de aproximadamente 5 segundos, se mostrarán sucesivamente las siguientes imágenes de la carpeta.

En el modo de pantalla completa dispone de las siguientes funciones:

- Girar imagen en el sentido de las agujas del reloj: pulse la tecla **>**.
- Girar imagen en sentido contrario al de las agujas del reloj: pulse la tecla **<**.
- Interrumpir la reproducción: pulse la tecla **▶▶**. Para finalizar la pausa, pulse la tecla **▶▶**.
- Imagen siguiente: pulse la tecla **▶▶**.
- Imagen anterior: pulse la tecla **◀◀**.
- Volver al menú de archivos:
Pulse la tecla **■**.

Modo de vista preliminar

Durante la reproducción en el modo de pantalla completa, pulse la tecla **TITLE**.

Aparece una página con una vista preliminar de las imágenes de la carpeta actual.



En el modo de vista preliminar dispone de las siguientes funciones:

- Mostrar imagen
 1. Pulse las teclas **▲**, **▼**, **>** y **<** para seleccionar la imagen deseada.
 2. Pulse la tecla **Enter** para visualizar la imagen en modo de pantalla completa.

- Mostrar la página siguiente de vista preliminar

Pulse la tecla **▶▶**.

O bien:

1. Pulse la tecla **▲** o **▼** hasta seleccionar "Slideshow".
2. Pulse la tecla **>** o **<** hasta seleccionar "Next".
3. Pulse la tecla **Enter**.

- Mostrar la página anterior de vista preliminar

Pulse la tecla **◀◀**.

O bien:

1. Pulse la tecla **▲** o **▼** hasta seleccionar "Slideshow".
2. Pulse la tecla **>** o **<** hasta seleccionar "Prev".
3. Pulse la tecla **Enter**.

- Volver al menú de archivos

Pulse la tecla **■**.

Conexión de equipos externos

Hembrilla USB

El sistema de entretenimiento trasero soporta USB 1.1 y USB 2.0¹.

Entrada de señales AUX

Mediante la entrada de señales AUX se pueden conectar aparatos externos (p. ej. iPod, iPhone y videoconsolas).

El control de la transmisión de imagen / sonido se realiza por el aparato conectado, véanse las instrucciones de servicio.

Indicación

En el sistema de entretenimiento trasero ha de estar ajustado el mismo estándar de TV (NTSC o PAL) que en el aparato externo, véase Tipo de TV en la página 72.

1. Debido a problemas de compatibilidad, no todos los aparatos soportan USB 2.0. A excepción de, p. ej., algunos discos duros externos y cámaras digitales.

Sustitución de las pilas y cuidados

Cambio de las pilas

Peligro de intoxicación

Las pilas contienen sustancias tóxicas y corrosivas. Mantenga las pilas alejadas de los niños. Si ingiere una pila, acuda urgentemente a un médico.

Indicación ecológica

¡No deseche las pilas con la basura doméstica! Las pilas contienen sustancias altamente tóxicas. Deposite las pilas descargadas en un taller especializado, por ejemplo, en un taller de servicio oficial Mercedes-Benz o en un punto de recogida de pilas usadas.

Cambio de la pila del telemando

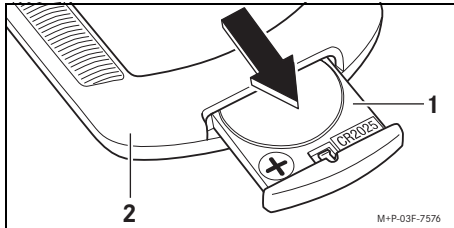

1. Extraiga el soporte de la pila ① del telemando ②.

2. Retire la pila usada y coloque una nueva con el polo positivo mirando hacia arriba.
3. Introduzca el soporte de la pila ① en el telemando ② hasta que quede enclavado.

Cambio de las pilas de los auriculares infrarrojos



1. Desenclave la tapa ① y extráigala del compartimento de las pilas ②.
2. Retire las pilas usadas.
3. Coloque las pilas nuevas observando las marcas de polaridad de la carcasa de los auriculares infrarrojos.
4. Coloque la tapa ① sobre el compartimento de las pilas ② y ciérrela.

Cuidados

Pantalla

Para la limpieza, utilice un paño suave, que no desprenda pelusas, humedecido en agua.

Unidad de DVD

Utilice frecuentemente un CD de limpieza para eliminar el polvo acumulado.

CD / DVD

Limpie los CD / DVD con un paño suave seco que no desprenda pelusas, pasándolo desde el centro hasta el exterior.

Símbolo de pantalla



La orden enviada desde el telemando no puede ejecutarse.

Fallos

Para que no deje de disfrutar de las múltiples posibilidades del sistema de entretenimiento trasero, a continuación se presenta una recopilación de las preguntas más frecuentes. Si tiene más preguntas, acuda a un taller de servicio oficial Mercedes-Benz.

¿Qué puedo hacer si aparece el mensaje "Región Incorrecta" al iniciar el DVD?

- Este mensaje significa que el DVD no contiene el mismo código regional que el reproductor de DVD (véase la página 75).

No se puede reproducir este DVD.

¿Qué puedo hacer si el telemando no funciona a la perfección?

- El telemando no está orientado hacia la pantalla o está muy lejos de la pantalla. Oriente el telemando hacia la pantalla a una distancia máxima de 2 m.
- La tensión de la pila de botón es demasiado baja. Cambie la pila de botón.
- La luminosidad ambiental (por ejemplo, la luz solar) interfiere en la señal enviada por el telemando. Desplace el vehículo hasta un lugar a la sombra.

¿Qué puedo hacer si la unidad de DVD no reconoce el disco?

- La unidad de DVD está sucia. Limpie la unidad de DVD con un CD de limpieza.

¿Qué puedo hacer si la pantalla está en negro?

- El reproductor de DVD está apagado. Encienda el reproductor de DVD.
- Se ha conectado un equipo externo al reproductor de DVD y está apagado. Encienda el equipo externo o desconéctelo.
- El contacto del vehículo ha permanecido apagado durante más de 3 minutos. Encienda el contacto del vehículo.
- A pesar de encender el contacto, la pantalla sigue en negro. Acuda a un taller de servicio oficial Mercedes-Benz para comprobar los fusibles.

Datos técnicos

Pantalla

Tipo de pantalla	TFT-LCD
Tamaño de la pantalla	7 pulgadas (diagonal de imagen 16:9)
Resolución (ancho x alto)	480 x 234 píxeles
Número de píxeles	112.320
Entradas	Conector de 4 polos de tipo jack de 3,5 mm
	Hembrilla USB (USB 1.1 y USB 2.0) Compartimento de tarjeta SD
Salidas	Conector de 4 polos de tipo jack de 3,5 mm
	Conector de 3 polos de tipo jack de 3,5 mm

Entrada de señales AUX / salida de señales AUX

Conector de 4 polos de tipo jack de 3,5 mm

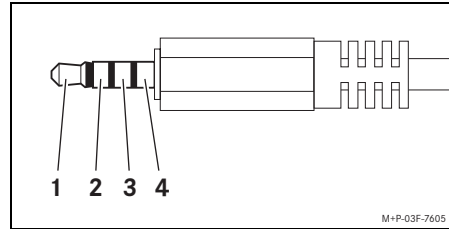

- (1) Audio L
- (2) Audio R
- (3) Masa
- (4) Vídeo

Casquillo de auriculares

Conector de 3 polos de tipo jack de 3,5 mm

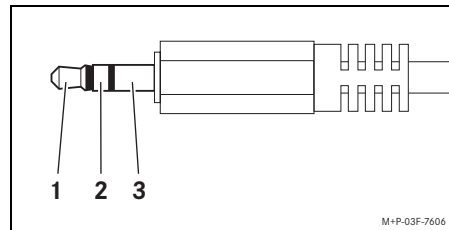

- (1) Audio L
- (2) Audio R
- (3) Masa

Reproductor de DVD

Formatos	DVD Video DVD Audio DVD+R(RW) DVD-R(RW) CD Audio Video CD (VCD) Super Video CD (SVCD) CD-R(RW) MP3 WMA JPEG MPEG4 / DivX ASP
	Estándares de vídeo posibles
Formato de vídeo DVD (ancho x alto)	720 x 480 píxeles

Telemando

Pila de botón	CR2025 (1x)
---------------	-------------

Auriculares infrarrojos

Pila	Micro tipo AAA 1,5 V (2x)
------	------------------------------

Complimenti per aver scelto il nuovo Rear Seat Entertainment System Mercedes-Benz!

Il Rear Seat Entertainment System è costituito da due schermi con lettore CD / DVD integrato. Esso consente ai passeggeri seduti sui sedili posteriori di vedere p. es. un film su DVD durante un viaggio. Poiché i passeggeri dei sedili posteriori ascoltano la riproduzione audio attraverso le cuffie, il guidatore non viene distratto durante la guida.

Acquisisca familiarità con il Rear Seat Entertainment System e legga attentamente le presenti Istruzioni d'uso prima di mettere in funzione il Rear Seat Entertainment System.

La Mercedes-Benz adegua costantemente il proprio Rear Seat Entertainment System al livello tecnico più avanzato, riservandosi pertanto il diritto di apportare modifiche alla forma, all'equipaggiamento e al contenuto tecnologico. Per tali motivi non sono rivendicabili diritti in base a dati, illustrazioni e descrizioni contenuti nelle presenti Istruzioni d'uso.

Si prega di conservare le presenti Istruzioni d'uso insieme alle Istruzioni d'uso del veicolo.

Per ulteriori chiarimenti è possibile rivolgersi ad un Punto di Assistenza Mercedes-Benz.

Mercedes-Benz Accessories GmbH
Un'Azienda del Gruppo Daimler

Indice

Sicurezza	85	Sostituzione delle batterie	
Spiegazione dei simboli	85	e cura	100
Avvertenze generali di sicurezza	86	Sostituzione delle batterie	100
Funzionamento senza problemi	86	Cura.....	100
Panoramica	87	Cosa fare se...	101
Elementi di comando	87	Simbolo dello schermo	101
Telecomando	88	Anomalie.....	101
Schermo	89	Dati tecnici	102
Passaggio da un supporto dati all'altro	89	Schermo	102
I comandi in dettaglio	90	Lettore DVD.....	102
Montaggio.....	90	Telecomando	102
Attivazione / disattivazione.....	90	Cuffia a infrarossi	102
Cuffie	90		
Impostazioni di base	91		
Menu DVD	92		
Menu AUDIO PICCOLO	93		
MENU DELLO SCHERMO	94		
Menu LINGUA	94		
Inserimento / espulsione del CD / DVD	94		
Codice regionale	95		
Comando delle funzioni del CD / DVD.....	95		
Riproduzione di file MP3	97		
Visualizzazione di file immagine (JPEG)	98		
Collegamento di apparecchi esterni	99		

Spiegazione dei simboli



Avvertenza

Questo simbolo e la relativa avvertenza richiamano l'attenzione su eventuali pericoli per la salute e l'incolumità delle persone.



Avvertenza per la tutela ambientale

La Daimler AG persegue un'ampia politica di tutela ambientale.

Gli obiettivi sono l'impiego oculato delle risorse ed il rispetto delle condizioni di vita naturali il cui mantenimento giova all'uomo e alla natura.

Importante!

Questo testo indica un pericolo di danni materiali e anomalie di funzionamento.

Avvertenza

Questa avvertenza indica consigli o ulteriori informazioni.

1. Gli elenchi numerati indicano le singole operazioni da eseguire.

Le visualizzazioni dello schermo sono stampate con questo carattere.

- Gli elenchi puntati indicano le possibilità di selezione disponibili.

Avvertenze generali di sicurezza



Pericolo di incidenti

Il guidatore deve in primo luogo concentrare la propria attenzione sulla circolazione stradale. Per questo motivo è opportuno che, durante la guida, il guidatore non modifichi le regolazioni al Fond-Entertainment System. Durante la marcia il Fond-Entertainment System può essere attivato esclusivamente dai passeggeri che si trovano sui sedili posteriori, che devono comunque mantenere allacciata la cintura di sicurezza.



Pericolo di lesioni

Nei lettori DVD sono impiegati raggi laser. Al fine di evitare qualsiasi pericolo di lesioni agli occhi ed eventuali scosse elettriche, gli interventi di manutenzione e /o riparazione devono essere eseguiti esclusivamente presso un'officina qualificata che disponga delle competenze tecniche e delle attrezzature necessarie all'esecuzione degli interventi opportuni.

La Mercedes-Benz raccomanda di rivolgersi ad uno dei punti di assistenza Mercedes-Benz.



Pericolo d'incendio e di lesioni

Inserire un solo CD /DVD per ciascun lettore DVD e non inserire mai altri oggetti. Non spruzzare né versare liquidi al di sopra e /o all'interno dei lettori DVD, poiché ciò potrebbe causare un incendio o una scossa elettrica.

Funzionamento senza problemi

Tempo supplementare di funzionamento

Dopo il disinserimento dell'accensione, p. es. in caso di rifornimento di carburante, gli schermi con i lettori DVD integrati restano operativi per altri 3 minuti circa.

Temperature elevate

Il Fond-Entertainment System deve essere protetto da un'esposizione diretta prolungata ai raggi solari.

Temperature basse

In presenza di forti escursioni termiche potrebbe prodursi della condensa all'interno del Fond-Entertainment System che potrebbe compromettere il funzionamento del sistema. Per questo motivo è opportuno attivare il Fond-Entertainment System soltanto dopo un periodo di adattamento alla temperatura ambiente.

CD / DVD

Per garantire una qualità di riproduzione ottimale, i CD /DVD devono essere protetti dal freddo, dal calore e dall'umidità eccessiva. Non toccare né applicare adesivi sulla superficie dei CD /DVD. Utilizzare esclusivamente CD /DVD circolari aventi un diametro di 8 o 12 cm.

Elementi di comando

- (A) Schermo premontato con lettore DVD integrato (2 unità)
- (B) Telecomando
- (C) Cuffie a infrarossi (2 unità)

⚠ Pericolo di lesioni

Durante la marcia riporre il telecomando e le cuffie non utilizzate negli appositi vani portaoggetti. In caso di brusca frenata, rapido cambiamento di direzione o incidente, potrebbero infatti cadere e/o venire scaventate all'interno dell'abitacolo, provocando così lesioni agli occupanti del veicolo.

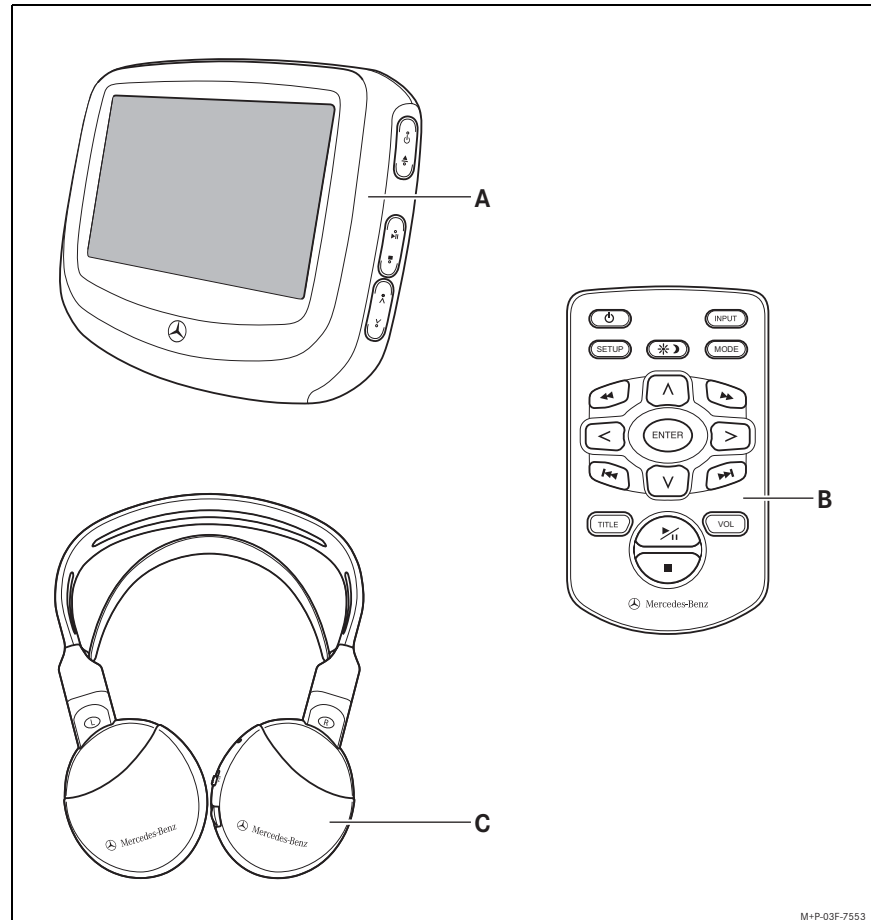

M+P-03F-7553

Panoramica

Telecomando

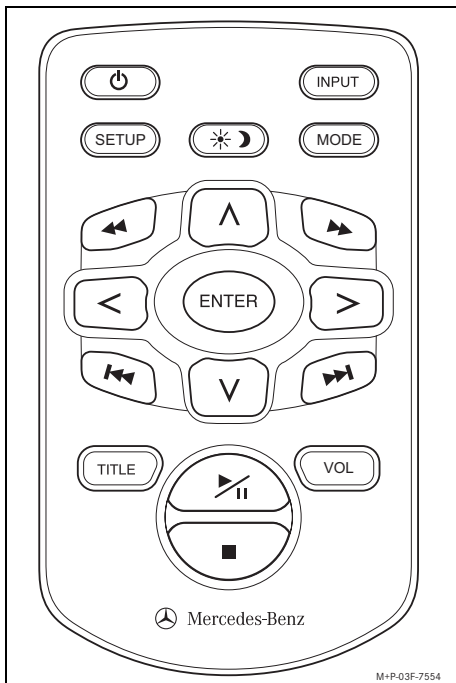





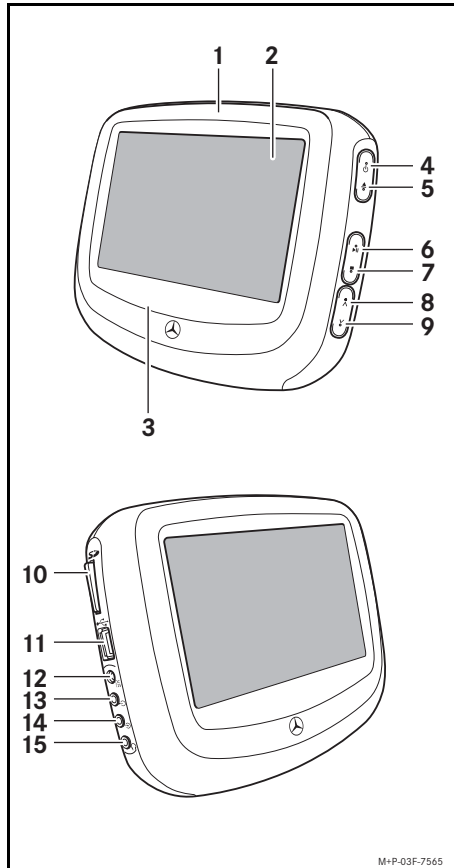

- Attivazione / disattivazione
- Passaggio da un supporto dati all'altro (DVD / USB / SD / AUX 1 / AUX 2)
- Passaggio al menu di comando
- Adattamento della luminosità dello schermo
- Selezione della frequenza di ripetizione (p. es. capitolo, brano, cartella)
- Riavvolgimento rapido
- Tasto di comando
- Avanzamento rapido
- Tasto di comando
- Tasto di immissione
- Tasto di comando
- Passaggio al capitolo precedente
- Tasto di comando
- Passaggio al capitolo successivo
- Richiamo del menu contenuto nel supporto dati
- Riproduzione / pausa
- Volume
- Stop

Avvertenza

Per garantire un funzionamento corretto è necessario orientare il telecomando esattamente verso lo schermo desiderato a una distanza massima di 2 m.

Schermo



- (1) Lettore DVD
- (2) Schermo
- (3) Emittitore a infrarossi
- (4)  Attivazione / disattivazione
- (5)  Tasto di espulsione
- (6)  Riproduzione / Pausa
- (7)  Stop
- (8)  Tasto di comando
- (9)  Tasto di comando
- (10) Slot per scheda SD
- (11) Presa USB
- (12) Collegamento alla corrente (12 V)¹
- (13) Uscita di segnale AUX (giallo)
- (14) Ingresso di segnale AUX (nero)
- (15) Ingresso delle cuffie (verde)

1. Il collegamento esterno alla corrente non è richiesto per il Fond-Entertainment System montato nel veicolo.

Passaggio da un supporto dati all'altro

Il Fond-Entertainment System consente di accedere a diversi supporti dati:

- DVD (lettore DVD)
- USB (presa USB)
- SD (slot per scheda SD)
- AUX 1 (ingresso di segnale AUX)
- AUX 2 (altro schermo)

Un supporto dati collegato viene automaticamente attivato. Il passaggio da un supporto dati all'altro può essere effettuato anche manualmente.

1. Premere brevemente il tasto  sullo schermo per passare al supporto dati successivo.

Oppure

1. Premere brevemente il tasto  sul telecomando per passare al supporto dati successivo.

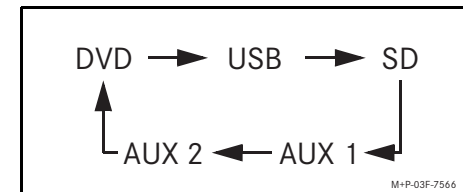

Uso in dettaglio

Montaggio

Il montaggio del Rear Seat Entertainment System deve essere eseguito presso un'officina qualificata. La Mercedes-Benz raccomanda di rivolgersi ad uno dei punti di assistenza Mercedes-Benz.

Attivazione / disattivazione

Accensione

1. Premere il tasto  sullo schermo desiderato.

Oppure

1. Orientare il telecomando verso lo schermo desiderato e premere il tasto  sul telecomando.

Viene visualizzata la schermata di partenza.



Spegnimento

1. Premere per circa 2 secondi il tasto  sullo schermo desiderato.

Oppure

1. Orientare il telecomando verso lo schermo desiderato e premere il tasto  sul telecomando.

Lo schermo selezionato viene disattivato.

Avvertenza

Entrambi gli schermi vengono disattivati automaticamente dopo circa 3 minuti dal disinserimento dell'accensione (p. es. in caso di rifornimento di carburante).

Cuffie

Pericolo di lesioni

Prima di indossare le cuffie, accertarsi che il volume sia impostato sul valore minimo; in caso contrario potrebbero derivarne danni all'udito.

Impostazione della cuffia a infrarossi

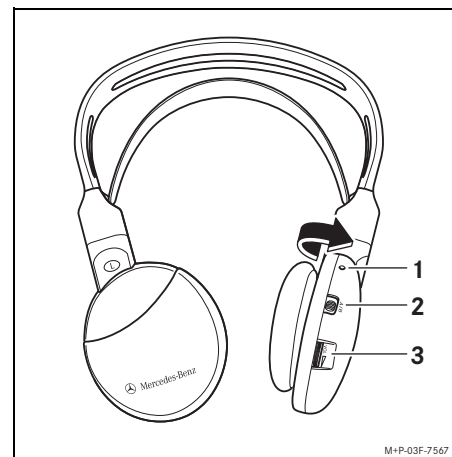

1. Per l'attivazione della cuffia a infrarossi, ribaltare verso l'interno entrambi i padiglioni auricolari.

La cuffia a infrarossi viene pertanto attivata e il diodo luminoso ① si accende.

Avvertenza

Prestare attenzione a non scambiare il lato destro ("R") con quello sinistro ("L") della cuffia a infrarossi; in caso contrario non è possibile stabilire alcuna connessione tra la cuffia a infrarossi e lo schermo.

2. Impostare il canale a infrarossi desiderato (A o B) con il cursore ②.

Avvertenza

Preimpostazioni di fabbrica:

- Schermo sinistro = canale A (CHA)
- Schermo destro = canale B (CHB)

3. Indossare la cuffie a infrarossi.
4. Impostare il volume della relativa cuffie a infrarossi utilizzando il regolatore ③.

Collegamento di altre cuffie

Ad ogni schermo è inoltre possibile collegare 1 cuffie con cavo tramite l'apposito ingresso (vedi pagina 89).

Impostazione del volume desiderato:

1. Orientare il telecomando verso lo schermo desiderato e premere il tasto **VOL** sul telecomando. Viene visualizzata l'indicazione del volume.
2. Con i tasti **<** e **>** regolare il volume per la cuffia collegata.

Impostazioni di base

Per effettuare l'impostazione di base del Rear Seat Entertainment System sono disponibili i seguenti menu:

- DVD: modifica delle preimpostazioni per la riproduzione di CD / DVD
- AUDIO PICCOLO: modifica delle impostazioni di sistema per la riproduzione audio
- MENU DELLO SCHERMO: modifica delle impostazioni di sistema per le immagini
- LINGUA: modifica della lingua dei menu e dei messaggi

Avvertenza

Le modifiche delle impostazioni base apportate all'interno di un menu sono valide solo per lo schermo rispettivamente selezionato sul quale viene effettuata l'immissione.

Navigazione all'interno del menu

Orientare il telecomando verso lo schermo desiderato e premere il tasto **SETUP** per passare dalla schermata di partenza alla selezione menu.

Con i tasti **^** e **v** scorrere le singole voci del menu. L'opzione selezionata viene evidenziata con una barra gialla.

Premere il tasto **Enter** per confermare la selezione menu.

Premere nuovamente il tasto **SETUP** per uscire dalla selezione menu e tornare alla schermata di partenza.

Uso in dettaglio

Menu DVD

I CD/DVD vengono riprodotti automaticamente con le opzioni selezionate nel menu DVD, quando queste sono disponibili sul CD/DVD.



Impostazioni generali



Impostazioni audio



Impostazioni video



Impostazioni preferite



Protezione tramite password



Uscita dalla selezione menu

Impostazioni generali

- **Visual. Al TV:** modifica del formato dello schermo

Avvertenza

Normale = formato 4:3

Largo = formato 16:9

- **Lingua Osd:** modifica della lingua del menu DVD

Avvertenza

OSD (On Screen Display) = visualizzazione sullo schermo

Impostazioni audio

- **Config. Altoparlanti:** modifica della modalità del down converter
- **Dolby Digitale Setup:** modifica delle impostazioni Dolby Digital

Impostazioni video

- **Compon. :** selezione del modello cromatico
- **Divx VOD:** codice apparecchio per la tecnologia DivX Video-on-Demand

Impostazioni preferite

- **Tipo Tv:** impostazione dello standard TV
- **Pbc:** attivazione / disattivazione del "Play back control"
- **Audio:** modifica della lingua della riproduzione del suono

Avvertenza

Se la lingua selezionata non è disponibile, la riproduzione inizia con la prima lingua disponibile sul CD/DVD.

Modificare la lingua durante la riproduzione (vedi pagina 97).

- **Sub Title:** modifica della lingua dei sottotitoli

Avvertenza

La funzione Sub Title non è disponibile per tutti i DVD.

- **Menu Disco:** modifica della lingua del menu contenuto nel DVD

Avvertenza

La funzione Menu Disco non è disponibile per tutti i DVD.

- **Parentale:** modifica dell'impostazione del filtro famiglia

Alcuni DVD sono provvisti di funzioni di bloccaggio allo scopo di proteggere i minori dalla visione di determinate scene o dell'intero contenuto del CD / DVD. Ciò impedisce pertanto la riproduzione di contenuti non adatti ai minori.

I livelli previsti da 1 a 8 sono specifici per i singoli Paesi:

1 = livello adatto a tutte le fasce d'età fino a

8 = livello adatto ad un pubblico di soli adulti

Avvertenza

L'impostazione **Parentale** può essere modificata solo se nel lettore DVD non sono presenti CD / DVD.

Attivando anche la protezione mediante password (**Password Modo**) è possibile impedire una modifica indesiderata dell'impostazione **Parentale**.

- **DRM:** codice apparecchio per la tecnologia DivX Video-on-Demand

- **Preimpostato:** ripristino delle preimpostazioni di fabbrica

Avvertenza

Le impostazioni del filtro famiglia non vengono modificate mediante questa funzione.

Protezione mediante password

- **Password Modo:** attivazione / disattivazione della protezione mediante password

- **Password:** modifica della password
Con i tasti **▲** e **▼** modificare la cifra attuale (aumentarla / diminuirli).

Con i tasti **<** e **>** passare alla cifra precedente / successiva.

Premere il tasto **>** per passare alla riga successiva una volta raggiunta la fine della riga.

Premere il tasto **Enter** per confermare la modifica della password.

Avvertenza

La password preimpostata è "0000".

Menu AUDIO PICCOLO

- **BAS:** impostazione dei toni bassi
- **TRE:** impostazione dei toni alti
- **IR PRESCELTA:** impostazione del canale a infrarossi (A o B) per lo schermo utilizzato, per impedire eventuali sovrapposizioni di frequenze audio con l'altro schermo

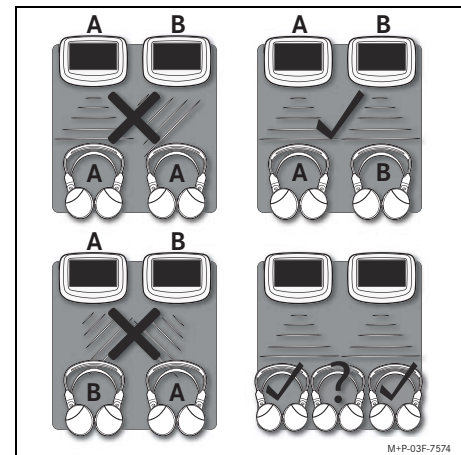

Avvertenza

Durante l'utilizzo di una terza cuffia a infrarossi sul posto a sedere centrale, possono verificarsi disturbi all'audio.

Uso in dettaglio

Avvertenza

Impostare il canale a infrarossi utilizzato anche nella cuffia a infrarossi (vedi pagina 90).

- **RESET VOL:** attivazione / disattivazione del ripristino del volume all'accensione
Se è attivata la funzione **RESET VOL**, il volume del sistema per le cuffie collegate tramite cavo viene ripristinato automaticamente su un valore medio all'accensione del rispettivo schermo.

MENU DELLO SCHERMO

All'interno di questo menu è possibile impostare il **CONTRASTO**, la **SATURAZIONE**, l'**ACUTEZZA**, la **LUMINOSITÀ** e l'**HUE** dell'immagine video.

MENU LINGUA

All'interno di questo menu è possibile impostare la lingua di comando del Fond-Entertainment System.

Luminosità dello schermo

Premere il tasto  per adattare la luminosità dello schermo, p. es. di notte. Sono disponibili 5 livelli di luminosità.

Inserimento/espulsione del CD / DVD

Inserimento

Inserire il CD / DVD nel lettore DVD con l'etichetta rivolta verso l'alto esercitando una leggera pressione.

Il CD / DVD viene letto e automaticamente riprodotto.

Avvertenza

Se nel lettore DVD vi è già inserito un CD / DVD, esso viene riprodotto automaticamente all'accensione del lettore DVD.

Espulsione

Premere il tasto  sullo schermo.

Codice regionale

Il codice regionale è memorizzato in modo permanente nel Fond-Entertainment System e non può essere modificato. Il sistema può riprodurre solo DVD con il codice regionale corrispondente.

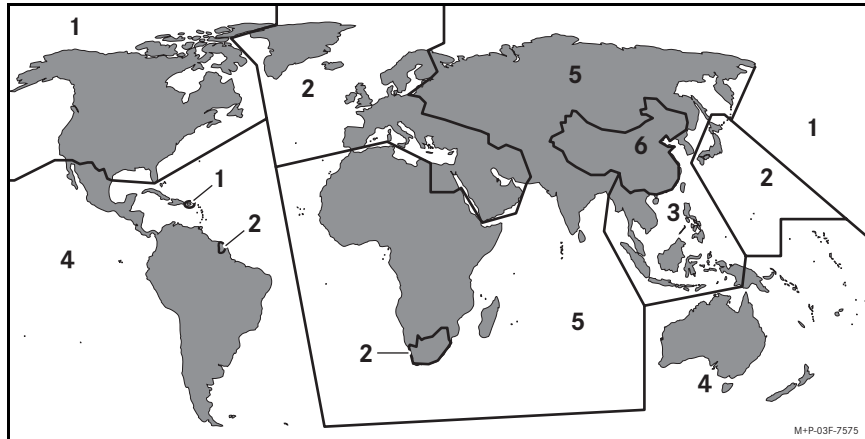

Regione 1: Canada e USA

Regione 2: Europa, Giappone, Medio Oriente e Sudafrica

Regione 3: Sud-est asiatico

Regione 4: Australia e America del Sud

Regione 5: Africa, Russia, Europa orientale e resto dell'Asia

Regione 6: Cina

Regione 7: Occupato

Regione 8: Aerei e imbarcazioni

Comando delle funzioni del CD / DVD



Avvertenza

Per garantire un funzionamento corretto, il telecomando deve essere orientato esattamente verso lo schermo desiderato a una distanza massima di 2 m.



Riproduzione

Premere il tasto .



Pausa

1. Premere il tasto .
2. Fine della pausa: premere nuovamente il tasto .

Riavvolgimento rapido

1. Premere più volte il tasto  finché viene raggiunta la velocità di riavvolgimento desiderata (riavvolgimento rapido 2x, 4x, 6x, 8x, 16x o 32x).
2. Per la riproduzione a velocità normale, premere il tasto .

Avanzamento rapido



1. Premere il tasto  finché viene raggiunta la velocità di avanzamento desiderata (avanzamento rapido 2x, 4x, 6x, 8x, 16x o 32x).
2. Per la riproduzione a velocità normale, premere il tasto .

Uso in dettaglio

Avvertenza

In alcuni DVD, in determinate scene non è consentito l'uso dell'avanzamento rapido.

Brano / capitolo precedente o successivo

Premere il tasto  oppure  finché viene raggiunto il brano / capitolo desiderato.

Arresto

1. Premere il tasto .

La riproduzione viene interrotta.

2. Premere il tasto .

La riproduzione riprende dallo stesso punto nel quale era stata interrotta.

Oppure:

Premere due volte il tasto .

La riproduzione viene terminata.

Ripetizione del capitolo / brano

1. Premere il tasto  durante la riproduzione.

Viene visualizzata la frequenza di ripetizione al momento selezionata.



2. Premere nuovamente il tasto  per selezionare la frequenza di ripetizione.

Disattivazione:

Per disattivare la ripetizione, premere una o più volte il tasto  finché viene visualizzata l'indicazione OFF.

L'indicazione viene disattivata automaticamente dopo 2 secondi.

Indicazione del tempo di riproduzione trascorso o residuo

1. Durante la riproduzione premere prima il tasto , quindi il tasto .
- Viene visualizzato il tempo di riproduzione.
2. Premere nuovamente il tasto  per cambiare l'indicazione.

Disattivazione:

Per disattivare l'indicazione del tempo di riproduzione, premere una o più volte il tasto  finché viene visualizzata l'indicazione Off.



L'indicazione viene disattivata automaticamente dopo 2 secondi.

Sottotitoli

Avvertenza

In alcuni DVD è possibile accedere a questa funzione soltanto attraverso il menu contenuto nel DVD.

Modifica della lingua:

1. Premere il tasto  durante la riproduzione.
Viene visualizzata la lingua attualmente selezionata.
2. Per selezionare un'altra lingua, premere nuovamente il tasto .

Disattivazione:

Per disattivare la visualizzazione dei sottotitoli, premere una o più volte il tasto  finché viene visualizzata l'indicazione Off.

L'indicazione viene disattivata automaticamente dopo 2 secondi.

Modifica della lingua

Avvertenza

In alcuni DVD è possibile accedere a questa funzione soltanto attraverso il menu contenuto nel DVD.

1. Premere il tasto **V** durante la riproduzione.

Viene visualizzata la lingua attualmente selezionata.

2. Per selezionare un'altra lingua, premere nuovamente il tasto **V**.

L'indicazione viene disattivata automaticamente dopo 2 secondi.

Richiamo del menu contenuto nel DVD

1. Premere il tasto **TITLE**.

Viene visualizzato il menu contenuto nel DVD.

2. Premere i tasti **▲**, **▼**, **▶** e **◀** per selezionare l'opzione desiderata.
3. Premere il tasto **Enter** per confermare la selezione.

Riproduzione di file MP3

Menu File

Inserire / collegare il supporto dati contenente file in formato MP3.

Viene visualizzato il menu File.

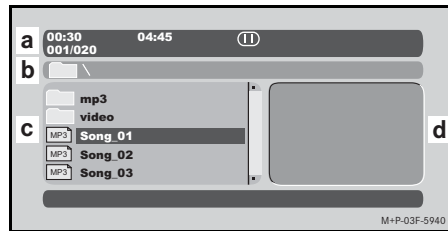

- (a) Informazioni sulla selezione attuale

A titolo esemplificativo:

00:30: tempo di riproduzione trascorso (file MP3)

04:45: durata totale (file MP3)

Modalità di riproduzione attuale: **▶||**

Riproduzione / pausa, **■** Stop (file MP3)

001 / 020: primo file nella cartella attuale / 20 file nella cartella

- (b) Percorso attuale sul supporto dati
- (c) Elenco delle cartelle e dei file
- (d) Anteprima (file JPEG)

Riproduzione

1. Inserire / collegare il supporto dati contenente file in formato MP3. Viene visualizzato il menu File.
2. Con i tasti **▲** e **▼** selezionare una cartella.
3. Premere il tasto **Enter** per aprire la cartella selezionata.

Avvertenza

Per tornare al livello di cartelle precedente, premere il tasto **<**.



4. Con i tasti **▲** e **▼** selezionare un file.
5. Premere il tasto **Enter** per riprodurre il file selezionato.

Pausa



1. Premere il tasto **▶||**.
2. Fine della pausa: premere nuovamente il tasto **▶||**.

Uso in dettaglio



Riavvolgimento rapido

1. Premere più volte il tasto  finché viene raggiunta la velocità di riavvolgimento desiderata (riavvolgimento rapido 2x, 4x, 6x, 8x, 16x o 32x).
2. Per la riproduzione a velocità normale, premere il tasto .

Avanzamento rapido

1. Premere il tasto  finché viene raggiunta la velocità di avanzamento desiderata (avanzamento rapido 2x, 4x, 6x, 8x, 16x o 32x).
2. Per la riproduzione a velocità normale, premere il tasto .

File MP3 precedente o successivo

Premere più volte il tasto  oppure  finché viene raggiunto il file MP3 desiderato.



Arresto

Premere il tasto  per interrompere la riproduzione.

Avvertenza

Durante la riproduzione di file in formato MP3 è possibile visualizzare file immagine.

Visualizzazione di file immagine (JPEG)

1. Inserire / collegare un supporto dati contenente file immagine (JPEG). Viene visualizzato il menu File (vedi pagina 97).
2. Con i tasti  e  selezionare una cartella.
3. Premere il tasto **Enter** per aprire la cartella selezionata.

Avvertenza

Per tornare al livello di cartelle precedenti, premere il tasto .

4. Con i tasti  e  selezionare un file.



Viene visualizzata un'anteprima (d) dell'immagine selezionata.







5. Per visualizzare l'immagine selezionata nella modalità a schermo intero, premere il tasto **Enter**.

Modalità a schermo intero

Avvertenza

Se non viene premuto alcun tasto, dopo circa 5 secondi vengono visualizzate in sequenza le immagini successive contenute nella cartella.

Nella modalità a schermo intero sono disponibili i seguenti comandi:

- Rotazione dell'immagine in senso orario: premere il tasto .
- Rotazione dell'immagine in senso antiorario: premere il tasto .
- Interruzione della riproduzione: premere il tasto . Per terminare la pausa premere il tasto .
- Immagine successiva: premere il tasto .
- Immagine precedente: premere il tasto .
- Per tornare al menu File: Premere il tasto .

Modalità anteprima

Per avviare la riproduzione nella modalità a schermo intero, premere il tasto **TITLE**.

Viene visualizzata una pagina di anteprima delle immagini contenute nella cartella attualmente selezionata.



Nella modalità anteprima sono disponibili i seguenti comandi:

- Visualizzazione immagine
 1. Premere i tasti **▲**, **▼**, **>** e **<** per selezionare l'immagine desiderata.
 2. Per visualizzare l'immagine nella modalità a schermo intero, premere il tasto **Enter**.

- Visualizzazione della pagina di anteprima successiva

Premere il tasto **▶▶**.

Oppure:

1. Premere il tasto **▲** o **▼** finché viene selezionata l'opzione "Slide-show".
2. Premere il tasto **>** o **<** finché viene selezionata l'opzione "Next".
3. Premere il tasto **Enter**.

- Visualizzazione della pagina di anteprima precedente

Premere il tasto **◀◀**.

Oppure:

1. Premere il tasto **▲** o **▼** finché viene selezionata l'opzione "Slide-show".
2. Premere il tasto **>** o **<** finché viene selezionata l'opzione "Prev".
3. Premere il tasto **Enter**.

- Per ritornare al menu File

Premere il tasto **■**.

Collegamento di apparecchi esterni

Presca USB

Il Fond-Entertainment System supporta gli standard USB 1.1 e USB 2.0¹.

Ingresso di segnale AUX

Tramite l'ingresso di segnale AUX è possibile collegare apparecchi esterni (p. es. iPod, iPhone, console per videogiochi).

La trasmissione audio/video viene comandata tramite l'apparecchio collegato (vedi le relative istruzioni d'uso).

Avvertenza

Sul Fond-Entertainment System deve essere impostato lo stesso standard TV (NTSC o PAL) dell'apparecchio esterno (vedi Tipo Tv a pag. 92).

1. A causa di problemi di compatibilità, non tutti gli apparecchi con USB 2.0 vengono supportati. Fanno eccezione p. es. alcuni dischi rigidi esterni e alcune fotocamere digitali.

Sostituzione delle batterie e cura

Sostituzione delle batterie

Pericolo di avvelenamento

Le batterie contengono sostanze velenose e corrosive. Tenere pertanto le batterie fuori della portata dei bambini. Nel caso in cui una persona ingerisca accidentalmente una batteria, recarsi immediatamente dal medico più vicino.

Avvertenza per la tutela ambientale

Non gettare le batterie nei rifiuti domestici! Contengono sostanze altamente tossiche. Portare le batterie esaurite presso un'officina qualificata, p. es. un Punto di Assistenza Mercedes-Benz, oppure presso un punto di raccolta di batterie usate.

Sostituzione della batteria del telecomando

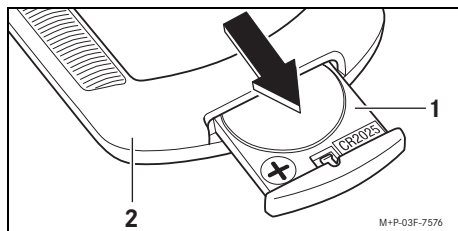

1. Estrarre il supporto della batteria ① dal telecomando ②.

2. Rimuovere le batterie vecchie e sostituirle con batterie nuove, inserendole con il polo positivo rivolto verso l'alto.
3. Inserire il supporto della batteria ① nel telecomando ② finché si blocca.

Sostituzione delle batterie delle cuffie a infrarossi

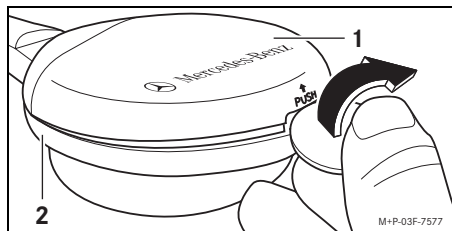

1. Sbloccare il coperchio ① e rimuoverlo dal vano batterie ②.
2. Rimuovere le batterie vecchie.
3. Inserire le batterie nuove rispettando la polarità indicata sulla custodia della cuffia a infrarossi.
4. Inserire il coperchio ① sul vano batterie ② e chiuderlo.

Cura

Schermo

Per la pulizia deve essere utilizzato un panno morbido, privo di pelucchi e inumidito con acqua.

Lettoce DVD

Utilizzare a intervalli regolari un CD di pulizia per rimuovere la polvere accumulata.

CD / DVD

Pulire i CD / DVD con un panno morbido, asciutto e privo di pelucchi, passandolo sui dischi con un movimento continuo dal centro verso l'esterno.

Simbolo dello schermo

Il comando inviato tramite il telecomando non può essere eseguito.

Anomalie

Per evitare che alcuni piccoli inconvenienti non permettano di sfruttare appieno le numerose possibilità offerte dal Fond-Entertainment System, di seguito è riportata una selezione delle domande più frequenti riguardanti il funzionamento dell'apparecchio. Per ulteriori chiarimenti è possibile rivolgersi ad un Punto di Assistenza Mercedes-Benz.

Cosa fare se all'avvio del DVD viene visualizzato il messaggio "Falsa Regione"?

- Questo messaggio indica che il DVD non contiene lo stesso codice regionale del lettore DVD (vedi pag. 95).
Questo DVD non può essere riprodotto.

Cosa fare se il telecomando non funziona correttamente?

- Il telecomando non è puntato verso lo schermo oppure la distanza fra il telecomando e lo schermo è eccessiva.
Puntare il telecomando verso lo schermo da una distanza inferiore a 2 metri.
- La batteria è quasi scarica.
Sostituire la batteria.
- Le condizioni di luce dell'ambiente (p. es. la luce solare) disturbano la ricezione del segnale emesso dal telecomando.
Spostare il veicolo in una zona ombreggiata.

Cosa fare se il disco non viene riconosciuto dal lettore DVD?

- Il lettore DVD è sporco.
Pulire il lettore DVD con un CD di pulizia.

Cosa fare se lo schermo rimane nero?

- Il lettore DVD è spento.
Accendere il lettore DVD.
- Un apparecchio esterno è collegato al lettore DVD ed è spento.
Accendere l'apparecchio esterno oppure staccare il collegamento.
- L'accensione del veicolo è stata disattivata da più di 3 minuti.
Attivare l'accensione del veicolo.
- Nonostante l'attivazione dell'accensione, lo schermo rimane nero.
Far controllare i fusibili presso un Punto di Assistenza Mercedes-Benz.

Dati tecnici

Schermo

Tipo di schermo	TFT-LCD
Dimensione dello schermo	7 pollici (diagonale immagine 16:9)
Risoluzione (larghezza x altezza)	480 x 234 pixel
Numero di pixel	112.320
Ingressi	Collegamento a Jack da 3,5 mm a 4 poli Presse USB (USB 1.1 e USB 2.0) Slot per scheda SD
Uscite	Collegamento a Jack da 3,5 mm a 4 poli Collegamento a Jack da 3,5 mm a 3 poli

Ingresso / uscita di segnale AUX

Collegamento a Jack da 3,5 mm a 4 poli

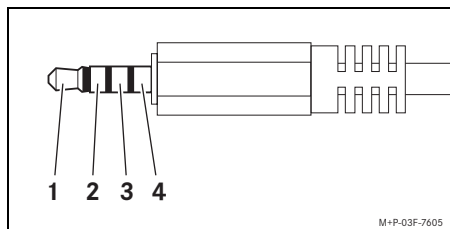

- (1) Audio L
- (2) Audio R
- (3) Massa
- (4) Video

Ingresso delle cuffie

Collegamento a Jack da 3,5 mm a 3 poli

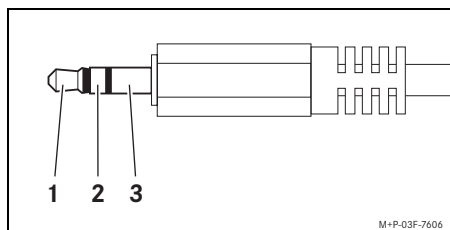

- (1) Audio L
- (2) Audio R
- (3) Massa

Lettores DVD

Formati	DVD Video DVD Audio DVD+R (RW) DVD-R (RW) CD Audio Video CD (VCD) Super Video CD (SVCD) CD-R (RW) MP3 WMA JPEG MPEG4 / DivX ASP
Standard video possibili	PAL / NTSC
Formato video DVD (larghezza x altezza)	720 x 480 pixel

Telecomando

Batteria	CR2025 (1pz)
----------	--------------

Cuffie a infrarossi

Batteria	Micro tipo AAA 1,5 V (2pz)
----------	-------------------------------

Hartelijk gefeliciteerd met uw nieuwe Mercedes-Benz Fond-Entertainment System!

Het Fond-Entertainment System bestaat uit twee beeldschermen met geïntegreerde cd- / dvd-spelers. Hiermee kunnen de passagiers achterin tijdens de rit bijvoorbeeld een dvd-film bekijken. De passagiers achterin horen het geluid via een hoofdtelefoon; hierdoor wordt de bestuurder niet van het verkeer afgeleid.

Maak uzelf vertrouwd met de werking van het Fond-Entertainment System en lees de bedieningshandleiding, voordat u het Fond-Entertainment System in werking neemt.

Mercedes-Benz past zijn Fond-Entertainment System voortdurend aan de stand van de techniek aan en behoudt zich daarom wijzigingen in vorm, uitrusting en techniek voor. Om deze redenen kunnen aan de gegevens, de afbeeldingen en beschrijvingen in deze handleiding geen rechten worden ontleend.

Bewaar deze bedieningshandleiding a.u.b. bij de voertuighandleiding van uw auto.

Als u verdere vragen hebt, neemt u dan a.u.b. contact op met een Mercedes-Benz Service-steunpunt.

Mercedes-Benz Accessories GmbH
A Daimler Company

Inhoudsopgave

Veiligheid	105	Batterijen vervangen	
Symbolen	105	en onderhoud	120
Algemene veiligheidsaanwijzingen	106	Batterijen verwisselen	120
Storingsvrije werking	106	Onderhoud.....	120
Overzicht	107	Wat doen, wanneer...	121
Bedieningselementen	107	Beeldschermssymbool	121
Afstandsbediening	108	Storingen	121
Beeldscherm	109	Technische gegevens	122
Omschakelen tussen informatiedragers	109	Beeldscherm.....	122
Bediening in detail	110	Dvd-player	122
Montage.....	110	Afstandsbediening	122
In- / uitschakelen.....	110	IR-hoofdtelefoon	122
Hoofdtelefoon	110		
Basisinstellingen	111		
Dvd-menu	112		
AUDIO-menu	113		
BEELD-menu	114		
TAAL-menu	114		
Cd / dvd plaatsen / uitwerpen	114		
Regionale code	115		
Functies van de cd / dvd bedienen	115		
MP3-bestanden afspelen	117		
Beeldbestanden (JPEG) weergeven	118		
Externe apparaten aansluiten	119		

Symbolen

Waarschuwingssymbool

Een waarschuwing wijst u op mogelijke gevaren voor uw gezondheid of uw leven.

Aanwijzing met betrekking tot het milieu

De Daimler AG is voorstander van een geïntegreerde milieubescherming.

Deze doelstellingen houden een spaarzaam gebruik in van hulpbronnen en het ontzien van natuurlijke omgevingen, waarvan het behoud voor mens en natuur van belang is.

Belangrijk!

Een zo gemarkeerde tekst wijst u op het gevaar van materiaal- en functieschade.

Opmerking

Een zo gemarkeerde opmerking geeft u adviezen of nadere informatie.

1. Door deze puntsgewijze aanwijzingen, worden u de afzonderlijke stappen uitgelegd.

Weergaven op het beeldscherm worden in dit lettertype afgebeeld.

- Deze opsommingen tonen u keuzemogelijkheden.

Veiligheid

Algemene veiligheidsaanwijzingen



Kans op ongevallen!

Let vooral op de verkeerssituatie. Voer als bestuurder tijdens het rijden nooit instellingen uit aan het Fond-Entertainment System. Het Fond-Entertainment System mag tijdens het rijden uitsluitend door passagiers achterin worden bediend, indien deze hierbij hun gordel aanhouden.



Kans op letsel

In de dvd-player worden laserstralen gebruikt. Om kans op letsel voor de ogen en elektrische stoten te vermijden, mogen onderhouds en / of reparatiewerkzaamheden uitsluitend door een gekwalificeerde vakwerkplaats worden uitgevoerd die beschikt over de noodzakelijke vakkennis en gereedschappen voor het uitvoeren van de vereiste reparaties.

Mercedes-Benz adviseert u hiervoor een Mercedes-Benz Service-steunpunt.



Brand- en letselgevaar

Slechts één cd / dvd in het dvd-loopwerk plaatsen en ooit een ander voorwerp. Giet of sproei geen vloeistoffen over en / of in de dvd-player. Dit kan brand of een stroomstoot ten gevolge hebben.

Storingsvrije werking

Uitschakelvertraging

De beeldscherm met geïntegreerde dvd-player zijn na het uitschakelen van het contact (bijv. bij het tanken) nog gedurende ca. 3 minuten ingeschakeld.

Hoge temperaturen

Het Fond-Entertainment System beschermen voor permanente directe zonnestraling.

Lage temperaturen

Bij sterke temperatuurschommelingen kan in het Fond-Entertainment System condensatie optreden, dit kan leiden tot een beperkte functionaliteit. Schakel het Fond-Entertainment System pas in, als het zich aan de omgevingstemperatuur heeft aangepast.

Cd / dvd

Om een optimale weergave van de cd's / dvd's te garanderen, dienen deze te worden beschermd tegen koude, hitte en bovenmatige vochtigheid. Het oppervlak van de cd / dvd niet aanraken en hier niets ophakken. Alleen ronde cd's / dvd's met 8 of 12 cm diameter gebruiken.

Bedieningselementen

- (A) Voorgemonteerd scherm met geïntegreerde dvd-speler (2 stuks)
- (B) Afstandsbediening
- (C) Infrarood-hoofdtelefoon (2 stuks)

Kans op letsel

Berg de afstandsbediening en de hoofdtelefoon, als u ze niet gebruikt tijdens het rijden op in de aanwezige opbergvakken. Anders kan de hoofdtelefoon tijdens het rijden naar beneden glijden en / of rondgeslingerd worden, bijvoorbeeld bij krachtig afremmen, plotse richtingverandering of bij een ongeval en zo letsel veroorzaken aan u of andere personen.

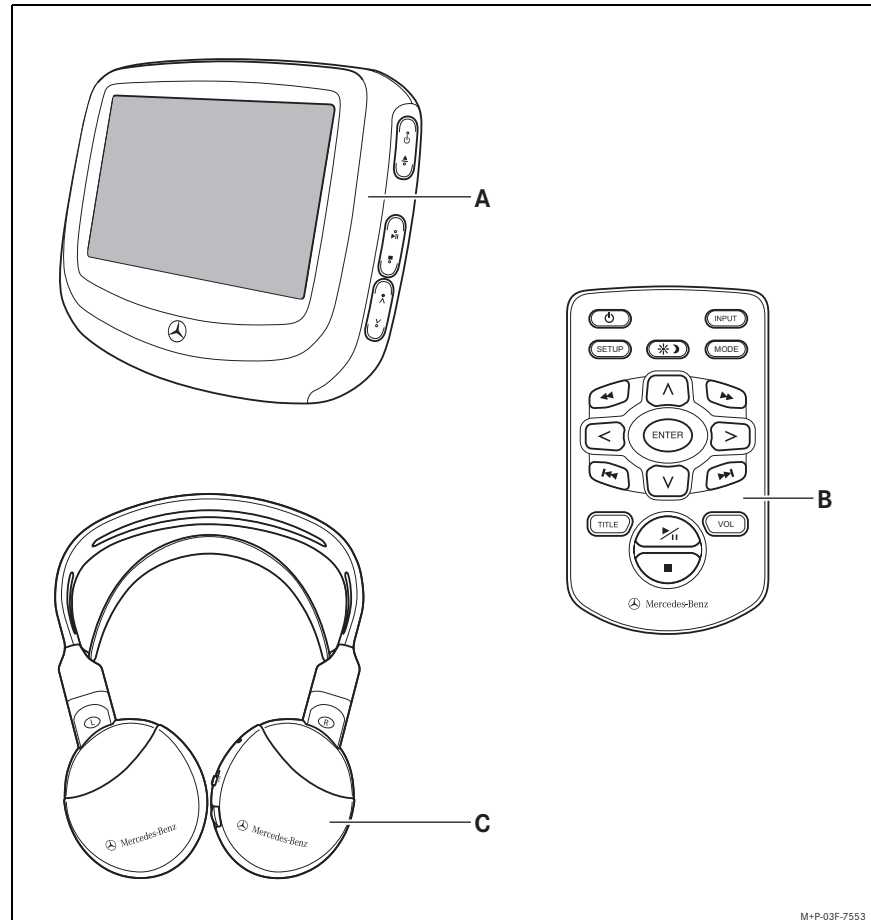

M+P-03F-7553

Overzicht

Afstandsbediening

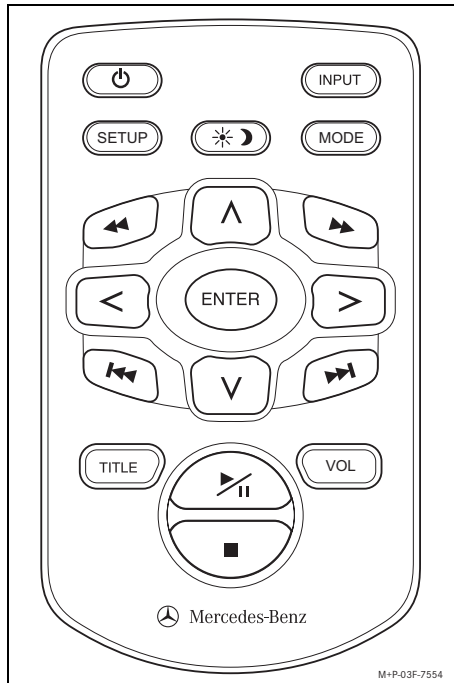





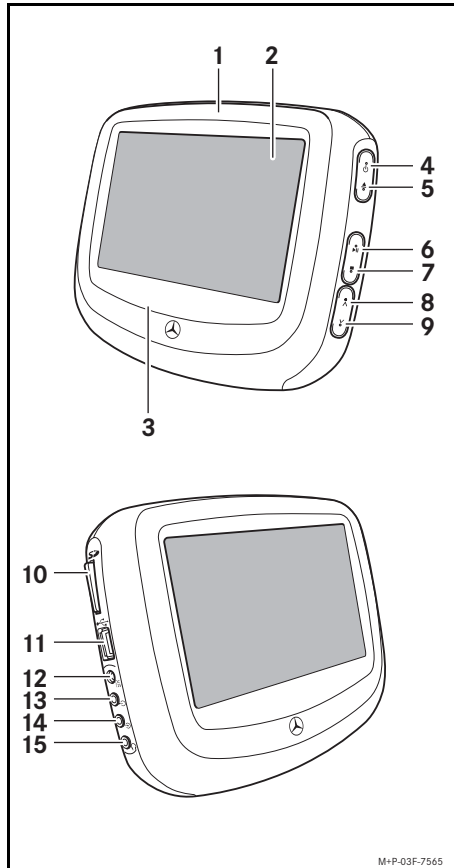

- POWER** In-/ uitschakelen
- INPUT** Omschakelen tussen informatiedragers (DVD / USB / SD / AUX 1 / AUX 2)
- SETUP** Omschakelen naar het bedieningsmenu
- Light/Dimmer** Aanpassen van de beeldschermhelderheid
- MODE** Selecteren van de herhaalfrequentie (bijv. hoofdstuk, titel, map)
- Left arrow** Snel terug
- Up arrow** Bedieningstoets
- Right arrow** Snel vooruit
- Left arrow** Bedieningstoets
- Enter** Toets invoeren
- Right arrow** Bedieningstoets
- Left arrow** Springen naar vorig hoofdstuk
- Down arrow** Bedieningstoets
- Right arrow** Springen naar het volgende hoofdstuk
- TITLE** Oproepen van het menu dat op de informatiedrager is opgeslagen
- PAUSE** Afspelen / Pauze
- VOL** Volume
- STOP** Stop

Opmerking

Voor een storingsvrije werking moet de afstandsbediening vanaf een afstand van maximaal 2 m precies op het gewenste beeldscherm worden gericht.

Beeldscherm



- (1) Dvd-loopwerk
- (2) Beeldscherm
- (3) Infrarood-zender
- (4)  In- / uitschakelen
- (5)  Toets Uitwerpen (Eject)
- (6)  Afspelen / Pauze
- (7)  Stop
- (8)  Bedieningstoets
- (9)  Bedieningstoets
- (10) SD-cardslot
- (11) USB-bus
- (12) Stroomaansluiting (12 V)¹
- (13) AUX-sigitaaluitgang (geel)
- (14) AUX-sigaaingang (zwart)
- (15) Hoofdtelefoon-bus (groen)

1. Een externe stroomaansluiting is voor het Fond-Entertainment System dat in de auto is gemonteerd, niet nodig.

Omschakelen tussen informatiedragers

Het Fond-Entertainment System biedt de mogelijkheid om verschillende informatiedragers te gebruiken:

- Dvd (dvd-loopwerk)
- USB (USB-bus)
- SD (SD-cardslot)
- AUX 1 (AUX-sigaaingang)
- AUX 2 (van het andere beeldscherm)

Een aangesloten informatiedrager wordt automatisch geactiveerd. Handmatig omschakelen tussen de informatiedragers is mogelijk.

1. Toets  op het beeldscherm kort indrukken om om te schakelen naar de volgende informatiedrager.

Of

1. Toets **INPUT** op de afstandsbediening kort indrukken om om te schakelen naar de volgende informatiedrager.

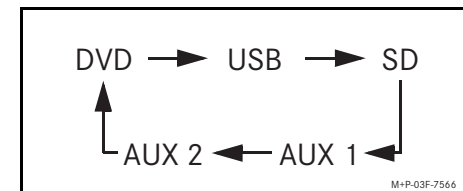

Bediening in detail

Montage

De montage van het Fond-Entertainment System dient door een gekwalificeerde vakwerkplaats te worden uitgevoerd. Mercedes-Benz adviseert u hiervoor een Mercedes-Benz Service-steunpunt.

In-/uitschakelen

Inschakelen

1. Toets  op het gewenste beeldscherm indrukken.

Of

1. afstandsbediening op het gewenste beeldscherm richten en toets  op de afstandsbediening indrukken.
Het basisscherm verschijnt.



Uitschakelen

1. Toets  op het bedieningssysteem ongeveer 2 seconden indrukken.

Of

1. afstandsbediening op het gewenste beeldscherm richten en toets  op de afstandsbediening indrukken.

Het geselecteerde beeldscherm wordt uitgeschakeld.

Opmerking

Beide beeldscherm worden ca. 3 minuten na het uitschakelen van het contact (bijv. bij het tanken) automatisch uitgeschakeld.

Hoofdtelefoon



Kans op letsel

Controleer voordat u de hoofdtelefoon opzet, of het volume op minimum is ingesteld, anders kan uw gehoor worden beschadigd.

IR-hoofdtelefoon instellen

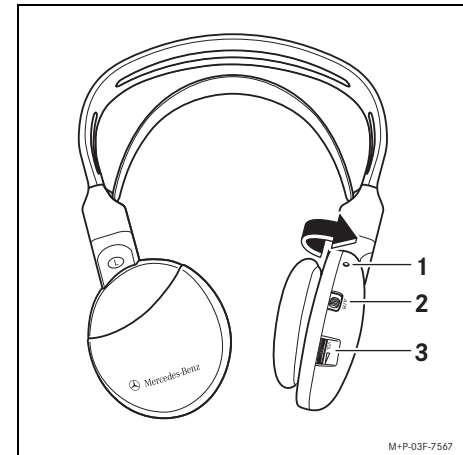

1. Voor het activeren van de IR-hoofdtelefoon, beide oorschelpen naar binnen draaien. De IR-hoofdtelefoon is ingeschakeld en de lichtdiode  brandt.

Opmerking

Let u a.u.b. op de juiste volgorde "R" en "L" van de IR-hoofdtelefoon, omdat er anders geen verbinding tussen IR-hoofdtelefoon en beeldscherm kan worden gemaakt.

2. Het gewenste infrarood-kanaal (A of B) met de schuifbalk ② afstellen.

Opmerking

Audiovoorstelling af fabriek:

- Linker beeldscherm = kanaal A (CHA)
- Rechter beeldscherm = kanaal B (CHB)

3. IR-hoofdtelefoon opzetten.
4. Met de draaiknop ③ het volume instellen van de betreffende IR-hoofdtelefoon.

Extra hoofdtelefoon aansluiten

Per beeldscherm kan tevens via de hoofdtelefoon-bus 1 hoofdtelefoon met kabel worden aangesloten, zie pagina 109.

Gewenst volume instellen

1. Afstandsbediening op het gewenste beeldscherm richten en toets **VOL** op de afstandsbediening indrukken. De volumeweergave verschijnt.
2. Met de toetsen **<** en **>** het volume voor de aangesloten hoofdtelefoon afstellen.

Basisinstellingen

Voor de basisinstelling van het Fond-Entertainment System kunt u kiezen uit de volgende menu's:

- DVD: voorinstelling voor het afspelen van cd's / dvd's wijzigen
- AUDIO MENU: systeeminstellingen voor de audio-weergave wijzigen
- BEELD MENU: systeeminstellingen voor de beeldweergave wijzigen
- TAAL: taal voor menu's en meldingen wijzigen

Opmerking

De in het menu uitgevoerde wijzigingen van de basisinstellingen gelden alleen voor het geselecteerde beeldscherm, waarop de wijzigingen worden uitgevoerd.

Navigatie in het menu

Afstandsbediening op het gewenste beeldscherm richten en toets **SETUP** indrukken om van het basisscherm naar de menukeuze te gaan.

Met de toetsen **▲** en **▼** tussen de afzonderlijke menupunten navigeren. De geselecteerde optie is door een gele balk gemarkeerd.

Toets **Enter** indrukken om een menukeuze te bevestigen.

Opnieuw toets **SETUP** indrukken om de menukeuze te verlaten en terug te keren naar het basisscherm.

Bediening in detail

DVD-menu

Het afspelen van cd's / dvd's wordt automatisch uitgevoerd met de in het DVD-menu gekozen opties, als deze op de cd / dvd beschikbaar zijn.



Algemene instellingen



Audio-instellingen



Video-instellingen



Favoriete instellingen



Beveiliging via wachtwoord



Menukeuze verlaten

Algemene instellingen

- Tv Weergave: beeldschermformaat wijzigen

Opmerking

Normaal = formaat 4:3

Breed = formaat 16:9

- Osd Taal: taal van het dvd-menu wijzigen

Opmerking

OSD (On Screen Display) = beeldschermweergave

Audio-instellingen

- Install Van spreker: modus van de omlaagomzetter wijzigen
- Dolby Digital Instellingen: Dolby-digitaal-instellingen wijzigen

Video-instellingen

- Samenstelling: kleurmodel kiezen
- Divx VOD: toestelcode voor DivX Video on Demand

Favoriete instellingen

- Tv Type: TV-standaard instellen
- Pbc: "Play back control" in-/uitschakelen
- Disk Menu: taal van de geluidsweergave wijzigen

Opmerking

Is de geselecteerde taal niet beschikbaar, dan begint het afspelen met de eerste taal die op de cd / dvd beschikbaar is.

Taal tijdens het afspelen wijzigen, zie pagina 117.

- Ondertitel: taal van de ondertitel wijzigen

Opmerking

De functie Ondertitel is niet beschikbaar voor alle dvd's.

- Disk Menu: taal van het menu op de dvd wijzigen

Opmerking

De functie Disk Menu is niet beschikbaar voor alle dvd's.

- **Oudercontrole:** instelling van kinderbeveiliging wijzigen
Enkele dvd's beschikken over blokkeerfuncties die de gehele cd / dvd of bepaalde scènes kunnen omvatten. Hierdoor kunt u verhinderen dat inhoud wordt afgespeeld, die niet geschikt is voor uw kinderen.
De indeling van 1 tot 8 is specifiek voor uw land.
1 = geschikt voor alle leeftijden tot
8 = alleen geschikt voor volwassenen

Opmerking

De instelling **Oudercontrole** kan alleen worden gewijzigd als zich geen cd / dvd in de dvd-speler bevindt.
Door extra activering van de wachtwoordbeveiliging (**Wachtwoord Modus**) kan ongewenst instellen van de instelling **Oudercontrole** worden verhinderd.

- **DRM:** apparaatcode voor DivX Video on Demand

- **Standaard:** voorinstelling af fabriek herstellen

Opmerking

De instelling van de kinderbeveiliging wordt door deze functie niet gewijzigd.

Beveiliging via wachtwoord

- **Wachtwoord Modus:** wachtwoordbeveiliging in-/ uitschakelen
- **Wachtwoord:** wachtwoord wijzigen
Met de toetsen **▲** en **▼** het actuele cijfer (hoger / lager) zetten.
Met de toetsen **<** en **>** naar het volgende / vorige cijfer.
Toets **>** indrukken, om aan het einde van de regel door te gaan met de volgende regel.
Toets **Enter** indrukken om de wachtwoordwijziging te bevestigen.

Opmerking

Het ingestelde wachtwoord luidt "0000".

AUDIO MENU

- **BAS:** Bas instellen
- **TRE:** hoogte instellen
- **IR KANAAL:** Infrarood-kanaal (A of B) voor gebruikte beeldscherm vastleggen om eventuele audio-frequentieoverlappingen met het andere beeldscherm te verhinderen

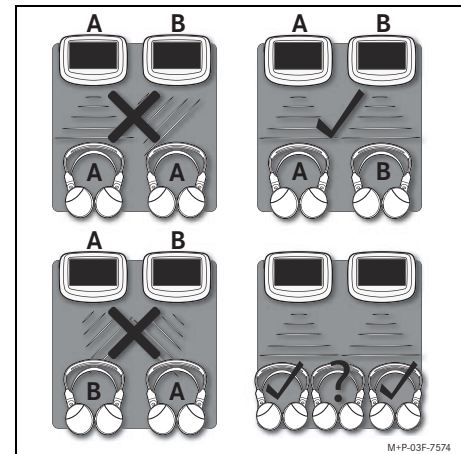

Opmerking

Bij gebruik van een derde IR-hoofdtelefoon uit de middelste zitplaats kunnen audio-storingen worden veroorzaakt.

Bediening in detail

Opmerking

Het gebruikte infrarood-kanaal via de IR-hoofdtelefoon instellen, zie pagina 110.

- **RESET VOLUME:** terugzetten van het volume bij het inschakelen activeren / deactiveren

Het systeemvolume voor via kabel aangesloten hoofdtelefoons wordt bij het inschakelen van het betreffende beeldscherm automatisch teruggezet naar een gemiddelde waarde, als **RESET VOLUME** is ingeschakeld.

BEELD MENU

In dit menu kunnen **CONTRAST**, **VERZADIGING**, **SCHERPTE**, **HELDERHEID** en **TINT** van de beeldschermweergave worden ingesteld.

TAAL-menu

In dit menu kan de bedieningstaal van de Fond-Entertainment System worden ingesteld.

Beeldschermhelderheid

Toets  indrukken, om de beeldschermhelderheid, bijvoorbeeld 's nachts aan te passen. U kunt kiezen uit 5 instelingsniveau's.

Cd / dvd plaatsen / uitwerpen

Plaatsen

Cd / dvd met het etiket naar voren en met lichte druk in de dvd-speler plaatsen.

De cd / dvd wordt gelezen en automatisch afgespeeld.

Opmerking

Is al een cd / dvd in de dvd-player geplaatst, dan wordt deze bij het inschakelen van de dvd-player automatisch afgespeeld.

Uitwerpen

Toets  op het beeldscherm indrukken

Regionale code

De regionale code is permanent in het Fond-Entertainment System opgeslagen en kan niet worden gewijzigd. Er kunnen alleen dvd's met de betreffende regionale code door het systeem worden afgespeeld.

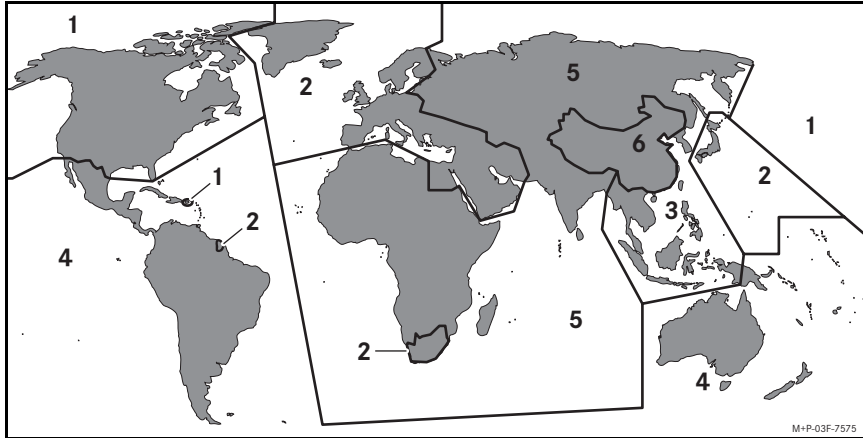

Regio 1: Kanada en USA

Regio 2: Europa, Japan, Midden-Oosten en Zuid-Amerika

Regio 3: Zuidoost-Azië

Regio 4: Australië en Zuid-Amerika

Regio 5: Afrika, Rusland, Oost-Europa en de rest van Azië

Regio 6: China

Regio 7: Gereserveerd

Regio 8: Lucht- en scheepvaart

Functies van de cd / dvd bedienen



Opmerking

Voor een storingsvrije werking moet de afstandsbediening vanaf een afstand van maximaal 2 m precies op het gewenste beeldscherm worden gericht.



Afspelen

Toets  indrukken.



Pauze

1. Toets  indrukken.
2. Pauze beëindigen: toets  opnieuw indrukken.

Snel terug

1. Toets  zo vaak indrukken, dat de gewenste terugspoelsnelheid is bereikt (terugspoelen 2x, 4x, 6x, 8x, 16x of 32x).
2. Voor het afspelen in normale snelheid toets  indrukken.

Snel vooruit



1. Toets  zo vaak indrukken, dat de gewenste voorspoelsnelheid is bereikt (voorspoelen 2x, 4x, 6x, 8x, 16x of 32x).
2. Voor het afspelen in normale snelheid toets  indrukken.

Bediening in detail



Opmerking

Bij sommige dvd's kan in bepaalde scènes niet vooruit worden gespoeld.

Vorige of volgende stuk / hoofdstuk

Toets  of  zo vaak indrukken, totdat het gewenste stuk / hoofdstuk is bereikt.



Stop

1. Toets  indrukken.
Het afspelen wordt onderbroken.
2. Toets  indrukken.
Het afspelen wordt op dezelfde plek voortgezet.

Of:

Toets  tweemaal indrukken.
Het afspelen wordt beëindigd.

Hoofdstuk / titel herhalen



1. Toets  tijdens het afspelen indrukken.
De actueel geselecteerde herhaalfrequentie wordt weergegeven.
2. Toets  opnieuw indrukken om de herhaalfrequentie te selecteren.

Uitschakelen:

Om de herhaling uit te schakelen, de toets  zo vaak indrukken, tot OFF wordt weergegeven.

De weergave dooft automatisch na 2 seconden.

Weergave van de afgelopen of resterende afspeeltijd

1. Tijdens het afspelen eerst op toets , vervolgens op toets  drukken.
De afspeeltijd wordt getoond.
2. Toets  opnieuw indrukken om van weergave te wisselen.

Uitschakelen:

Om de afspeeltijd onzichtbaar te maken, de toets  zo lang indrukken, totdat **Uit** wordt weergegeven.



De weergave dooft automatisch na 2 seconden.

Ondertitels

Opmerking

Bij sommige dvd's kan deze functie alleen worden gebruikt via het menu dat op de dvd is opgeslagen.

Taal wijzigen:

1. Toets  tijdens het afspelen indrukken.
De actueel geselecteerde taal wordt weergegeven.
2. Toets  opnieuw indrukken om een andere taal te selecteren.

Uitschakelen:

Om de ondertitels onzichtbaar te maken, de toets  zo lang indrukken, totdat **Uit** wordt weergegeven.

De weergave dooft automatisch na 2 seconden.

Taal wijzigen

Opmerking

Bij sommige dvd's kan deze functie alleen worden gebruikt via het menu dat op de dvd is opgeslagen.

1. Toets **V** tijdens het afspelen indrukken.
De actueel geselecteerde taal wordt weergegeven.
2. Toets **V** opnieuw indrukken om een andere taal te selecteren.
De weergave dooft automatisch na 2 seconden.

Het menu op de dvd oproepen

1. Toets **TITLE** indrukken.
Het menu dat op de dvd is opgeslagen wordt getoond.
2. Toetsen **^**, **v**, **>** en **<** indrukken, om de gewenste optie te selecteren.
3. Toets **Enter** indrukken om de keuze te bevestigen.

MP3-bestanden afspelen

Bestand-menu

Informatiedrager met MP3-gegevens plaatsen / aansluiten.
Het bestand-menu wordt weergegeven.

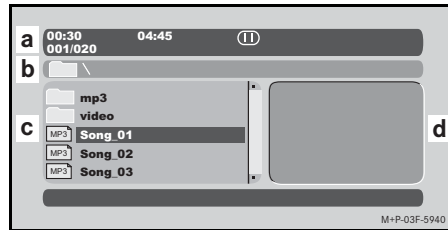

(a) Informatie over de actuele keuze

Bijvoorbeeld:

00:30: afgespeelde tijd (MP3-bestand)

04:45: Gehele tijdsduur (MP3-bestand)

Actuele afspeelmodus: **II**
Afspelen / Pauze, **■** Stop (MP3-bestand)

001 / 020: eerste bestand in de actuele map / 20 bestanden in de map

- (b) Actuele pad op de informatiedrager
(c) Lijst van de mappen en bestanden
(d) Preview-afbeelding (JPEG-bestand)

Afspelen

1. Informatiedrager met MP3-gegevens plaatsen / aansluiten.
Het bestand Menu wordt weergegeven.
2. Met de toetsen **^** en **v** een map selecteren.
3. Toets **Enter** indrukken om de geselecteerde map te openen.

Opmerking

Om naar de volgende hogere map terug te keren, toets **<** indrukken.

4. Met de toetsen **^** en **v** een bestand selecteren.
5. Toets **Enter** indrukken om geselecteerd bestand af te spelen.

Pauze

1. Toets **II** indrukken.
2. Pauze beëindigen: toets **II** opnieuw indrukken.

Bediening in detail

Snel terug

1. Toets **⏮** zo vaak indrukken, dat de gewenste terugspoelsnelheid is bereikt (terugspoelen 2x, 4x, 6x, 8x, 16x of 32x).
2. Voor het afspelen in normale snelheid toets **⏮** indrukken.

Snel vooruit

1. Toets **⏭** zo vaak indrukken, dat de gewenste voorspoelsnelheid is bereikt (voorspoelen 2x, 4x, 6x, 8x, 16x of 32x).
2. Voor het afspelen in normale snelheid toets **⏭** indrukken.

Vorige of volgende MP3-bestand

Toets **⏪** of **⏩** zo vaak indrukken, totdat het gewenste MP3-bestand is bereikt.

Stop

Toets **■** indrukken, om het afspelen te onderbreken.

Opmerking

Tijdens het afspelen van MP3-bestanden kunnen beeldbestanden worden weergegeven.

Beeldbestanden (JPEG) weergeven

1. Informatiedrager met beeldbestanden (JPEG) plaatsen / aansluiten.
Het bestand-menu wordt weergegeven, zie pagina 117.
2. Met de toetsen **▲** en **▼** een map selecteren.
3. Toets **Enter** indrukken om de geselecteerde map te openen.

Opmerking

Om naar de volgende hogere map terug te keren, toets **<** indrukken.

4. Met de toetsen **▲** en **▼** een bestand selecteren.



Vervolgens wordt een voorbeeld (d) van de geselecteerde foto getoond.

5. Toets **Enter** indrukken om de geselecteerde foto in volledig schermmodus te laten tonen.

Volledig scherm-modus

Opmerking

Wordt geen knop ingedrukt, dan worden na ongeveer 5 seconden de opeenvolgende foto's van de map na elkaar getoond.

In volledig scherm-modus beschikt u over de volgende bedieningsfuncties:

- Foto rechtsom draaien: toets **>** indrukken.
- Foto linksom draaien: toets **<** indrukken.
- Afspelen onderbreken: toets **⏮** indrukken. Om de pauze te beëindigen, toets **⏮** indrukken.
- Naar de volgende foto: toets **⏭** indrukken.
- Naar de vorige foto: toets **⏪** indrukken.
- Naar het bestand-menu terugkeren
Toets **■** indrukken.

Voorbeeld-modus

Bij het afspelen in de modus volledig scherm toets **TITLE** indrukken.

Er wordt een voorbeeldpagina van de foto's in de huidige map getoond.



In de modus volledig scherm beschikt u over de volgende bedieningsfuncties:

- Foto's weergeven
 1. Toets **▲**, **▼**, **>** en **<** indrukken, om de gewenste foto te selecteren.
 2. Toets **Enter** indrukken om de foto in volledig scherm-modus te laten tonen.

- Volgende voorbeeldpagina weergeven
Toets **▶▶** indrukken.
Of:
 1. toets **▲** of **▼** indrukken, tot "Slideshow" is geselecteerd.
 2. Toets **>** of **<** indrukken, tot "Next" is geselecteerd.
 3. Toets **Enter** indrukken.
- Vorige voorbeeldpagina weergeven
Toets **◀◀** indrukken.
Of:
 1. toets **▲** of **▼** indrukken, tot "Slideshow" is geselecteerd.
 2. Toets **>** of **<** indrukken, totdat "Prev" is geselecteerd.
 3. Toets **Enter** indrukken.
- Naar het bestand-menu terugkeren
Toets **■** indrukken.

Externe apparaten aansluiten

USB-bus

Het Fond-Entertainment System ondersteunt USB 1.1 en USB 2.0¹.

AUX-siginaalingangen

Via de AUX-siginaalingangen kunnen externe apparaten (bijv. iPod, iPhone, spelconsoles) worden aangesloten.

De regeling van de beeld-/geluidsoverdracht geschiedt via het aangesloten apparaat, zie handleiding van het aangesloten apparaat.

Opmerking

Op het Fond-Entertainment System moet dezelfde TV-standaard (NTSC of PAL) zijn ingesteld als op het externe apparaat, zie TV-mode 1 pagina 112.

1. Wegens compatibiliteitsproblemen worden niet alle apparaten met USB 2.0 ondersteund. Uitzonderd zijn bijv. enkele externe harddisks en digitale camera's.

Batterijen vervangen en onderhoud

Batterijen verwisselen

Kans op vergiftiging!

Batterijen bevatten giftige en bijtende stoffen. De batterijen daarom uit de buurt van kinderen houden. Als een batterij per ongeluk ingeslikt is, direct naar een arts gaan.

Aanwijzing met betrekking tot het milieu

Gooi batterijen niet bij het huisafval! Ze bevatten nog giftige stoffen. Geef de ontladen batterijen altijd bij een gekwalificeerde vakwerkplaats af, bijvoorbeeld in een Mercedes-Benz Service-steunpunt of bij een innameplaats voor oude batterijen.

Batterij van de afstandsbediening vervangen

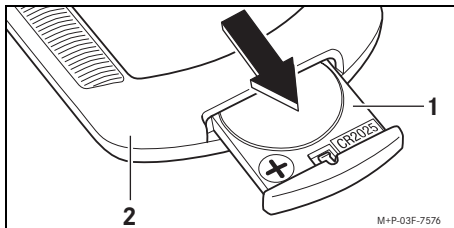

1. Batterijhouder ① uit de afstandsbediening ② trekken.

2. Oude batterij verwijderen en nieuwe batterij met de pluspool naar boven in houder plaatsen.
3. Batterijhouder ① in de afstandsbediening ② schuiven, tot hij vergrendelt.

Batterijen van de IR-hoofdtelefoon verwisselen

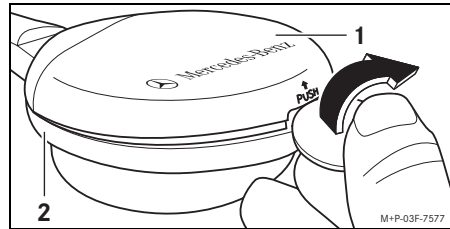

1. Deksel ① ontgrendelen en van de batterijhouder ② nemen.
2. Oude batterijen verwijderen.
3. Nieuwe batterijen plaatsen. Hierbij letten op de poolmarkeringen in de behuizing van de IR-hoofdtelefoon.
4. Deksel ① op de batterijhouder ② aanbrengen en sluiten.

Onderhoud

Beeldscherm

Gebruik voor het reinigen een vochtige, zachte, pluisvrije doek.

Dvd-speler

Gebruik regelmatig een reinigings-cd om eventueel stof te verwijderen.

Cd's / dvd's

Wis de cd's / dvd's met een droge, zachte, pluisvrije doek af in doorgaande bewegingen van het midden naar buiten af.

Beeldschermstijl



Het commando dat door de afstandsbediening werd verzonden, kan niet worden uitgevoerd.

Storingen

U vindt hieronder een samenvatting van enkele veel voorkomende vragen. Zo kan worden voorkomen dat u veel plezier beleeft met uw nieuwe Fond-Entertainment System en alle mogelijkheden die het systeem biedt optimaal kunt benutten. Als u verdere vragen hebt, neemt u dan a.u.b. contact op met een Mercedes-Benz Service-steunpunt.

Wat doe ik, wanneer de melding "Regio Fout" wordt getoond bij het starten van de dvd?

- Deze melding betekent dat de dvd niet dezelfde regionale code heeft als de dvd-player (zie pagina 115).
Deze dvd kan niet worden afgespeeld.

Wat doe ik, wanneer de afstandsbediening niet correct functioneert?

- De afstandsbediening is niet op het beeldscherm gericht of is te ver van het beeldscherm verwijderd.
Richt de afstandsbediening vanaf een afstand van minder dan 2 meter precies op het beeldscherm.
- De spanning van de batterijcel is te gering.
Vervang hem door een nieuwe batterijcel.
- De ontvangst van de afstandsbediening wordt gestoord door omgevingslicht (bijvoorbeeld zonnestraling).
Rijd het voertuig naar een schaduwrijke plek.

Wat doe ik, wanneer de disk niet door het dvd-loopwerk wordt herkend?

- Het dvd-loopwerk is vervuild.
Reinig het dvd-loopwerk met een reinigings-cd.

Wat doe ik, wanneer het beeldscherm zwart blijft?

- De dvd-player is uitgeschakeld.
Schakel de dvd-player in.
- Een extern apparaat is aangesloten aan de dvd-player en is uitgeschakeld.
Schakel het externe apparaat in of verbreek de verbinding.
- Het contact van het voertuig is langer dan 3 minuten uitgeschakeld.
Schakel het contact van het voertuig in.
- Ondanks dat het contact is ingeschakeld, blijft het beeldscherm zwart.
Laat de zekeringen door een Mercedes-Benz Service-steunpunt controleren.

Technische gegevens

Beeldscherm

Beeldschermtype	TFT-LCD
Beeldscherm diameter	7 inch (beeldscherm diameter 16:9)
Resolutie (breedte x hoogte)	480 x 234 pixels
Aantal pixels	112.320
Ingangen	4-polige jackplug 3,5 mm
	USB-bus (USB 1.1 en USB 2.0)
	SD-cardslot
Uitgangen	4-polige jackplug 3,5 mm
	3-polige jackplug 3,5 mm

AUX-signaalingang / AUX-signaaluitgang

4-polige jackplug 3,5 mm

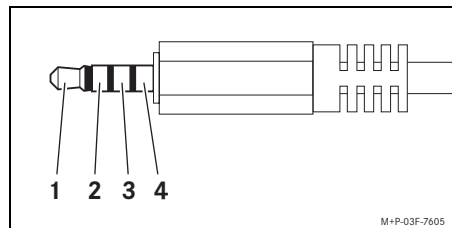

- (1) Audio L
- (2) Audio R
- (3) Massa
- (4) Video

Hoofdtelefoon-bus

3-polige jackplug 3,5 mm

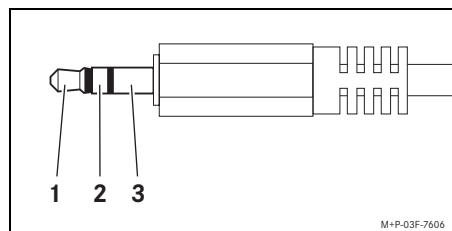

- (1) Audio L
- (2) Audio R
- (3) Massa

Dvd-player

Formaten	DVD Video DVD Audio DVD+R (RW) DVD-R (RW) CD Audio Video CD (VCD) Super Video CD (SVCD) CD-R (RW) MP3 WMA JPEG MPEG4 / DivX ASP
	Mogelijke video-standaards
Dvd-videofor- maat (breedte x hoogte)	720 x 480 pixels

Afstandsbediening

Batterijcel	CR2025 (1x)
-------------	-------------

IR-hoofdtelefoon

Batterij	Micro type AAA 1,5 V (2x)
----------	------------------------------

Συγχαρητήρια για το καινούριο σας Fond-Entertainment System της Mercedes-Benz!

Το Fond-Entertainment System αποτελείται από δύο οθόνες με ενσωματωμένα CD-/DVD-Player. Επιτρέπει στους πίσω επιβάτες π.χ. να βλέπουν ταινίες DVD στη διάρκεια της διαδρομής. Ο ήχος μεταδίδεται στους πίσω επιβάτες μέσω ακουστικών και έτσι δεν αποσπάται η προσοχή του οδηγού από την κυκλοφορία.

Εξοικειωθείτε αρχικά με το Fond-Entertainment System σας και διαβάστε τις παρούσες οδηγίες χρήσης, πριν θέσετε σε λειτουργία το Fond-Entertainment System.

Η Mercedes-Benz προσαρμόζει το Fond-Entertainment System συνεχώς στις πιο επίκαιρες εξελίξεις της τεχνολογίας και επιφυλάσσεται για αυτό το λόγο για τροποποιήσεις στην εμφάνιση, εξοπλισμό και τεχνολογία. Για αυτό δεν μπορείτε να εγείρετε από τα στοιχεία, τις απεικονίσεις και περιγραφές των οδηγιών χρήσης καμία απαίτηση.

Παρακαλούμε να φυλάσσετε τις παρούσες Οδηγίες Χρήσης μαζί με τις Οδηγίες Χρήσης του οχήματος.

Για περαιτέρω ερωτήσεις, παρακαλούμε να απευθυνθείτε σε κάποιο συνεργείο του δικτύου Εξουσιοδοτημένων Επισκευαστών Mercedes-Benz.

Mercedes-Benz Accessories GmbH
Εταιρεία του ομίλου Daimler

Περιεχόμενα

Ασφάλεια	125	Αλλαγή μπαταριών	
Επεξήγηση συμβόλου.....	125	και φροντίδα	140
Γενικές υποδείξεις		Αλλαγή μπαταριών.....	140
ασφαλείας	126	Φροντίδα.....	140
Λειτουργία χωρίς βλάβες.....	126	Τι να κάνω, όταν...	141
Επισκόπηση	127	Σύμβολα οθόνης.....	141
Στοιχεία χειρισμού.....	127	Βλάβες.....	141
Τηλεχειριστήριο	128	Τεχνικά χαρακτηριστικά	142
Οθόνη	129	Οθόνη.....	142
Εναλλαγή μεταξύ φορέων		DVD-Player	142
δεδομένων	129	Τηλεχειριστήριο.....	142
Λεπτομερής χειρισμός	130	Ακουστικά υπερύθρων	142
Τοποθέτηση.....	130		
Ενεργοποίηση/ Απενεργοποίηση	130		
Ακουστικά	130		
Βασικές ρυθμίσεις	131		
Μενού DVD	132		
Μενού AUDIO	133		
Μενού ΟΘΟΝΗΣ.....	134		
Μενού ΓΛΩΣΣΑΣ	134		
Τοποθέτηση/εξαγωγή			
CD/DVD	134		
Κωδικός περιοχής.....	135		
Χειρισμός λειτουργιών			
του CD/DVD.....	135		
Αναπαραγωγή αρχείων MP3	137		
Εμφάνιση αρχείων			
εικόνας (JPEG).....	138		
Σύνδεση εξωτερικών			
συσκευών.....	139		

Επεξήγηση συμβόλου



Υπόδειξη προειδοποίησης

Μία προειδοποιητική υπόδειξη σας εφιστά την προσοχή σε πιθανούς κινδύνους για την υγεία και τη ζωή σας.



Υπόδειξη για το περιβάλλον

Η Daimler AG φροντίζει ουσιαστικά για την προστασία του περιβάλλοντος.

Στόχος είναι η οικονομική χρήση των πόρων και η προσεκτική χρήση των φυσικών βιοτικών πόρων, η διατήρηση των οποίων ωφελεί τον άνθρωπο και τη φύση.

Σημαντικό!

Ένα κείμενο που επισημαίνεται έτσι σας εφιστά την προσοχή για κίνδυνο υλικών ζημιών και βλαβών λειτουργίας.

Οδηγία

Μία οδηγία που επισημαίνεται έτσι σας δίνει συμβουλές και επιπρόσθετες πληροφορίες.

1. Αυτές οι απαριθμήσεις σας επεξηγούν τα μεμονωμένα βήματα χειρισμού.

Οι ενδείξεις της οθόνης έχουν εκτυπωθεί με αυτή τη γραμματοσειρά: DVD

- Αυτές οι απαριθμήσεις σας υποδεικνύουν τις δυνατότητες επιλογής.

Ασφάλεια

Γενικές οδηγίες ασφαλείας

Κίνδυνος ατυχήματος

Να αφιερώνετε την προσοχή σας πρωταρχικά στα κυκλοφοριακά δρώμενα. Στη διάρκεια της διαδρομής, μην πραγματοποιείτε ρυθμίσεις στο Fond-Entertainment System όταν οδηγείτε. Ο χειρισμός του Fond-Entertainment System επιτρέπεται να πραγματοποιείται μόνο από τους πίσω επιβάτες στη διάρκεια της διαδρομής, όταν φορούν τη ζώνη ασφαλείας τους.

Κίνδυνος τραυματισμού

Στα DVD-Player χρησιμοποιούνται ακτίνες λέιζερ. Για να αποτραπεί ο ενδεχόμενος κίνδυνος τραυματισμού στα μάτια και τυχόν ηλεκτροπληξία, οι εργασίες συντήρησης ή/και επισκευής επιτρέπεται να πραγματοποιούνται μόνο από εξειδικευμένο συνεργείο, το οποίο διαθέτει τις απαιτούμενες ειδικές γνώσεις και τα εργαλεία για τη διεξαγωγή των απαιτούμενων εργασιών.

Η Mercedes-Benz συνιστά για αυτό έναν Εξουσιοδοτημένο Επισκευαστή Mercedes-Benz.

Κίνδυνος πυρκαγιάς και τραυματισμού

Τοποθετείτε μόνο ένα CD/DVD ανά DVD-drive και μην τοποθετείτε ποτέ άλλα αντικείμενα. Μην ρίχνετε ή ψεκάζετε υγρά πάνω ή/και μέσα στο DVD-Player. Αυτό μπορεί να προκαλέσει πυρκαγιά ή ηλεκτροπληξία.

Λειτουργία χωρίς βλάβες Χρόνος παράτασης λειτουργίας

Οι οθόνες με τα ενσωματωμένα DVD-Player βρίσκονται σε ετοιμότητα λειτουργίας για περίπου 3 λεπτά μετά την απενεργοποίηση της ανάφλεξης (π.χ. κατά την πλήρωση καυσίμου).

Υψηλές θερμοκρασίες

Προστατεύετε το Fond-Entertainment System από τη συνεχή έκθεση στην άμεση ηλιακή ακτινοβολία.

Χαμηλές θερμοκρασίες

Σε περίπτωση έντονων θερμοκρασιακών διακυμάνσεων μπορεί να δημιουργηθεί συμπύκνωμα στο εσωτερικό του Fond-Entertainment System και να επηρεαστεί με αυτό τον τρόπο η λειτουργικότητα. Για το λόγο αυτό, ενεργοποιείτε το Fond-Entertainment System, όταν έχει προσαρμοστεί στη θερμοκρασία περιβάλλοντος.

CD/DVD

Για να διασφαλιστεί η βέλτιστη αναπαραγωγή των CD/DVD, πρέπει να προστατεύονται από το κρύο, τη ζέση και την υπερβολική υγρασία. Μην αγγίζετε ή καλύπτετε την επιφάνεια των CD/DVD. Χρησιμοποιείτε μόνο στρογγυλά CD/DVD με διάμετρο 8 ή 12 cm.

Στοιχεία χειρισμού

- (A) Προεγκατεστημένη οθόνη με ενσωματωμένο DVD-Player (2 τεμάχια)
- (B) Τηλεχειριστήριο
- (C) Ακουστικά υπερύθρων (2 τεμάχια)

Κίνδυνος τραυματισμού

Φυλάσσετε στις θήκες τους το τηλεχειριστήριο και τα ακουστικά που δεν χρησιμοποιείτε στη διάρκεια της διαδρομής. Διαφορετικά, σε περίπτωση απότομου φρεναρίσματος, αιφνίδιας αλλαγής κατεύθυνσης ή ατυχήματος μπορεί να γλιστρήσουν ή/και να εκτοξευθούν και έτσι να τραυματίσουν εσάς ή άλλα άτομα.

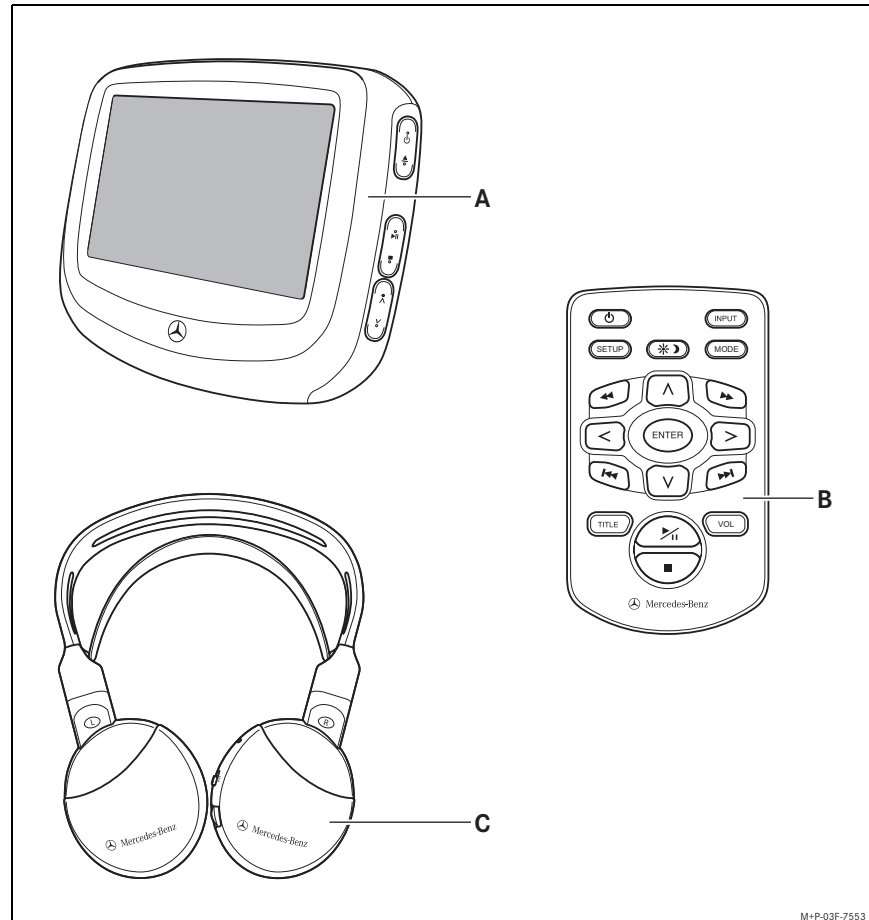

M+P-03F-7553

Επισκόπηση

Τηλεχειριστήριο

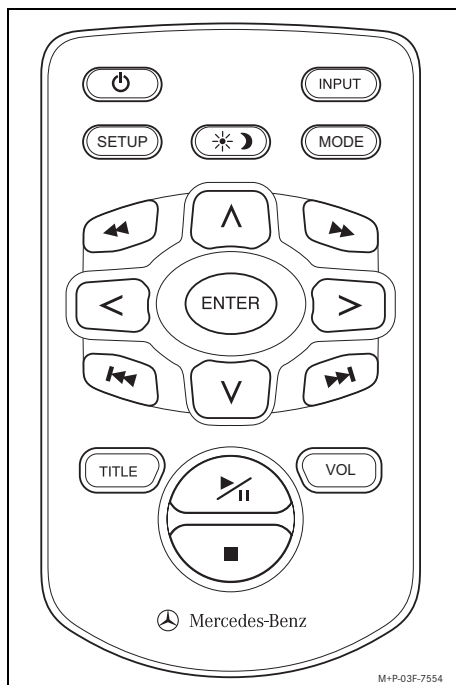

- Power** Ενεργοποίηση/ Απενεργοποίηση
- INPUT** Εναλλαγή μεταξύ φορέων δεδομένων (DVD/USB/ SD/ AUX 1/AUX 2)
- SETUP** Εναλλαγή στο μενού χειρισμού
- Light icon** Προσαρμογή φωτεινότητας οθόνης
- MODE** Επιλογή συχνότητας επανάληψης (π.χ. κεφάλαιο, τίτλος, φάκελος)
- Fast back** Γρήγορη επιστροφή
- Up arrow** Πλήκτρο ελέγχου
- Fast forward** Γρήγορη προώθηση
- Left arrow** Πλήκτρο ελέγχου
- Enter** Πλήκτρο εισαγωγής
- Right arrow** Πλήκτρο ελέγχου
- Back** Μετάβαση στο προηγούμενο κεφάλαιο
- Down arrow** Πλήκτρο ελέγχου
- Fast forward** Μετάβαση στο επόμενο κεφάλαιο
- TITLE** Ανάκληση του μενού που έχει καταχωρηθεί στο φορέα δεδομένων





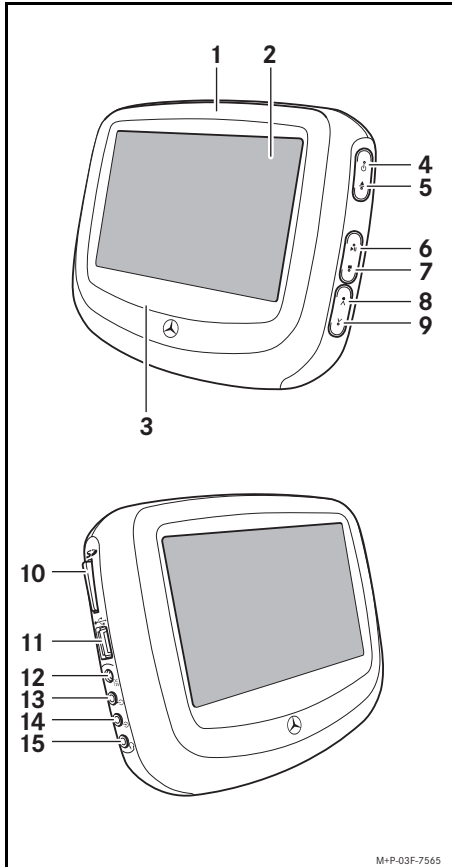

- Pause** Αναπαραγωγή/παύση
- VOL** Ένταση ήχου
- Stop** Διακοπή

Οδηγία

Για την ομαλή λειτουργία, το τηλεχειριστήριο πρέπει να στοχεύει ακριβώς προς την επιθυμητή οθόνη σε απόσταση μικρότερη από 2 m.

Οθόνη



- (1) DVD-drive
- (2) Οθόνη
- (3) Πομπός υπερύθρων
- (4)  Ενεργοποίηση/
Απενεργοποίηση
- (5)  Πλήκτρο εξαγωγής
- (6)  Αναπαραγωγή/παύση
- (7)  Διακοπή
- (8)  Πλήκτρο ελέγχου
- (9)  Πλήκτρο ελέγχου
- (10) Θήκη κάρτας SD
- (11) Υποδοχή USB
- (12) Εξωτερική τροφοδοσία ρεύματος (12 V)¹
- (13) Έξοδος σήματος AUX (κίτρινο)
- (14) Είσοδος σήματος AUX (μαύρο)
- (15) Υποδοχή ακουστικών (πράσινη)

1. Η εξωτερική τροφοδοσία ρεύματος δεν είναι απαραίτητη για το Fond-Entertainment System που έχει τοποθετηθεί στο όχημα.

Εναλλαγή μεταξύ φορέων δεδομένων

Το Fond-Entertainment System παρέχει τη δυνατότητα πρόσβασης σε διάφορους φορείς δεδομένων:

- DVD (DVD-drive)
- USB (υποδοχή USB)
- SD (θήκη κάρτας SD)
- AUX 1 (είσοδος σήματος AUX)
- AUX 2 (της άλλης οθόνης)

Ο συνδεδεμένος φορέας δεδομένων ενεργοποιείται αυτόματα. Είναι εφικτή η χειροκίνητη εναλλαγή μεταξύ των φορέων δεδομένων.

1. Πιέστε σύντομα το πλήκτρο  στην οθόνη, για να μεταβείτε στον επόμενο φορέα δεδομένων.

ή

1. Πιέστε σύντομα το πλήκτρο  στο τηλεχειριστήριο, για να μεταβείτε στον επόμενο φορέα δεδομένων.

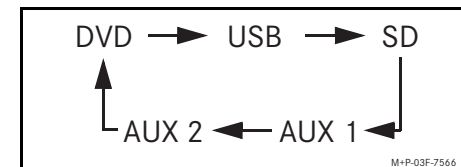

Λεπτομερής χειρισμός

Τοποθέτηση

Η τοποθέτηση του Fond-Entertainment System πρέπει να πραγματοποιείται από εξειδικευμένο συνεργείο.

Η Mercedes-Benz συνιστά για αυτό έναν Εξουσιοδοτημένο Επισκευαστή Mercedes-Benz.

Ενεργοποίηση/Απενεργοποίηση

Ενεργοποίηση

1. Πιέστε το πλήκτρο  στην επιθυμητή οθόνη.

ή

1. Στοχεύστε με το τηλεχειριστήριο την επιθυμητή οθόνη και πιέστε το πλήκτρο  στο τηλεχειριστήριο. Εμφανίζεται η βασική εικόνα.



Απενεργοποίηση

1. Πιέστε για 2 δευτ. περίπου το πλήκτρο  στην επιθυμητή οθόνη.

ή

1. Στοχεύστε με το τηλεχειριστήριο την επιθυμητή οθόνη και πιέστε το πλήκτρο  στο τηλεχειριστήριο.

Η επιλεγμένη οθόνη απενεργοποιείται.

Υπόδειξη

Και οι δύο οθόνες απενεργοποιούνται αυτόματα περ. 3 λεπτά μετά την απενεργοποίηση της ανάφλεξης (π.χ. κατά την πλήρωση καυσίμου).

Ακουστικό

Κίνδυνος τραυματισμού

Διασφαλίστε, ότι η ένταση ήχου έχει ρυθμιστεί στο ελάχιστο πριν από την τοποθέτηση των ακουστικών, διότι διαφορετικά μπορεί να προκληθεί βλάβη στην ακοή σας.

Ρύθμιση ακουστικό υπερύθρων

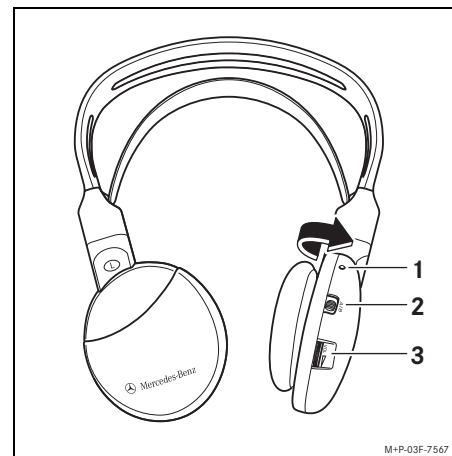

1. Για την ενεργοποίηση των ακουστικών υπερύθρων, στρέψτε προς τα μέσα τα δύο τμήματα των ακουστικών. Τα ακουστικό υπερύθρων έχουν ενεργοποιηθεί, και η φωτοδίοδος  ανάβει.

Υπόδειξη

Προσέξτε τη σωστή αντιστοίχιση των πλευρών "R" και "L" των ακουστικών υπερύθρων, διότι διαφορετικά δεν είναι εφικτή η σύνδεση των ακουστικών υπερύθρων στην οθόνη.

2. Ρυθμίστε το επιθυμητό κανάλι υπερύθρων (A ή B) με το διακόπτη ολίσθησης ②.

Υπόδειξη

Προεπιλεγμένη ρύθμιση από το εργοστάσιο:

- Αριστερή οθόνη = Κανάλι A (CHA)
- Δεξιά οθόνη = Κανάλι B (CHB)

3. Τοποθέτηση ακουστικό υπερύθρων.
4. Με το ρυθμιστή ③ ρυθμίστε την ένταση ήχου των αντίστοιχων ακουστικό υπερύθρων.

Σύνδεση επιπρόσθετων ακουστικό

Ανά οθόνη μπορεί να συνδεθεί επιπρόσθετα με καλώδιο μέσω του ακροδέκτη των ακουστικών από 1 ζεύγος ακουστικό, βλέπε σελίδα 129.

Ρύθμιση επιθυμητής έντασης ήχου:

1. Στοχεύστε με το τηλεχειριστήριο στην επιθυμητή οθόνη και πιέστε το πλήκτρο **VOL** στο τηλεχειριστήριο. Εμφανίζεται η ένδειξη της έντασης ήχου.
2. Με τα πλήκτρα **<** και **>** ρυθμίστε την ένταση ήχου για τα συνδεδεμένα ακουστικό.

Βασικές ρυθμίσεις

Για τη βασική ρύθμιση του Fond-Entertainment System είναι διαθέσιμα για επιλογή τα ακόλουθα μενού:

- DVD MENU: Αλλαγή προεπιλεγμένων ρυθμίσεων για την απεικόνιση των CD/DVD
- AUDIO MENU: Αλλαγή ρυθμίσεων συστήματος για την αναπαραγωγή ήχου
- SCREEN MENU: Αλλαγή ρυθμίσεων συστήματος για την απεικόνιση εικόνων
- LANGUAGE: Αλλαγή γλώσσας για μενού και μηνύματα

Υπόδειξη

Οι αλλαγές των βασικών ρυθμίσεων που πραγματοποιούνται στο μενού, ισχύουν μόνο για την εκάστοτε επιλεγμένη οθόνη, στην οποία πραγματοποιείται η εισαγωγή.

Πλοήγηση στο μενού

Στοχεύστε το τηλεχειριστήριο στην επιθυμητή οθόνη και πιέστε το πλήκτρο **SETUP**, ώστε να μεταβείτε από τη βασική εικόνα στην επιλογή μενού.

Πλοηγηθείτε στις επιμέρους εντολές μενού με τα πλήκτρα **▲** και **▼**. Η επιλεγμένη επιλογή καταχωρείται με μια κίτρινη μπάρα.

Πιέστε το πλήκτρο **Enter**, για να επιβεβαιώσετε μια επιλογή μενού.

Πιέστε εκ νέου το πλήκτρο **SETUP**, για να εγκαταλείψετε την επιλογή μενού και να επιστρέψετε στη βασική εικόνα.

Λεπτομερής χειρισμός

Μενού DVD

Η αναπαραγωγή CD/DVD πραγματοποιείται αυτόματα με τις επιλογές στο DVD MENU, όταν είναι διαθέσιμες στο CD/DVD.



Γενικές ρυθμίσεις



Ρυθμίσεις ήχου



Ρυθμίσεις βίντεο



Προτιμώμενες ρυθμίσεις



Προστασία κωδικού πρόσβασης



Έξοδος από την επιλογή μενού

Γενικές ρυθμίσεις

- TV display: Αλλαγή μορφής οθόνης

Οδηγία

Normal = Μορφή 4:3

Wide = Μορφή 16:9

- OSD Lang: Αλλαγή γλώσσας του DVD MENU

Οδηγία

OSD (On Screen Display) = Ένδειξη οθόνης

Ρυθμίσεις ήχου

- Speaker Setup: Αλλαγή τρόπου λειτουργίας του downmixer
- Dolby Digital Setup: Αλλαγή ρυθμίσεων Dolby-Digital

Ρυθμίσεις βίντεο

- Component: Επιλογή μοντέλου χρωμάτων
- Divx VOD: Κωδικός συσκευής για αίτημα βίντεο DivX

Προτιμώμενες ρυθμίσεις

- TV Type: Ρύθμιση προτύπου τηλεόρασης
- PBC: Ενεργοποίηση/ απενεργοποίηση "Play back control"
- Audio: Αλλαγή γλώσσας μετάδοσης ήχου

Υπόδειξη

Εάν δεν είναι διαθέσιμη η επιλεγμένη γλώσσα, ξεκινά η αναπαραγωγή με την πρώτη διαθέσιμη γλώσσα του CD/DVD. Αλλαγή γλώσσας στη διάρκεια της αναπαραγωγής, βλέπε σελίδα 137.

- Sub Title: Αλλαγή γλώσσας υπότιτλων

Υπόδειξη

Η λειτουργία Sub Title δεν είναι διαθέσιμη για όλα τα DVD.

- Disc Menu: Αλλαγή γλώσσας του μενού που έχει καταχωρηθεί στο DVD

Υπόδειξη

Η λειτουργία Disc Menu δεν είναι διαθέσιμη για όλα τα DVD.

- **Parental:** Αλλαγή ρύθμισης της παιδικής ασφάλειας
Ορισμένα DVD διαθέτουν λειτουργίες κλειδώματος, οι οποίες έχουν αντιστοιχηστεί σε όλο το CD/DVD ή σε ορισμένες σκηνές. Αυτές επιτρέπουν την αποτροπή αναπαραγωγής περιεχομένου, το οποίο είναι ακατάλληλο για παιδιά. Οι διαβαθμίσεις 1 έως 8 είναι ειδικές για τη χώρα:
1 = Κατάλληλο για όλες τις ηλικίες Έως
8 = Κατάλληλο μόνο για ενήλικες

Υπόδειξη

Η ρύθμιση **Parental** μπορεί να τροποποιηθεί, μόνο εφόσον δεν υπάρχει κανένα CD/DVD στο DVD-drive.
Μέσω πρόσθετης ενεργοποίησης του κωδικού ασφαλείας (**Pass - word Mode**) μπορεί να αποτραπεί τυχόν ανεπιθύμητη αλλαγή της ρύθμισης **Parental**.

- **DRM:** Κωδικός συσκευής DivX Video on Demand

- **Default:** Επαναφορά εργοστασιακών ρυθμίσεων

Οδηγία

Η ρύθμιση της παιδικής ασφάλειας δεν μεταβάλλεται μέσω αυτής της λειτουργίας.

Προστασία κωδικού πρόσβασης

- **Password Mode:** Ενεργοποίηση/ απενεργοποίηση κωδικού πρόσβασης
- **Password:** Αλλαγή κωδικού πρόσβασης
Με τα πλήκτρα **▲** και **▼** γίνεται η επεξεργασία του τρέχοντος ψηφίου (ανοδική/ αντίστροφη μέτρηση).
Με τα πλήκτρα **<** και **>** γίνεται μετάβαση στο επόμενο/ προηγούμενο ψηφίο.
Πιέστε το πλήκτρο **>**, για να μεταβείτε στην επόμενη σειρά από το τέλος της σειράς.
Πιέστε το πλήκτρο **Enter**, για να επιβεβαιώσετε την αλλαγή κωδικού.

Υπόδειξη

Ο προρυθμισμένος κωδικός πρόσβασης είναι "0000".

Μενού AUDIO

- **BAS:** Ρύθμιση μπάσων
- **TRE:** Ρύθμιση υψηλών συχνοτήτων
- **IRCH SEL:** Καθορίστε το κανάλι υπερύθρων (A ή B) για την οθόνη που χρησιμοποιείται, ώστε ενδεχομένως να αποτραπούν οι αλληλοεπικαλύψεις των συχνοτήτων ήχου με την άλλη οθόνη

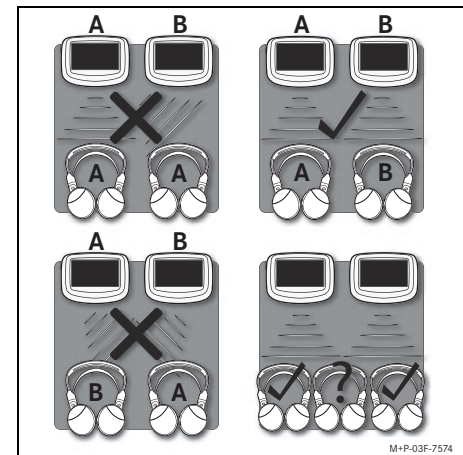

M+P-03F-7574

Λεπτομερής χειρισμός

Οδηγία

Σε περίπτωση χρήσης τρίτου ζεύγους ακουστικών υπερύθρων στο μεσαίο κάθισμα, μπορεί να προκύψουν παρεμβολές ήχου.

Ρυθμίστε επίσης το κανάλι υπερύθρων στα ακουστικά υπερύθρων, βλέπε σελίδα 130.

- **VOLUME RESET:** Ενεργοποίηση/ απενεργοποίηση επαναφορά της έντασης ήχου κατά την ενεργοποίηση

Η ένταση ήχου του συστήματος για ακουστικά, που είναι συνδεδεμένα μέσω καλωδίου, επαναφέρεται αυτόματα σε μία μέση τιμή κατά την ενεργοποίηση της αντίστοιχης οθόνης, όταν έχει ενεργοποιηθεί το VOLUME RESET.



Μενού SCREEN

Σε αυτό το μενού είναι εφικτή η ρύθμιση CONTRAST, SATURATION, SHARPNESS, BRIGHTNESS και HUE της απεικόνισης οθόνης.

Μενού LANGUAGE

Σε αυτό το μενού είναι εφικτή η ρύθμιση της γλώσσας χειρισμού του Fond-Entertainment System.

Ένταση φωτισμού οθόνης

Πιέστε το πλήκτρο  , για να προσαρμόσετε την ένταση φωτισμού οθόνης, π.χ. τη νύχτα. Είναι διαθέσιμες 5 βαθμίδες ρύθμισης.

Τοποθέτηση/εξαγωγή CD/DVD

Τοποθέτηση

Τοποθετήστε το CD/DVD με την ετικέτα προς τα εμπρός και πιέζοντας ελαφρώς μέσα στο DVD-drive.

Το CD/DVD διαβάζεται και αναπαράγεται αυτόματα.

Υπόδειξη

Εάν έχει τοποθετηθεί ήδη ένα CD/DVD στο DVD-Player, αυτό αναπαράγεται αυτόματα κατά την ενεργοποίηση του DVD-Player.

Εξαγωγή

Πιέστε το πλήκτρο  στην οθόνη.

Κωδικός περιοχής

Ο κωδικός περιοχής βρίσκεται μόνιμα αποθηκευμένος στο Fond-Entertainment System και δεν μπορεί να αλλάξει. Το σύστημα μπορεί να αναπαράγει μόνο DVD με τον αντίστοιχο κωδικό περιοχής.

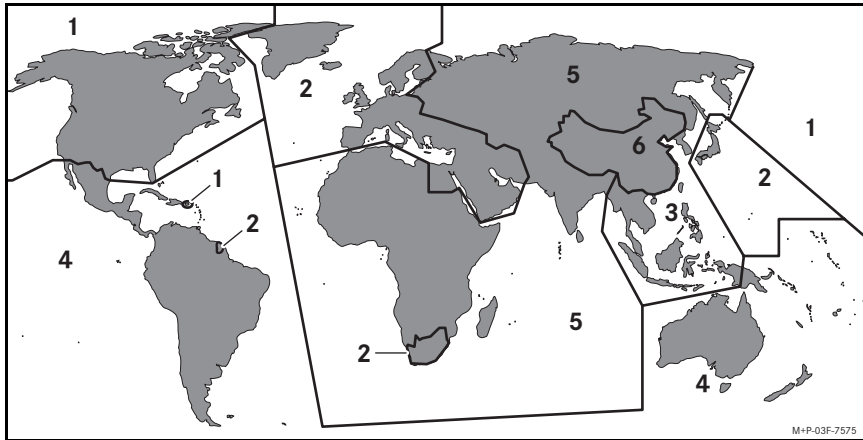

Περιοχή 1: Καναδάς και ΗΠΑ

Περιοχή 2: Ευρώπη, Ιαπωνία, Μέση Ανατολή και Νότια Αφρική

Περιοχή 3: Νοτιοανατολική Ασία

Περιοχή 4: Αυστραλία και Νότια Αμερική

Περιοχή 5: Αφρική, Ρωσία, Ανατολική Ευρώπη και υπόλοιπο Ασίας

Περιοχή 6: Κίνα

Περιοχή 7: Κατειλημμένο

Περιοχή 8: Αεροπλάνα και πλοία

Χειρισμός λειτουργιών του CD/DVD

Υπόδειξη

Για την ομαλή λειτουργία, το τηλεχειριστήριο πρέπει να στοχεύει ακριβώς προς την επιθυμητή οθόνη σε απόσταση μικρότερη από 2 m.

Αναπαραγωγή

Πιέστε το πλήκτρο .

Παύση

1. Πιέστε το πλήκτρο .

2. Τερματισμός παύσης: Πιέστε ξανά το πλήκτρο .

Γρήγορη επιστροφή

1. Πιέστε το πλήκτρο , έως ότου επιτευχθεί η επιθυμητή ταχύτητα επιστροφής (επιστροφή 2x, 4x, 6x, 8x, 16x ή 32x).

2. Για αναπαραγωγή σε κανονική ταχύτητα, πιέστε το πλήκτρο .

Γρήγορη προώθηση

1. Πιέστε το πλήκτρο , μέχρι να επιτευχθεί η επιθυμητή ταχύτητα προώθησης (προώθηση 2x, 4x, 6x, 8x, 16x ή 32x).



2. Για αναπαραγωγή σε κανονική ταχύτητα, πιέστε το πλήκτρο .

Λεπτομερής χειρισμός



Υπόδειξη

Σε ορισμένα DVD μπορεί να μην πραγματοποιείται προώθηση σε συγκεκριμένες σκηνές.

Προηγούμενη ή επόμενη ενότητα/κεφάλαιο

Πιέστε το πλήκτρο  ή , έως ότου επιτευχθεί η επιθυμητή ενότητα/κεφάλαιο.



Διακοπή

1. Πιέστε το πλήκτρο .
Η αναπαραγωγή διακόπτεται.
2. Πιέστε το πλήκτρο .
Η αναπαραγωγή ξεκινά ξανά από το ίδιο σημείο.

ή:

Πιέστε δύο φορές το πλήκτρο .
Η αναπαραγωγή τερματίζεται.

Επανάληψη κεφαλαίου/τίτλου



1. Πιέστε το πλήκτρο  στη διάρκεια της αναπαραγωγής.
Εμφανίζεται η τρέχουσα επιλεγμένη συχνότητα επανάληψης.
2. Πιέστε εκ νέου το πλήκτρο , για να επιλέξετε τη συχνότητα επανάληψης.

Απενεργοποίηση:

Για να απενεργοποιήσετε την επανάληψη, πιέστε το πλήκτρο , έως ότου εμφανιστεί OFF.

Η ένδειξη σβήνει αυτόματα μετά από 2 δευτερόλεπτα.

Εμφάνιση του παρερχόμενου ή/και του υπολειπόμενου χρόνου αναπαραγωγής

1. Πιέστε στη διάρκεια της αναπαραγωγής πρώτα το πλήκτρο , και έπειτα το πλήκτρο .

Εμφανίζεται ο χρόνος αναπαραγωγής.

2. Πιέστε εκ νέου το πλήκτρο , για να αλλάξετε την ένδειξη.

Απενεργοποίηση:

Για να μην εμφανίζεται ο χρόνος αναπαραγωγής, πιέστε το πλήκτρο , μέχρι να εμφανιστεί OFF.



Η ένδειξη σβήνει αυτόματα μετά από 2 δευτερόλεπτα.

Υπότιτλοι

Υπόδειξη

Σε ορισμένα DVD αυτή η λειτουργία είναι προσβάσιμη μόνο μέσω του μενού που έχει καταχωρηθεί στο DVD.

Αλλαγή γλώσσας:

1. Πιέστε το πλήκτρο  στη διάρκεια της αναπαραγωγής.
Εμφανίζεται η τρέχουσα επιλεγμένη γλώσσα.
2. Πιέστε εκ νέου το πλήκτρο , για να επιλέξετε μια άλλη γλώσσα.

Απενεργοποίηση:

Για να μην εμφανίζονται οι υπότιτλοι, πιέστε το πλήκτρο , έως ότου εμφανιστεί OFF.

Η ένδειξη σβήνει αυτόματα μετά από 2 δευτερόλεπτα.

Αλλαγή γλώσσας

Υπόδειξη

Σε ορισμένα DVD αυτή η λειτουργία είναι προσβάσιμη μόνο μέσω του μενού που έχει καταχωρηθεί στο DVD.

1. Πιέστε το πλήκτρο **▼** στη διάρκεια της αναπαραγωγής. Εμφανίζεται η τρέχουσα επιλεγμένη γλώσσα.
2. Πιέστε εκ νέου το πλήκτρο **▼**, για να επιλέξετε μια άλλη γλώσσα. Η ένδειξη σβήνει αυτόματα μετά από 2 δευτερόλεπτα.

Ανάκληση μενού που έχει καταχωρηθεί στο DVD

1. Πιέστε το πλήκτρο **TITLE**. Εμφανίζεται το μενού που είναι αποθηκευμένο στο DVD.
2. Πιέστε τα πλήκτρα **▲**, **▼**, **>** και **<**, για να κάνετε την επιθυμητή επιλογή.
3. Πιέστε το πλήκτρο **Enter**, για να επιβεβαιώσετε την επιλογή.

Αναπαραγωγή αρχείων MP3 Μενού αρχείου

Τοποθέτηση/σύνδεση φορέα δεδομένων με αρχεία MP3. Εμφανίζεται το μενού αρχείου.

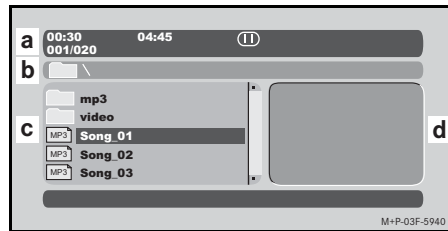

- (a) Πληροφορίες για την τρέχουσα επιλογή
Για παράδειγμα:
00:30: χρόνος αναπαραγωγής (αρχείο MP3)
04:45: συνολική διάρκεια (αρχείο MP3)
Τρέχων τρόπος αναπαραγωγής:
▶|| Αναπαραγωγή/παύση,
■ διακοπή (αρχείο MP3)
001/020: πρώτο αρχείο στον τρέχοντα φάκελο/20 αρχεία στο φάκελο
- (b) Τρέχουσα διαδρομή στο φορέα δεδομένων

- (c) Κατάλογος φακέλων και αρχείων
- (d) Εικόνα προεπισκόπησης (αρχείο JPEG)

Αναπαραγωγή

1. Τοποθέτηση/σύνδεση φορέα δεδομένων με αρχεία MP3. Εμφανίζεται το μενού αρχείου.
2. Επιλέξτε ένα φάκελο με τα πλήκτρα **▲** και **▼**.
3. Πιέστε το πλήκτρο **Enter**, για να ανοίξετε τον επιλεγμένο φάκελο.

Υπόδειξη

Για να επιστρέψετε στο επόμενο υψηλότερο επίπεδο φακέλου, πιέστε το πλήκτρο **<**.

4. Επιλέξτε ένα αρχείο με τα πλήκτρα **▲** και **▼**.
5. Πιέστε το πλήκτρο **Enter**, για να αναπαράγετε το επιλεγμένο αρχείο.

Παύση

1. Πιέστε το πλήκτρο **▶||**.
2. Τερματισμός παύσης: Πιέστε εκ νέου το πλήκτρο **▶||**.

Λεπτομερής χειρισμός

Γρήγορη επιστροφή

1. Πιέστε το πλήκτρο **◀◀**, έως ότου επιτευχθεί η επιθυμητή ταχύτητα επιστροφής (επιστροφή 2x, 4x, 6x, 8x, 16x ή 32x).
2. Για αναπαραγωγή σε κανονική ταχύτητα, πιέστε το πλήκτρο **▶▶**.

Γρήγορη προώθηση

1. Πιέστε το πλήκτρο **▶▶**, μέχρι να επιτευχθεί η επιθυμητή ταχύτητα προώθησης (προώθηση 2x, 4x, 6x, 8x, 16x ή 32x).
2. Για αναπαραγωγή σε κανονική ταχύτητα, πιέστε το πλήκτρο **▶▶**.

Προηγούμενο ή επόμενο αρχείο MP3

Πιέστε το πλήκτρο **◀◀** ή **▶▶**, μέχρι να φτάσετε στο επιθυμητό αρχείο MP3.

Διακοπή

Πιέστε το πλήκτρο **■**, για να διακόψετε την αναπαραγωγή.

Υπόδειξη

Στη διάρκεια της αναπαραγωγής αρχείων MP3 μπορεί να απεικονίζονται αρχεία εικόνας.

Εμφάνιση αρχείων εικόνας (JPEG)

1. Τοποθέτηση/σύνδεση φορέα δεδομένων με αρχεία εικόνας (JPEG).
Εμφανίζεται το μενού αρχείου, βλέπε σελίδα 137.
2. Επιλέξτε ένα φάκελο με τα πλήκτρα **▲** και **▼**.
3. Πιέστε το πλήκτρο **Enter**, για να ανοίξετε τον επιλεγμένο φάκελο.

Υπόδειξη

Για να επιστρέψετε στο επόμενο υψηλότερο επίπεδο φακέλου, πιέστε το πλήκτρο **◀**.

4. Επιλέξτε ένα αρχείο με τα πλήκτρα **▲** και **▼**.



Εμφανίζεται μια προεπισκόπηση (d) της επιλεγμένης εικόνας.

5. Πιέστε το πλήκτρο **Enter**, ώστε να εμφανιστεί η επιλεγμένη εικόνα σε λειτουργία πλήρους εικόνας.

Λειτουργία πλήρους εικόνας

Υπόδειξη

Εάν δεν πατηθεί κανένα πλήκτρο, μετά από περ. 5 δευτερόλεπτα εμφανίζονται διαδοχικά οι επόμενες εικόνες του φακέλου.

Στη λειτουργία πλήρους εικόνας είναι διαθέσιμες οι ακόλουθες λειτουργίες χειρισμού:

- Περιστροφή της εικόνας δεξιόστροφα: Πιέστε το πλήκτρο **➤**.
- Περιστροφή της εικόνας αριστερόστροφα: Πιέστε το πλήκτρο **◀**.
- Διακοπή αναπαραγωγής: Πιέστε το πλήκτρο **■**. Για να τερματιστεί η παύση, πιέστε το πλήκτρο **▶▶**.
- Επόμενη εικόνα: Πιέστε το πλήκτρο **▶▶**.
- Προηγούμενη εικόνα: Πιέστε το πλήκτρο **◀◀**.
- Επιστροφή στο μενού αρχείου: Πιέστε το πλήκτρο **■**.

Λειτουργία προεπισκόπησης

Κατά την αναπαραγωγή σε λειτουργία πλήρους εικόνας, πιέστε το πλήκτρο **TITLE**.

Εμφανίζεται μια σελίδα προεπισκόπησης των εικόνων στον τρέχοντα φάκελο.



Στη λειτουργία προεπισκόπησης είναι διαθέσιμες οι ακόλουθες λειτουργίες χειρισμού:

- Εμφάνιση εικόνας
 1. Πιέστε τα πλήκτρα **▲**, **▼**, **▶** και **◀**, για να επιλέξετε την επιθυμητή εικόνα.
 2. Πιέστε το πλήκτρο **Enter**, για να εμφανιστεί η εικόνα σε λειτουργία πλήρους εικόνας.

- Εμφάνιση επόμενης σελίδας προεπισκόπησης
Πιέστε το πλήκτρο **▶▶**.
ή:
 1. Πιέστε το πλήκτρο **▲** ή **▼**, μέχρι να επιλεγθεί "Slideshow".
 2. Πιέστε το πλήκτρο **▶** ή **◀**, μέχρι να επιλεγθεί "Next".
 3. Πιέστε το πλήκτρο **Enter**.
- Εμφάνιση προηγούμενης σελίδας προεπισκόπησης
Πιέστε το πλήκτρο **◀◀**.
ή:
 1. Πιέστε το πλήκτρο **▲** ή **▼**, μέχρι να επιλεγθεί "Slideshow".
 2. Πιέστε το πλήκτρο **▶** ή **◀**, έως ότου επιλεγθεί "Prev".
 3. Πιέστε το πλήκτρο **Enter**.
- Επιστροφή στο μενού αρχείου
Πιέστε το πλήκτρο **■**.

Σύνδεση εξωτερικών συσκευών

Υποδοχή USB

Το Fond-Entertainment System υποστηρίζει USB 1.1 και USB 2.0¹.

Είσοδος σήματος AUX

Μέσω της εισόδου σήματος AUX είναι εφικτή η σύνδεση εξωτερικών συσκευών (π.χ. iPod, iPhone, παιχνιδοκονσόλες).

Ο έλεγχος της μετάδοσης εικόνας/ήχου πραγματοποιείται μέσω της συνδεδεμένης συσκευής, βλέπε οδηγίες χρήσης της συνδεδεμένης συσκευής.

Οδηγία

Στο Fond-Entertainment System πρέπει να έχει ρυθμιστεί το ίδιο πρότυπο τηλεόρασης (NTSC ή PAL) με την εξωτερική συσκευή, βλέπε TV Type σελίδα 132.

1. Λόγω προβλήματος συμβατότητας δεν υποστηρίζονται όλες οι συσκευές με USB 2.0. Εξαιρούνται π.χ. ορισμένοι εξωτερικοί σκληροί δίσκοι και ψηφιακές κάμερες.

Αλλαγή μπαταριών και φροντίδα

Αλλαγή μπαταριών

Κίνδυνος δηλητηρίασης

Οι μπαταρίες περιέχουν δηλητηριώδεις και διαβρωτικές ουσίες. Για το λόγο αυτό, κρατήστε τις μπαταρίες μακριά από παιδιά. Εάν κάποιο άτομο καταπιεί μια μπαταρία, πρέπει να επισκεφτεί αμέσως τον πλησιέστερο γιατρό.

Περιβαλλοντική οδηγία

Μην απορρίπτετε τις μπαταρίες στα οικιακά απορρίμματα! Περιέχουν πολύ τοξικές ουσίες. Παραδώστε τις αποφορτισμένες μπαταρίες σε κάποιο εξειδικευμένο συνεργείο, π.χ. σε ένα συνεργείο του δικτύου εξουσιοδοτημένων επισκευαστών Mercedes-Benz ή σε ένα σημείο απόρριψης παλιών μπαταριών.

Αλλαγή μπαταρίας τηλεχειριστηρίου

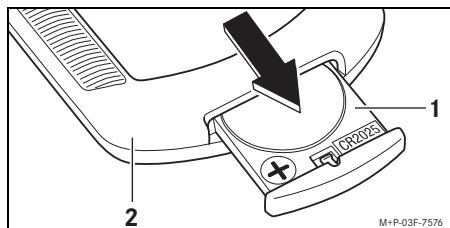

1. Αφαιρέστε τη βάση μπαταρίας ① από το τηλεχειριστήριο ②.
2. Αφαιρέστε την παλιά μπαταρία, και τοποθετήστε καινούρια μπαταρία με το θετικό πόλο προς τα πάνω.
3. Ωθήστε τη βάση μπαταρίας ① στο τηλεχειριστήριο ②, μέχρι να ασφαλίσει.

Αλλαγή μπαταριών στα ακουστικό υπερύθρων

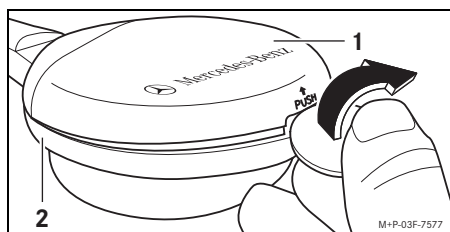

1. Απασφαλίστε το καπάκι ① και αφαιρέστε το από τη θήκη μπαταριών ②.

2. Αφαιρέστε τις παλιές μπαταρίες.
3. Τοποθετήστε καινούριες μπαταρίες. Ταυτόχρονα προσέξτε τις επισημάνσεις πόλων στο περίβλημα των ακουστικών υπερύθρων.
4. Τοποθετήστε το καπάκι ① στη θήκη μπαταριών ② και κλείστε τη.

Φροντίδα

Οθόνη

Χρησιμοποιήστε για τον καθαρισμό ένα μαλακό, υγρό πανί χωρίς χνούδια.

DVD-drive

Χρησιμοποιείτε τακτικά ένα CD καθαρισμού, για να απομακρύνετε τη σκόνη που συσσωρεύεται.

CD/DVD

Σκουπίζετε τα CD/DVD με στεγνό, μαλακό πανί χωρίς χνούδια με κυκλικές κινήσεις από το κέντρο προς τα έξω.

Σύμβολο οθόνη



Δεν είναι εφικτή η πραγματοποίηση της εντολής που έχει μεταδοθεί από το τηλεχειριστήριο.

Βλάβες

Για να μην επισκιαστεί από μικροπροβλήματα η χαρά για τις πολλές δυνατότητες που σας παρέχει το Fond-Entertainment System, θα βρείτε παρακάτω μια σύνοψη συχνών ερωτήσεων. Για περαιτέρω ερωτήσεις, παρακαλούμε να απευθυνθείτε σε κάποιο συνεργείο του δικτύου εξουσιοδοτημένων επισκευαστών Mercedes-Benz.

Τι να κάνω, όταν εμφανιστεί το μήνυμα "Wrong Region" κατά την έναρξη του DVD;

- Αυτό το μήνυμα σημαίνει, ότι το DVD δεν διαθέτει τον ίδιο κωδικό περιοχής με αυτό του DVD-Player (βλέπε σελίδα 135).
Αυτό το DVD δεν είναι δυνατόν να αναπαραχθεί.

Τι να κάνω, εάν το τηλεχειριστήριο δεν λειτουργεί σωστά;

- Το τηλεχειριστήριο δεν στοχεύει την οθόνη, ή βρίσκεται σε μεγάλη απόσταση από την οθόνη.
Στοχεύστε με το τηλεχειριστήριο ακριβώς την οθόνη σε απόσταση μικρότερη από 2 m.
- Η τάση της μπαταρίας σε σχήμα κουμπιού (κομβιόσχημη) είναι πολύ χαμηλή.
Αντικαταστήστε την μπαταρία σε σχήμα κουμπιού.
- Η φωτεινότητα περιβάλλοντος (π.χ. φως ηλίου) παρεμβάλλεται στη λήψη του σήματος που μεταδίδεται από το τηλεχειριστήριο.
Μετακινήστε το όχημα σε μια περιοχή με σκιά.

Τι να κάνω, όταν δεν αναγνωρίζεται το δισκάκι από το DVD-drive;

- Το DVD-drive έχει ακαθαρσίες.
Καθαρίστε το DVD-drive με ένα CD καθαρισμού.

Τι να κάνω, όταν η οθόνη παραμένει μαύρη;

- Το DVD-Player έχει απενεργοποιηθεί.
Ενεργοποιήστε το DVD-Player.
- Έχει συνδεθεί μια εξωτερική συσκευή στο DVD-Player και έχει απενεργοποιηθεί.
Ενεργοποιήστε την εξωτερική συσκευή, ή διακόψτε τη σύνδεση.
- Η ανάφλεξη του οχήματος έχει απενεργοποιηθεί για μεγαλύτερο διάστημα από 3 λεπτά.
Ενεργοποιήστε την ανάφλεξη του οχήματος.
- Παρά την ενεργοποίηση της ανάφλεξης, η οθόνη παραμένει μαύρη.
Αναθέστε τον έλεγχο των ασφαλειών σε ένα συνεργείο του δικτύου εξουσιοδοτημένων επισκευαστών Mercedes-Benz.

Τεχνικά χαρακτηριστικά

Οθόνη

Τύπος οθόνη	TFT-LCD
Μέγεθος οθόνη	7 ίντσες (διαγώνιος οθόνης 16:9)
Ανάλυση (πλάτος x ύψος)	480 x 234 Pixel
Αριθμός Pixel	112.320
Είσοδοι	Βύσμα 4 επαφών 3,5 mm Υποδοχή USB (USB 1.1 και USB 2.0) Θήκη κάρτας SD
Έξοδοι	Βύσμα 4 επαφών 3,5 mm Βύσμα 3 επαφών 3,5 mm

Είσοδος σήματος AUX/ έξοδος σήματος AUX

Βύσμα 4 επαφών 3,5 mm

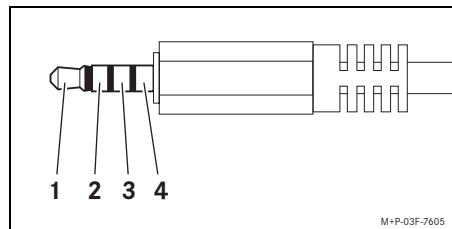

- (1) Audio L
- (2) Audio R
- (3) Γείωση
- (4) Βίντεο

Υποδοχή ακουστικών

Βύσμα 3 επαφών 3,5 mm

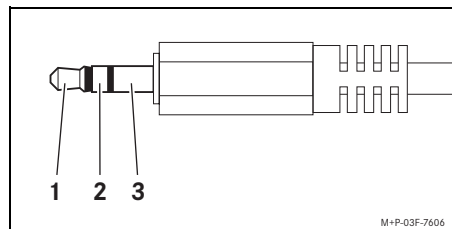

- (1) Audio L
- (2) Audio R
- (3) Γείωση

DVD-Player

Φορμάτ	DVD Video DVD Audio DVD+R(RW) DVD-R(RW) CD Audio Video CD (VCD) Super Video CD (SVCD) CD-R(RW) MP3 WMA JPEG MPEG4/DivX ASP
Πιθανά πρότυπα βίντεο	PAL/NTSC
Μορφή βίντεο DVD (πλάτος x ύψος)	720 x 480 Pixel

Τηλεχειριστήριο

Μπαταρία σε σχήμα κουμπιού	CR2025 (1x)
----------------------------	-------------

Ακουστικό υπερύθρων

Μπαταρία	Micro Τύπος AAA 1,5 V (2x)
----------	-------------------------------

Поздравляем Вас с приобретением новой системы развлечения пассажиров в задней части салона Fond-Entertainment System!

Система развлечения пассажиров в задней части салона Fond-Entertainment System состоит из двух мониторов с интегрированными проигрывателями CD/DVD-дисков. Пассажиры в задней части салона во время движения могут, например, смотреть фильм на DVD-диске. Звук передается через наушники, поэтому водитель не отвлекается от ведения автомобиля.

Ознакомьтесь с устройством Вашей системы развлечения пассажиров в задней части салона Fond-Entertainment System и прочтите настоящее "Руководство по эксплуатации", перед тем как включить систему Fond-Entertainment System.

"Мерседес-Бенц" постоянно совершенствует систему развлечения пассажиров в задней части салона Fond-Entertainment System в соответствии с последним уровнем техники и ввиду этого оставляет за собой право на внесение изменений в форму, комплектацию и технические решения. Поэтому предъявление претензий на основе данных, рисунков и описаний, содержащихся в настоящем "Руководстве по эксплуатации", исключается.

Храните настоящее "Руководство по эксплуатации" вместе с руководством по эксплуатации автомобиля.

При возникновении вопросов просим Вас обращаться в пункт ТО "Мерседес-Бенц".

"Мерседес-Бенц Аксессуары ГмбХ"
A Daimler Company

Содержание

Безопасность	145	Замена элементов питания	
Объяснение символов	145	и уход	160
Общие указания по безопасности ...	146	Замена элементов питания	160
Бесперебойная эксплуатация	146	Уход	160
Обзор	147	Что делать, если	161
Элементы управления	147	Символ на мониторе	161
Пульт дистанционного		Неисправности	161
управления	148	Технические характеристики ...	162
Монитор	149	Монитор	162
Переключение между носителями		Проигрыватель DVD-дисков	162
данных	149	Пульт дистанционного	
Обслуживание (подробное		управления	162
описание)	150	Наушники с инфракрасным	
Монтаж	150	соединением	162
Включение/выключение	150		
Наушники	150		
Основные установки	151		
Меню DVD-диска	152		
Аудиоменю	153		
Меню изображения	154		
Меню настроек языка	154		
Установка/выброс			
CD/DVD-диска	154		
Код региона	155		
Управление функциями			
CD/DVD	155		
Воспроизведение файлов в			
формате MP3	157		
Индикация изображения			
(формат JPEG)	158		
Подключение периферийных			
приборов	159		

Объяснение символов



Предостережение

Предостережения обращают Ваше внимание на возможные опасности для Вашего здоровья или Вашей жизни.



Указание по охране окружающей среды

"Даймлер АГ" придерживается принципа комплексной охраны окружающей среды. Целями такого подхода являются экономия ресурсов и бережное отношение к естественным основам существования на благо человека и природы.

Важно!

Обозначенный таким образом текст обращает Ваше внимание на возможность повреждения материала или нарушения функции.

Примечание

Примечания содержат рекомендации или ссылки на дальнейшую информацию.

1. В таких перечислениях объясняется выполнение отдельных шагов обслуживания.

Индикации на мониторе указываются таким шрифтом: DVD

- В таких перечислениях демонстрируются возможности выбора.

Безопасность

Общие указания по безопасности



Опасность аварии

В первую очередь обращайтесь внимание на дорожную ситуацию. Водителю не разрешено производить настройки системы развлечения пассажиров в задней части салона Fond-Entertainment System во время движения. Систему развлечения пассажиров в задней части салона Fond-Entertainment System во время движения разрешается обслуживать только задним пассажирам, если они при этом остаются пристегнутыми ремнями безопасности.



Опасность травмирования

В проигрывателях DVD-дисков применяется лазерное излучение. Во избежание опасности травмирования глаз и предотвращения удара током ремонтные работы и работы по техобслуживанию разрешено проводить только в специализированной мастерской, располагающей соответствующими специалистами и инструментом для проведения требуемых работ. "Мерседес-Бенц" рекомендует воспользоваться для этого услугами пункта ТО "Мерседес-Бенц".



Опасность пожара и травмирования

Вкладывайте в каждый дисковод только по одному CD/DVD-диску и не вкладывайте никакие прочие предметы. Не допускайте попадания воды в или на проигрыватель DVD-дисков. В противном случае это может привести к возникновению пожара или получению удара током.

Бесперебойная эксплуатация Продолжительность задержки отключения

Мониторы со встроенными DVD-проигрывателями после выключения зажигания (например, при заправке автомобиля топливом) остаются в рабочем режиме на протяжении прим. 3 минут.

Высокая температура

Не подвергайте систему развлечения пассажиров в задней части салона Fond-Entertainment System продолжительному воздействию прямых солнечных лучей.

Низкая температура

При возникновении резких колебаний температуры внутри системы развлечения пассажиров в задней части салона Fond-Entertainment System может скапливаться конденсат, что негативно влияет на эксплуатационную надежность системы. Поэтому включайте систему развлечения в задней части салона Fond-Entertainment System только после адаптации к температуре окружающей среды.

CD/DVD-диски

Для надежного воспроизведения CD/DVD-диски нельзя подвергать воздействию чрезвычайно низкой и высокой температуры или чрезмерной влажности. Избегайте прикосновений к поверхности CD/DVD-дисков и ничего не приклеивайте на них. Используйте только круглые CD/DVD-диски диаметром 8 или 12 см.

Элементы управления

- (А) Предварительно смонтированный монитор со встроенным DVD-проигрывателем (2 шт.)
- (В) Пульт дистанционного управления
- (С) Наушники с инфракрасным соединением (2 шт.)

⚠ Опасность травмирования

Храните во время движения пульт дистанционного управления и неиспользуемые наушники в вещевых отсеках. В противном случае при сильном торможении, резком изменении направления движения или аварии они могут свободно перемещаться по салону и таким образом травмировать Вас или других пассажиров.

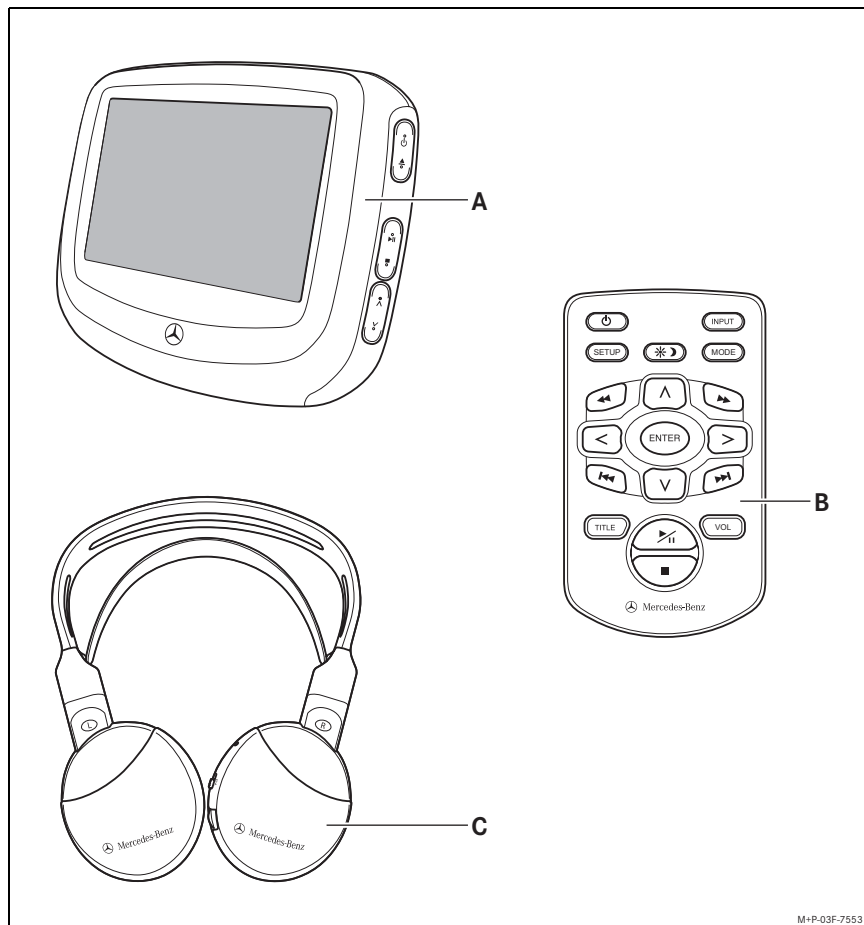

M+P-03F-7553

Дистанционное управление

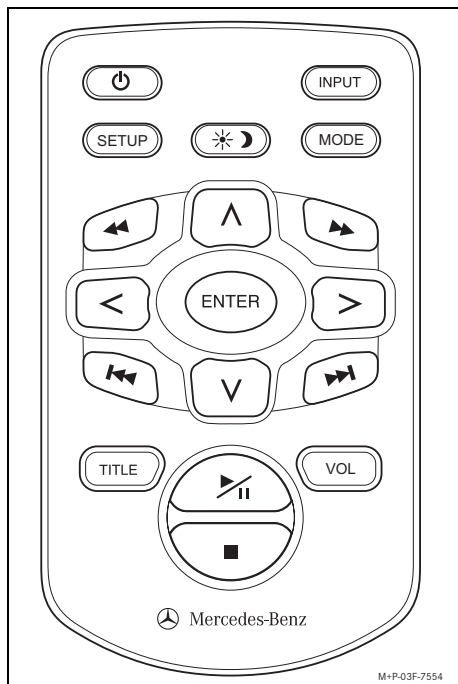





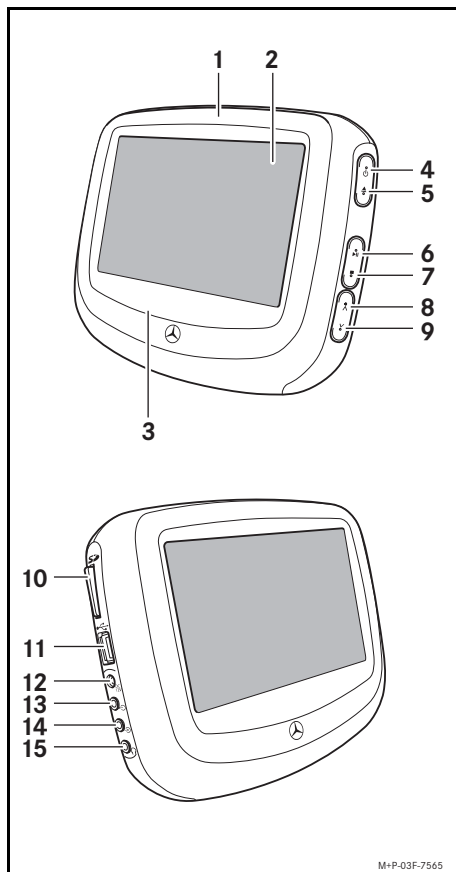

- Power** Включение/выключение
- INPUT** Переключение между носителями данных (DVD/ USB/SD/AUX 1/ AUX 2)
- SETUP** Переход в меню управления
- Light/Dimmer** Регулировка яркости монитора
- MODE** Выбор частоты повтора (напр., глава, музыкальное произведение, папка)
- Left arrow (double)** Ускоренное прокручивание назад
- Up arrow** Кнопка управления
- Right arrow (double)** Ускоренное прокручивание вперед
- Left arrow** Кнопка управления
- Enter** Кнопка ввода
- Right arrow** Кнопка управления
- Left arrow (double)** Переход к предыдущей главе
- Down arrow** Кнопка управления
- Right arrow (double)** Переход к следующей главе
- TITLE** Вывод меню носителя диска
- Play/Pause** Воспроизведение/пауза
- VOL** Громкость¹
- Stop** Остановка

Примечание

Бесперебойное функционирование дистанционного управления возможно при условии прямой направленности в сторону желаемого монитора на расстоянии, не превышающем 2-х метров.

Монитор



- (1) Дискковод DVD
- (2) Экран
- (3) Передатчик инфракрасных сигналов
- (4)  Включение/выключение
- (5)  Кнопка выброса
- (6)  Воспроизведение/пауза
- (7)  Остановка
- (8)  Кнопка управления
- (9)  Кнопка управления
- (10) Слот для SD-карт
- (11) Разъем USB
- (12) Подключение к источнику тока (12 В)¹
- (13) Выход AUX (желтый)
- (14) Вход AUX (черный)
- (15) Гнездо для подключения наушников (зеленое)

1. Подключение установленной в автомобиле системы развлечения пассажиров в задней части салона Fond-Entertainment System к внешнему источнику тока не требуется.

Переключение между носителями данных

Система развлечения пассажиров в задней части салона Fond-Entertainment System воспроизводит различные носители данных:

- DVD (дискковод DVD)
- USB (разъем USB)
- SD (слот для SD-карт)
- AUX 1 (вход AUX)
- AUX 2 (второй соответствующий монитор)

Подключенный носитель данных активируется автоматически. Возможно ручное переключение между носителями данных.

1. Нажмите на мониторе на кнопку , чтобы произвести переключение на другой носитель данных.

Или

1. Нажмите на пульте дистанционного управления на кнопку , чтобы произвести переключение на другой носитель данных.

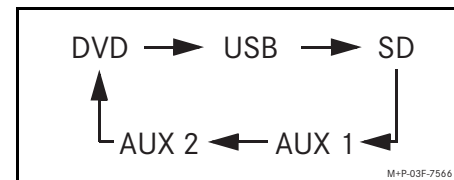

Обслуживание (подробное описание)

Монтаж

Монтаж системы развлечения пассажиров в задней части салона Fond-Entertainment System должен выполняться только квалифицированными сотрудниками специализированной мастерской. "Мерседес-Бенц" рекомендует воспользоваться для этого услугами пункта ТО "Мерседес-Бенц".

Включение/выключение

Включение

1. Нажмите на кнопку  на требуемом мониторе.

Или

1. Направьте пульт дистанционного управления на требуемый монитор и нажмите кнопку  на пульте дистанционного управления.
Появляется основная индикация.



Выключение

1. Нажмите на кнопку  на требуемом мониторе и держите ее нажатой в течение прибл. 2 секунд.

Или

1. Направьте пульт дистанционного управления на требуемый монитор и нажмите кнопку  на пульте дистанционного управления.

Выбранный монитор выключается.

Примечание

Оба монитора автоматически выключаются прим. через 3 минуты после выключения зажигания (например, при заправке автомобиля топливом).

Наушники

Опасность травмирования

Перед тем как надеть наушники, убедитесь в том, что установлен минимальный уровень громкости, так как в противном случае возможно повреждение слуха.

Регулировка наушников с инфракрасным соединением

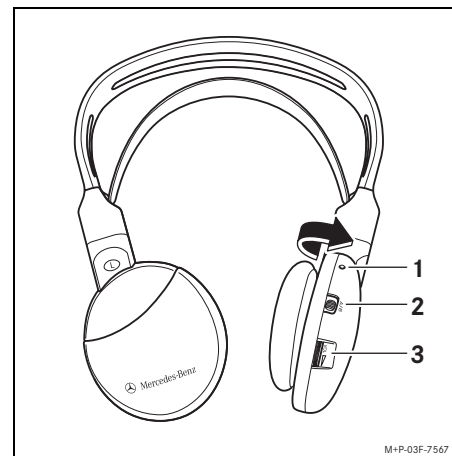

1. Для активирования наушников с инфракрасным соединением поверните оба амбушюра внутрь. Наушники с инфракрасным соединением включены, и светодиод  светится.

Примечание

Соблюдайте правильность сторон наушников с инфракрасным соединением "R" (правая) и "L" (левая), иначе в противном случае между наушниками и монитором не устанавливается соединение.

2. Установите с помощью ползункового регулятора ② желаемый канал инфракрасного соединения (А или В).

Примечание

Заводские установки:

- Левый монитор = канал А (CHA)
- Правый монитор = канал В (CHB)

3. Наденьте наушники с инфракрасным соединением.
4. С помощью регулятора ③ установите громкость звучания соответствующих наушников с инфракрасным соединением.

Подключение дополнительных наушников

К каждому монитору можно дополнительно подключить по одной паре проводных наушников через гнездо подключения наушников, см. стр. 149.

Установка необходимой громкости:

1. Направьте пульт дистанционного управления на требуемый монитор и нажмите кнопку **VOL** на пульте дистанционного управления. Появляется индикация регулировки громкости.
2. С помощью кнопок **<** и **>** установите громкость подключенных наушников.

Основные установки

Основные установки системы развлечения пассажиров в задней части салона производятся в следующих меню:

- DVD: изменение предварительных настроек для воспроизведения видеоизображения CD/DVD-дисков.
- AUDIO: изменение системных настроек для аудиовоспроизведения.
- BILD: изменение системных настроек для изображения экрана.
- LANGUAGE: изменение языка меню и сообщений на дисплее.

Примечание

Изменения основных установок действительны только для соответствующего монитора, в меню которого были произведены установки.

Переход в пределах меню

Направьте пульт дистанционного управления на требуемый монитор и нажмите на кнопку **SETUP**, чтобы перейти из основной индикации к выбору меню.

Переходить от меню к меню можно кнопками **▲** и **▼**. Выбранная установка обозначена желтым фоном.

Для подтверждения выбора нажмите на кнопку **Enter**.

Для выхода из меню и возврата к основной индикации нажмите на кнопку **SETUP**.

Обслуживание (подробное описание)

Меню DVD

Воспроизведение CD/DVD-дисков происходит автоматически по установкам диска в меню DVD-MENU, при условии наличия таковых на CD/DVD-диске.



Общие настройки



Настройки аудио



Настройки видео



Индивидуальные настройки



Защита паролем



Выход из обзора меню

Общие настройки

- TV display: изменение формата изображения

Примечание

Normal = формат 4:3

Wide = формат 16:9

- OSD Lang: изменение языка DVD-MENU.

Примечание

OSD (On Screen Display) = изображение монитора

Настройки аудио

- Speaker Setup: изменение режима смесителя преобразователя с понижением частоты
- Dolby Digital Setup: изменение настроек Dolby Digital

Настройки видео

- Component: выбор цветовой модели
- Divx VOD: код устройства для DivX Video on Demand

Индивидуальные настройки

- TV Type: установка телевизионного стандарта
- PBC: включение или выключение "Play back control"
- Audio: изменение языка звуковоспроизведения

Примечание

Если выбранный язык отсутствует, то воспроизведение CD/DVD-диска начинается на первом имеющемся языке.

Изменение языка во время воспроизведения см. на стр. 157.

- Sub Title: изменение языка субтитров

Примечание

Функция Sub Title1 имеется не на всех DVD-дисках.

- Disc Menu: изменение языка меню на DVD-диске

Примечание

Функция Disc Menu имеется не на всех DVD-дисках.

- **Parental**: изменение настроек по блокировке содержания во избежание просмотра детьми. Некоторые DVD-фильмы имеют блокировочную функцию, распространяющуюся на содержание всего CD/DVD-диска или отдельных эпизодов. С ее помощью предотвращается воспроизведение содержания, не допущенного для просмотра детьми. Градация от 1 до 8 различна в разных странах:
1 = пригодно для просмотра всем возрастным группам до
8 = пригодно для просмотра только взрослым

Примечание

Настройки меню **Parental** могут быть изменены только тогда, когда в дисковом устройстве нет CD/DVD-диска. Помимо этого, в случае активирования защиты паролем (**Password Mode**) предотвращается нежелательное изменение настроек меню **Parental**.

- **DRM**: код устройства для DivX Video on Demand

- **Default**: восстановление заводских установок

Примечание

Настройки блокировочной функции при восстановлении заводских установок не изменяются.

Защита паролем

- **Password Mode**: включение/выключение защиты паролем
- **Password**: изменение пароля
С помощью кнопок **▲** и **▼** изменяется выделенная цифра (по возрастающей/убывающей).
С помощью кнопок **<** и **>** производится выбор следующей/предыдущей цифры.
Нажатием на кнопку **>** производится переход с одной строки на другую строку.
Нажатием на кнопку **Enter** подтверждается изменение пароля.

Примечание

Установленный в заводской комплектации пароль: "0000".

Меню AUDIO

- **BAS**: регулировка басов
- **TRE**: регулировка высоких частот
- **IRCH SEL**: установка канала инфракрасного соединения (A или B) для используемого монитора во избежание наложения аудиозвучания или частоты трансляции с другим монитором в случае необходимости

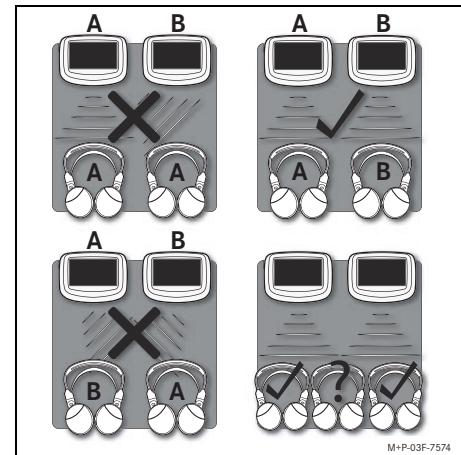

Примечание

При использовании третьих наушников с инфракрасным соединением на среднем заднем сиденье могут возникнуть помехи при аудиовоспроизведении.

Обслуживание (подробное описание)

Примечание

Настройте используемый канал инфракрасного соединения также и на соответствующих наушниках, см. стр. 150.

- **VOLUME RESET:** изменение уровня громкости при включении активировать/деактивировать. Громкость, установленная в системе, автоматически изменяется до среднего значения в подключенных через кабель наушниках при включении соответствующего монитора, если включена функция **VOLUME RESET**.

Меню SCREEN

В данном меню производятся такие настройки изображения, как: **CONTRAST**, **SATURATION**, **SHARPNESS**, **BRIGHTNESS** и **HUE**.

Меню LANGUAGE

В этом меню можно изменить язык системы развлечения пассажиров в задней части салона **Fond-Entertainment System**.

Яркость монитора

Нажмите на кнопку , чтобы изменить яркость монитора, например, ночью. Возможно 5 ступеней регулировки.

Установка/выброс CD/DVD-диска

Установка

Вложите с легким нажатием CD/DVD-диск в дисковод лицевой стороной вверх.

Содержимое CD/DVD-диска считывается, и автоматически начинается воспроизведение.

Примечание

Если CD/DVD-диск уже установлен в проигрывателе DVD-дисков, то он автоматически воспроизводится при включении проигрывателя DVD-дисков.

Выброс

Нажмите на кнопку  на мониторе.

Код региона

Код региона введен в память системы развлечения пассажиров в задней части салона Fond-Entertainment System и не подлежит изменению. Система воспроизводит только DVD-диски с соответствующим кодом региона.

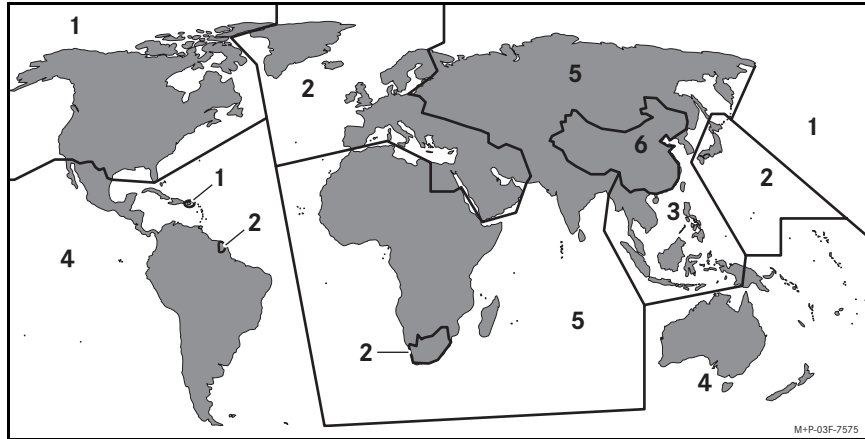

Регион 1: Канада и США

Регион 2: Европа, Япония, Средний восток и Южная Африка

Регион 3: Юго-восточная Азия

Регион 4: Австралия и Южная Америка

Регион 5: Африка, Россия, Восточная Европа и остальные регионы Азии

Регион 6: Китай

Регион 7: Зарезервирован

Регион 8: Самолеты и корабли

Управление функциями CD/DVD



Примечание

Бесперебойное функционирование дистанционного управления возможно при условии прямой направленности в сторону желаемого монитора на расстоянии, не превышающем 2-х метров.



Воспроизведение

Нажмите на кнопку .



Пауза

1. Нажмите на кнопку .
2. Окончание паузы: повторно нажмите на .

Ускоренное прокручивание назад

1. Нажимайте на кнопку  до тех пор, пока не будет достигнута желаемая скорость прокручивания назад (назад со скоростью 2x, 4x, 6x, 8x, 16x или 32x).
2. Для воспроизведения с нормальной скоростью нажмите на кнопку .

Ускоренное прокручивание вперед



1. Нажимайте на кнопку  до тех пор, пока не будет достигнута желаемая скорость прокручивания вперед (вперед со скоростью 2x, 4x, 6x, 8x, 16x или 32x).
2. Для воспроизведения с нормальной скоростью нажмите на кнопку .

Обслуживание (подробное описание)



Примечание

Некоторые эпизоды определенных DVD-дисков не поддаются прокручиванию вперед.

Следующее или предыдущее музыкальное произведение/глава

Нажимайте на кнопку  и  до тех пор, пока не установится нужное музыкальное произведение/глава.



Стоп

1. Нажмите на кнопку .
Воспроизведение прерывается.
2. Нажмите на кнопку .
Воспроизведение возобновляется с того же самого места.

Или:

Два раза нажмите на кнопку .
Воспроизведение прекращается.

Повтор главы/музыкального произведения



1. Нажмите на кнопку  во время воспроизведения.
Индицируется установленная частота повтора.
2. Вновь нажмите на кнопку , чтобы выбрать частоту повтора.

Выключение:

Для выключения повтора нажимайте на кнопку  до тех пор, пока не появится индикация OFF.

Индикация выключается автоматически через 2 секунды.

Индикация истекшего/оставшегося времени воспроизведения

1. Во время воспроизведения нажмите сначала на кнопку , затем на кнопку .
Появляется индикация времени воспроизведения.
2. Вновь нажмите на кнопку , чтобы сменить индикацию.

Выключение:

Для выключения индикации времени воспроизведения нажимайте на кнопку  до тех пор, пока не появится индикация OFF.



Индикация выключается автоматически через 2 секунды.

Субтитры

Примечание

В некоторых DVD-дисках эту функцию можно включить только через меню DVD-диска.

Изменение языка:

1. Нажмите на кнопку  во время воспроизведения.
Индицируется установленный язык.
2. Вновь нажмите на кнопку , чтобы выбрать другой язык.

Выключение:

Для выключения субтитров нажимайте на кнопку  до тех пор, пока не появится индикация OFF.

Индикация выключается автоматически через 2 секунды.

Изменение языка

Примечание

В некоторых DVD-дисках эту функцию можно включить только через меню DVD-диска.

1. Нажмите на кнопку **V** во время воспроизведения.
Индицируется установленный язык.
2. Вновь нажмите на кнопку **V**, чтобы выбрать другой язык.
Индикация выключается автоматически через 2 секунды.

Вызов меню DVD-диска

1. Нажмите на кнопку **TITLE**.
Индицируется меню DVD-диска.
2. Для выбора необходимой опции нажимайте на кнопки **▲**, **▼**, **>** и **<**.
3. Нажмите на кнопку **Enter**, чтобы подтвердить выбор.

Воспроизведение файлов в формате MP3

Меню файлов

Вложите или подключите носитель данных с MP3-файлами.

Индицируется меню файлов.

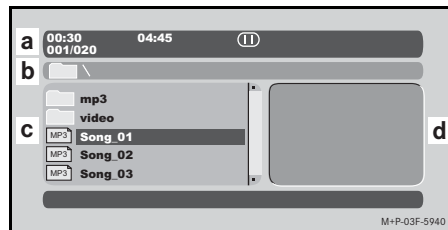

(a) Информация о выбранном файле

Например:

00:30: истекшее время воспроизведения (MP3-файла)

04:45: общее время воспроизведения (MP3-файла)

Выбранный режим воспроизведения:

▶|| воспроизведение/пауза,

■ остановка (MP3-файла)

001/020: первый файл в выбранной папке/20 файлов в папке

(b) Маршрут файла на носителе данных

- (c) Перечень папок и файлов
- (d) Предварительный просмотр(формат JPEG)

Воспроизведение

1. Вложите или подключите носитель данных с MP3-файлами.
Индицируется меню файлов.
2. Выберите папку кнопками **▲** и **▼**.
3. Нажмите на кнопку **Enter**, чтобы открыть выбранную папку.

Примечание

Для перехода на папку более высокого уровня нажмите на кнопку **<**.



4. Выберите файл кнопками **▲** и **▼**.
5. Для воспроизведения выбранного файла нажмите на кнопку **Enter**.

Пауза



1. Нажмите на кнопку **▶||**.
2. Окончание паузы: повторно нажмите на **▶||**.

Обслуживание (подробное описание)



Ускоренное прокручивание назад

1. Нажимайте на кнопку  до тех пор, пока не будет достигнута желаемая скорость прокручивания назад (назад со скоростью 2x, 4x, 6x, 8x, 16x или 32x).
2. Для воспроизведения с нормальной скоростью нажмите на кнопку .

Ускоренное прокручивание вперед

1. Нажимайте на кнопку  до тех пор, пока не будет достигнута желаемая скорость прокручивания вперед (вперед со скоростью 2x, 4x, 6x, 8x, 16x или 32x).
2. Для воспроизведения с нормальной скоростью нажмите на кнопку .

Предущий или последующий файл в формате MP3

Нажимайте на кнопку  oder  до тех пор, пока установится нужный MP3-файл.



Стоп

Для прекращения воспроизведения нажмите на кнопку .

Примечание



При воспроизведении MP3-файлов может индцироваться изображение.

Индикация изображения (формат JPEG)

1. Вложите или подключите носитель данных с видеофайлами (в формате JPEG).
Индцируется меню файлов, см. стр. 157.
2. Выберите папку кнопками  и .
3. Нажмите на кнопку **Enter**, чтобы открыть выбранную папку.

Примечание

Для перехода на папку более высокого уровня нажмите на кнопку .

4. Выберите файл кнопками  и .



Выбранное изображение индцируется в предварительном просмотре (d).







5. Нажмите на кнопку **Enter** для индикации выбранного изображения в режиме полного экрана.

Режим полного экрана

Примечание

Если не нажимается никакая кнопка, то прим. через 5 секунд начинается индикация всех последующих видеофайлов данной папки.

В режиме полного экрана в Вашем распоряжении – следующие функции управления:

- Повернуть изображение по часовой стрелке: нажать на кнопку .
- Повернуть изображение против часовой стрелки: нажать на кнопку .
- Прервать воспроизведение: нажать на кнопку . Чтобы прервать паузу, нажмите на кнопку .
- Переход к следующему изображению: нажмите на кнопку .
- Переход к предыдущему изображению: нажмите на кнопку .
- Возврат в меню файлов: Нажмите на кнопку .

Режим предварительного просмотра

Для воспроизведения в режиме полного экрана нажмите на кнопку **TITLE**.

Индицируется страница всех видеофайлов в выбранной папке в режиме предварительного просмотра.



В режиме предварительного просмотра в Вашем распоряжении – следующие функции управления:

- Индикация изображения
 1. Для выбора необходимого изображения нажимайте на кнопки **▲**, **▼**, **➤** и **➤**.
 2. Нажмите на кнопку **Enter** для индикации изображения в режиме полного экрана.

- Индикация следующей страницы видеофайлов в режиме предварительного просмотра
Нажмите на кнопку **▶▶**.

Или:

1. Нажмите на кнопку **▲** или **▼** для выбора "Slideshow".
2. Нажмите на кнопку **➤** или **➤** для выбора "Next".
3. Нажмите на кнопку **Enter**.

- Индикация предыдущей страницы видеофайлов в режиме предварительного просмотра
Нажмите на кнопку **◀◀**.

Или:

1. Нажмите на кнопку **▲** или **▼** для выбора "Slideshow".
2. Нажмите на кнопку **➤** или **➤** для выбора "Prev".
3. Нажмите на кнопку **Enter**.

- Возврат в меню файлов
Нажмите на кнопку **■**.

Подключение периферийных приборов

Разъем USB

Система развлечения пассажиров в задней части салона Fond-Entertainment System поддерживает USB 1.1 и USB 2.0¹.

Вход для AUX

Через вход AUX к системе могут быть подключены периферийные приборы (например, iPod, iPhone, игровая приставка).

Настройки видео- и звукопередачи осуществляются на подключенном приборе, см. руководство по эксплуатации подключенного прибора.

Примечание

В системе развлечения пассажиров в задней части салона Fond-Entertainment System должен быть установлен тот же телевизионный стандарт (NT-SC или PAL), как и на периферийном приборе, см. TV Type, стр. 152.

1. Ввиду несовместимости некоторые приборы с USB 2.0 не поддерживаются. Исключение составляют, например, некоторые внешние жесткие диски и цифровые фотоаппараты.

Замена элементов питания и уход

Замена элементов питания

Опасность отравления

Элементы питания содержат токсичные, едкие вещества. Храните элементы питания в недоступном для детей месте. При проглатывании элемента питания немедленно обратитесь к врачу.

Указание по охране окружающей среды

Элементам питания не место в бытовом мусоре! Они содержат высокотоксичные вещества. Сдавайте разряженные элементы питания в специализированную мастерскую, например, в пункт ТО "Мерседес-Бенц" или в пункт приема отработавших элементов питания.

Замена элементов питания пульта дистанционного управления

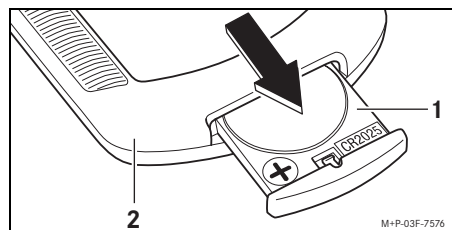

1. Выведите фиксатор элемента питания ① из пульта дистанционного управления ②.
2. Удалите старый элемент питания и вставьте новый элемент питания положительным полюсом вверх.
3. Вставьте фиксатор элемента питания ① в пульт дистанционного управления ② до полной фиксации.

Замена элементов питания наушников с инфракрасным соединением



1. Разблокируйте крышку ① и снимите ее с отсека для элементов питания ②.

2. Удалите старые элементы питания.
3. Вставьте новые элементы питания. Следите за совпадением полюсов с маркировкой на корпусе наушников с инфракрасным соединением.
4. Установите крышку ① на отсек для элементов питания ② и закройте ее.

Уход

Монитор

Используйте для очистки мягкую неворсистую ткань, смоченную водой.

Дисковод DVD

Регулярно применяйте очищающий диск для удаления накопленной пыли.

CD/DVD-диски

Протирайте CD/DVD-диски сухой, мягкой, невористой тканью прямыми движениями от центра к краям.

Символ на мониторе



Отправленная с пульта дистанционного управления команда не может быть выполнена.

Неисправности

Для того чтобы проблемы не омрачали радость эксплуатации системы развлечения пассажиров в задней части салона Fond-Entertainment System с ее многочисленными возможностями, ниже приводится обзор часто задаваемых вопросов. При возникновении дополнительных вопросов просим Вас обращаться в пункт ТО "Мерседес-Бенц".

Что делать, если при запуске DVD появляется сообщение "Wrong Region"?

- Это сообщение означает, что код региона DVD-диска не совпадает с кодом региона проигрывателя DVD-дисков (см. стр. 155).
Воспроизведение этого DVD-диска невозможно.

Что делать, если пульт дистанционного управления работает со сбоями?

- Пульт дистанционного управления не направлен на монитор или находится на слишком большом расстоянии от монитора.
Направьте пульт дистанционного управления непосредственно на монитор с расстояния, не превышающего 2-х метров.
- Заряд таблеточного элемента питания слишком низкий.
Замените таблеточный элемент питания.
- Внешние световые условия (например, яркое солнце) препятствуют приему сигнала пульта дистанционного управления.
Переставьте автомобиль в тень.

Что делать, если DVD-диск не распознается дисководом?

- Дисковод DVD-дисков загрязнен.
Произведите очистку дисковода DVD-дисков с помощью очищающего диска.

Что делать, если на мониторе отсутствует изображение?

- Проигрыватель DVD-дисков выключен.
Включите проигрыватель DVD-дисков.
- К проигрывателю DVD-дисков подключен периферийный прибор, находящийся в выключенном состоянии.
Включите периферийный прибор или отсоедините его от системы.
- Зажигание автомобиля выключено более 3 минут.
Включите зажигание автомобиля.
- Изображение отсутствует и после включения зажигания.
Обратитесь в пункт ТО "Мерседес-Бенц" для проверки предохранителей.

Технические характеристики

Монитор

Тип монитора	TFT-LCD
Размер монитора	7 дюймов (диагональ кадра 16:9)
Расширение (ширина x высота)	480 x 234 пикселей
Число пикселей	112 320
Входы	4-контактный штекер на 3,5 мм Разъем USB (USB 1.1 и USB 2.0) Слот для SD-карт
Выходы	4-контактный штекер на 3,5 мм 3-контактный штекер на 3,5 мм

Вход AUX/выход AUX

4-контактный штекер на 3,5 мм

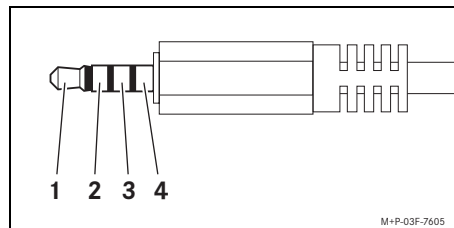

- (1) Аудио, слева
- (2) Аудио, справа
- (3) Масса
- (4) Видео

Гнездо для подключения наушников

3-контактный штекер на 3,5 мм

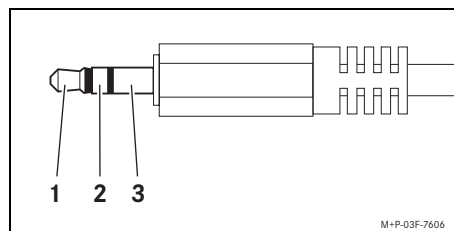

- (1) Аудио, слева
- (2) Аудио, справа
- (3) Масса

Проигрыватель DVD-дисков

Форматы	DVD Video DVD Audio DVD+R(RW) DVD-R(RW) CD Audio Video CD (VCD) Super Video CD (SVCD) CD-R(RW) MP3 WMA JPEG MPEG4/DivX ASP
Возможные стандарты видеоизображения	PAL/NTSC
Видеоформат DVD (ширина x высота)	720 x 480 пикселей

Дистанционное управление

Таблеточный элемент питания	CR2025 (1 шт.)
-----------------------------	----------------

Наушники с инфракрасным соединением

Элемент питания	Micro 00 AAA 1,5 V (2 00.)
-----------------	----------------------------

Rear Seat Entertainment System

Thank you for choosing the new Mercedes-Benz Rear Seat Entertainment System!

The Rear Seat Entertainment System consists of two monitors with integrated CD / DVD players. This makes it possible for the rear seat passengers to watch a DVD during the journey. The rear passengers listen to the audio using headphones so that the driver is not distracted from the traffic situation.

Familiarise yourself with your Rear Seat Entertainment System first, and read these Operating Instructions before you start using the Rear Seat Entertainment System.

Mercedes-Benz is continuously updating its Rear Seat Entertainment System to the state of the art and therefore reserves the right to introduce changes in design, equipment and technical features.

Please keep these Operating Instructions together with the vehicle Owner's Manual.

Should you have any further questions, please contact a Mercedes-Benz Service Centre.

Mercedes-Benz Accessories GmbH
A Daimler Company

Contents

Safety	165	Replacing the battery and care.....	180
Symbols used	165	Changing batteries	180
General safety precautions	166	Care.....	180
Problem-free use	166	What should I do if...	181
Overview	167	Screen icons.....	181
Control elements	167	Malfunctions.....	181
Remote control.....	168	Technical data	182
Display.....	169	Display.....	182
Switching between mediums	169	DVD player	182
Controls in detail	170	Remote control.....	182
Fitting	170	IR headphones.....	182
Switching on / off.....	170		
Headphones.....	170		
Basic settings	171		
DVD MENU	172		
AUDIO MENU.....	173		
SCREEN MENU	174		
LANGUAGE MENU	174		
CD / DVD inserting / ejecting	174		
Region code.....	175		
Operating the functions of the			
CD / DVD.....	175		
Playing MP3 files.....	177		
Displaying image files (JPEG)	178		
Connecting external devices.....	179		

Symbols used



Warning

A warning notice draws your attention to possible hazards to your health or life.



Environmental note

Daimler AG has committed itself to a comprehensive protection of the environment.

The objectives are for the natural resources which form the basis of our existence on this planet to be used sparingly and in a manner which takes the requirements of both nature and humanity into account.

Important

Text marked in this way alerts you to the risk of possible material damage or malfunctions.

Note

Information marked in this way contains useful tips and additional details.

1. These items explain individual operating steps to you.

Screen displays are printed in *this font*.

- Bullet lists present you with selections.

Safety

General safety precautions

Risk of accident

Pay full attention to the traffic situation at all times. As the driver, do not attempt to make adjustments to the Rear-Seat Entertainment System while driving. While the vehicle is in motion, the Rear-Seat Entertainment System may only be used and operated by the rear-seat passengers, provided that they remain seated with their seat belts fastened.

Risk of injury

Laser beams are used in the DVD player. To prevent any risk of injury to the eyes and/or electrical shocks, maintenance and repairs should only be carried out by a qualified specialist workshop which has the necessary tools and technical expertise to perform the work required.

Mercedes-Benz recommends that you use a Mercedes-Benz Service Center for this purpose.

Risk of fire and injury

Insert only one CD / DVD per DVD drive and never insert any other object. Do not pour or spray fluids over and/or in the DVD player. This could result in a fire or electrical shock.

Problem-free use

Run-on time

The screens with the integrated DVD player are operational for approximately 3 minutes after the ignition is switched off (e.g. when refueling).

High temperatures

Protect the Rear-Seat Entertainment System from continuous direct sunlight.

Low temperatures

Strong temperature fluctuations can result in condensation forming on the internal parts of the Rear-Seat Entertainment System and interfering with its operating efficiency. Therefore, it is best to switch on the Rear-Seat Entertainment System only after it has had time to adapt to the ambient temperature.

CD / DVD

CDs and DVDs should be protected from cold, heat and excessive humidity to ensure optimum playback. Do not touch the surface of the CD / DVD and do not stick anything on the CD / DVD. Only use CDs / DVDs with a diameter of 3 or 4.75 inches.

Control elements

- (A) Premounted screen with integrated DVD player (2 pieces)
- (B) Remote control
- (C) Infrared headphones (2 in total)

⚠ Risk of injury

Secure the remote control as well as unused headphones during the journey in the available storage spaces. Otherwise, they could slide down and / or be thrown about the vehicle interior in the event of strong braking maneuvers, sudden changes of direction or an accident, possibly injuring you or others.

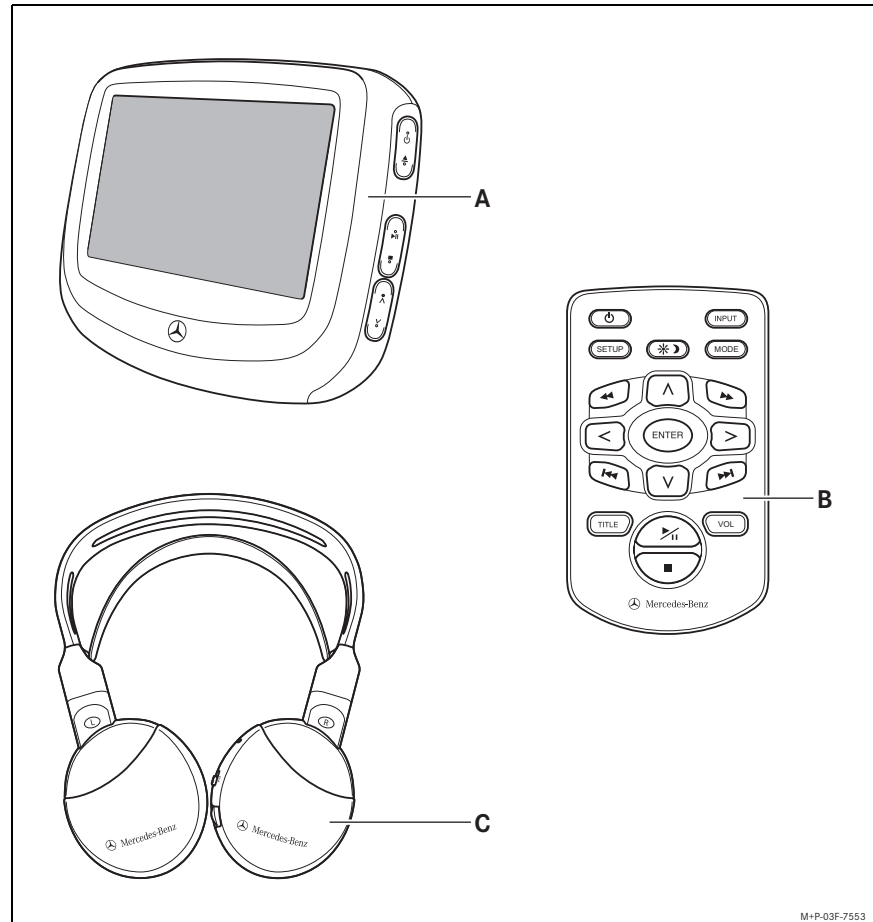

M+P-03F-7553

Overview

Remote control

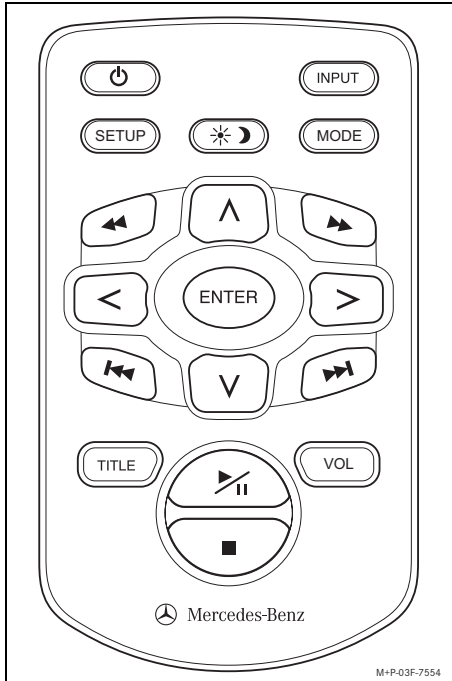

- Switching on / off
- Switching between mediums (DVD / USB / SD / AUX 1 / AUX 2)
- Switching to the operating menu
- Adjusting the screen brightness
- Repeat mode selection (example: chapter, title, folder)
- Fast rewind
- Control button
- Fast forward
- Control button
- Enter button
- Control button
- Jump to previous chapter
- Control button
- Jump to next chapter
- Call up the menu stored on the medium
- Play / Pause
- Volume
- Stop

Note

For the remote control to function properly, it must be aimed precisely at the desired screen from a distance of less than 6 feet.

Screen

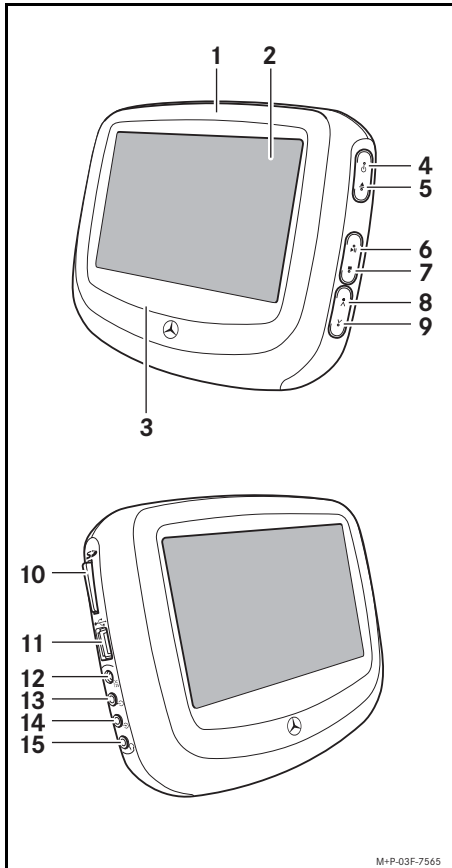

- (1) DVD drive
- (2) Screen
- (3) Infrared transmitter
- (4) Switching on / off
- (5) Eject button
- (6) Play / Pause
- (7) Stop
- (8) Cursor button
- (9) Cursor button
- (10) SD card slot
- (11) USB port
- (12) Power connection (12 V)¹
- (13) AUX signal output (yellow)
- (14) AUX signal input (black)
- (15) Headphones socket (green)

1. The external power connection is not required for the Rear-Seat Entertainment System installed in the vehicle.

Switching between data media

The Rear-Seat Entertainment System can access different storage media:

- DVD (DVD drive)
- USB (USB port)
- SD (SD card slot)
- AUX 1 (AUX signal input)
- AUX 2 (of the respective other screen)

A connected medium is automatically activated. Manually switching between the storage media is possible.

1. Briefly press the button on the screen to switch to the next medium.

or

1. Briefly press the **INPUT** button on the remote control to switch to the next medium.

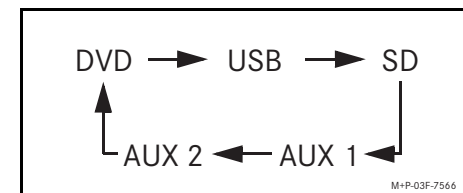

Controls in detail

Fitting

The Rear-Seat Entertainment System must be installed by a qualified specialist workshop. Mercedes-Benz recommends that you use a Mercedes-Benz Service Center for this purpose.

Switching on / off

Switching on

1. Press the  button on the desired screen.

Or

1. Aim the remote control at the desired screen and press the  button on the remote control.

The basic display appears.



Switching off

1. Press the  button on the desired screen for approx. 2 seconds.

Or

1. Aim the remote control at the desired screen and press the  button on the remote control.

The selected screen is switched off.

Note

Both screens are automatically switched off approximately 3 minutes after the ignition is switched off (e.g. when refueling).

Headphones

Risk of injury

Before putting the headphones on, make sure that the volume has been set to minimum, as your hearing could otherwise be damaged.

Adjusting the IR headphones

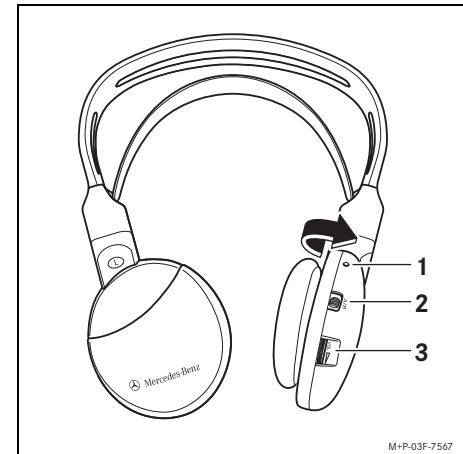

1. To activate the IR headphones, tilt both earpieces inward. The IR headphones are switched on and LED  lights up.

Note

Observe the correct left and right ("L" and "R") positions of the IR headphones as no connection can otherwise be established between the IR headphones and the screen.

2. Set the desired infrared channel (A or B) with slide control ②.

Note

Default factory setting:

- Left screen = Channel A (CHA)
- Right screen = Channel B (CHB)

3. Put on the IR headphones.
4. Using control ③, adjust the volume of the respective IR headphones.

Connecting additional headphones

Per screen, 1 additional set of headphones can be connected via a cable using the headphone jack. Please refer to page 169.

Setting the desired volume:

1. Aim the remote control at the desired screen and press the **VOL** button on the remote control. The volume display appears.
2. Set the volume using the buttons **<** and **>** for the connected headphones.

Basic settings

The following menus are available for adjusting the basic settings of the Rear-Seat Entertainment System:

- **DVD MENU**: Change the default settings for the display of CDs/DVDs
- **AUDIO MENU**: Change the system settings for the audio playback
- **SCREEN MENU**: Change the settings for the screen display
- **LANGUAGE**: Change the language for menus and messages

Note

Changes made in the menu to the basic settings only apply to the selected screen on which the input occurs.

Menu navigation

Aim the remote control at the desired screen and press the **SETUP** button to go from the basic display to the menu selection.

Navigate between the individual menu items using the **^** and **v** buttons. The selected option is highlighted by a yellow bar.

Press the **Enter** button to confirm the menu selection.

Press the **SETUP** button again to leave the menu selection and return to the basic display.

Controls in detail

DVD MENU

CD/DVD playback occurs automatically using the options selected in the DVD menu, if these are available on the CD/DVD.



General settings



Audio settings



Video settings



User preferences



Password protection



Leave menu selection

General settings

- **TV display:** Change screen format

Note

Normal = Format 4:3

Wide = Format 16:9

- **OSD Lang:** Change language of the DVD menu

Note

OSD - (On Screen Display)

Audio settings

- **Speaker Setup:** Change mixer mode
- **Dolby Digital Setup:** Change Dolby Digital settings

Video settings

- **Component:** Select color model
- **Divx VOD:** Equipment code for DivX Video on Demand

User preferences

- **TV type:** Set TV standard
- **PBC:** "Playback control" switch on/off
- **Audio:** Change playback language

Note

If the selected language is not available, playback starts with the first available language on the CD/DVD.

Change language during playback. Please refer to page 177.

- **Subtitles:** Change subtitle language

Note

Subtitles are not available on all DVDs.

- **Disc Menu:** Change language of the menu stored on the DVD

Note

The Disc Menu is not available for all DVDs.

- **Parental:** Change parental control setting

Some DVDs have a locking function assigned to the entire CD/DVD or only to certain scenes. This allows playback of content to be prevented if it is unsuitable for children.

The ratings from 1 to 8 are country-specific:

1 = Suitable for all ages

to

8 = Suitable for adults only

Note

The **Parental** setting can only be changed when there is no CD/DVD in the drive.

By additionally activating the password protection (**Password Mode**), an undesired adjustment of the **Parental** setting can be prevented.

- **DRM:** Equipment code for DivX Video on Demand

- **Default:** Restore default factory settings

Note

The parental control setting remains unchanged by this function.

Password protection

- **Password Mode:** Switch password protection on/off
- **Password:** Change password

Edit the current digit (counting up/down) using the buttons **▲** and **▼**.

Move to the next/previous digit using the buttons **<** and **>**.

Press the **>** button to switch at the end of the line to the next line.

Press the **Enter** button to confirm the password change.

Note

The default password is "0000".

AUDIO MENU

- **BAS:** Adjust the bass
- **TRE:** Adjust the treble
- **IR CH SEL:** Specify infrared channel (A or B) for screen used to prevent possible audio frequency interference with the other screen

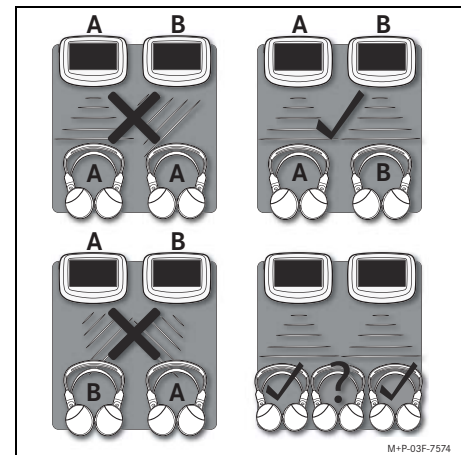

Note

The use of a third IR headphone set in the middle seat may cause interference between audio sources.

Controls in detail

Note

Set the IR headphones to the infrared channel used as well. Please refer to page 170.

- **VOLUME RESET:** Activate / deactivate the volume reset function when switching on

The system volume for headphones connected via cable is reset automatically to a medium value when switching on the respective screen when **VOLUME RESET** is set.

SCREEN MENU

The **CONTRAST**, **SATURATION**, **SHARPNESS**, **BRIGHTNESS** and **HUE** of the screen display can be adjusted in this menu.

LANGUAGE MENU

The operating language of the Rear-Seat Entertainment System can be set in this menu.

Screen brightness

Press the  button to adjust the screen brightness, for example, for night viewing. There are 5 setting levels.

Inserting / ejecting a CD / DVD

Inserting

Insert the CD / DVD with the label facing forward and push it into the DVD drive with light pressure.

The CD / DVD is read and played back automatically.

Note

If there is already a CD / DVD in the DVD player, it will automatically start playing the CD / DVD back when the DVD player is switched on.

Ejecting

Press the  button on the screen.

Region code

The region code is permanently stored in the Rear-Seat Entertainment System and cannot be changed. Only DVDs with a region code which corresponds to that of the system can be played.

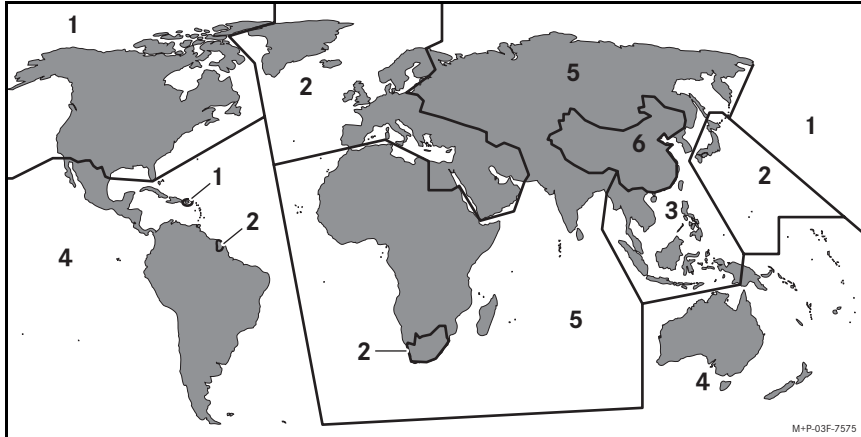

Region 1: Canada and USA

Region 2: Europe, Japan, Middle East and South Africa

Region 3: Southeast Asia

Region 4: Australia and South America

Region 5: Africa, Russia, Eastern Europe and the rest of Asia

Region 6: China

Region 7: Reserved

Region 8: Aircraft and sea vessels

Operating the functions of the CD / DVD



Note

For the remote control to function properly, it must be aimed precisely at the desired screen from a distance of less than 6 feet.



Play

Press the  button.



Pause

1. Press the  button.
2. End pause: Press the  button again.

Fast-rewind

1. Press the  button repeatedly until the desired rewind speed is reached (rewind 2x, 4x, 6x, 8x, 16x or 32x).
2. To play at normal speed, press the  button.

Fast-forward



1. Press the  button repeatedly until the desired fast-forward speed is reached (fast-forward 2x, 4x, 6x, 8x, 16x or 32x).
2. To play at normal speed, press the  button.

Controls in detail

Note

On some DVDs, you cannot fast-forward through certain scenes.

Previous or next section / chapter

Press the  or  button repeatedly until the desired section / chapter is reached.

Stop

1. Press the  button.
Playback is interrupted.

2. Press the  button.

The disc is played again from the same position where playback was previously interrupted.

Or:

- Press the  button twice.
Playback is cancelled.

Repeat chapter / title

1. Press the  button during playback.

The currently selected repeat mode is displayed.



2. Press the  button again to select the repeat mode.

To switch off:

To switch off repeat, press the  button until *Off* is displayed.

The display automatically disappears after 2 seconds.

Display of the lapsed or remaining playback time

1. During playback initially press the  button, then press the  button.
The playback time is displayed.
2. Press the  button again to switch the display.

To switch off:

To hide the playback time, press the  button until *Off* is displayed.

The display automatically disappears after 2 seconds.

Subtitles

Note

Some DVDs only allow access to this function via the menu stored on the DVD.

To change the language:

1. Press the  button during playback.

The currently selected language is displayed.

2. Press the  button again to select a different language.

To switch off:

To hide the subtitles, press the  button until *Off* is displayed.

The display automatically disappears after 2 seconds.

To change the language

Note

Some DVDs only allow access to this function via the menu stored on the DVD.

1. Press the **V** button during playback.
The currently selected language is displayed.
2. Press the **V** button again to select a different language.
The display automatically disappears after 2 seconds.

Call up the menu stored on the DVD

1. Press the **TITLE** button.
The menu stored on the DVD is displayed.
2. Press the **▲**, **▼**, **▶** and **◀** buttons to select the desired option.
3. Press the **Enter** button to confirm the selection

Playing MP3 files

File menu

Insert / connect storage medium with MP3 files.

The file menu is displayed.

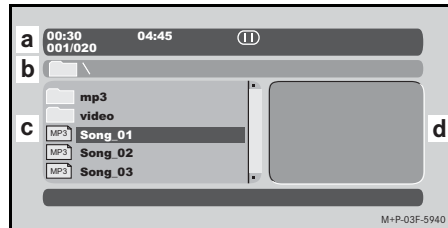

(a) Information on the current selection

For example:

00:30: current playback time (MP3 file)

04:45: total time (MP3 file)

Current playback mode: **▶||** Play / Pause, **■** Stop (MP3 file)

001 / 020: first file in current folder / 20 files in the folder

(b) Current path on the storage medium

(c) List of the folders and files

(d) Preview image (JPEG file)

Play

1. Insert / connect storage medium with MP3 files.

The file menu is displayed.

2. Select a folder using the **▲** and **▼** buttons.
3. Press the **Enter** button to open the selected folder.

Note

Press the **<** button to go back to the next highest folder level.

4. Select a file using the **▲** and **▼** buttons.
5. Press the **Enter** button to playback the selected file.

Pause

1. Press the **▶||** button.
2. End pause: Press the **▶||** button again.

Controls in detail

Fast-rewind

1. Press the **◀◀** button repeatedly until the desired rewind speed is reached (rewind 2x, 4x, 6x, 8x, 16x or 32x).
2. To play at normal speed, press the **⏮** button.

Fast-forward

1. Press the **▶▶** button repeatedly until the desired fast-forward speed is reached (fast-forward 2x, 4x, 6x, 8x, 16x or 32x).
2. To play at normal speed, press the **⏭** button.

Previous or next MP3 file

Press the **◀◀** or **▶▶** button repeatedly until the desired MP3 file is reached.

Stop

Press the **■** button to stop playback.

Note

Image files can be displayed during playback of MP3 files.

Displaying image files (JPEG)

1. Insert / connect storage medium with image files (JPEG).
The file menu is displayed. Please refer to page 177.
2. Select a folder using the **▲** and **▼** buttons.
3. Press the **Enter** button to open the selected folder.

Note

Press the **<** button to go back to the next highest folder level.

4. Select a file using the **▲** and **▼** buttons.

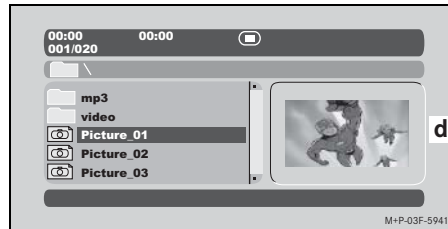

A preview (d) of the selected image is displayed.

5. Press the **Enter** button to display the selected image in full-screen mode.

Wide-screen mode

Note

If no button is pressed, the subsequent images in the folder are displayed consecutively after approximately 5 seconds.

The following control functions are available in wide-screen mode:

- Rotate image clockwise: Press the **>** button.
- Rotate image anticlockwise: Press the **<** button.
- Pause playback: Press the **⏮** button.
To end pause: Press the **⏭** button.
- Next image: Press the **▶▶** button.
- Previous image: Press the **◀◀** button.
- Switch back to the file menu:
Press the **■** button.

Preview mode

When playing back in full-screen mode, press the **TITLE** button.

A preview page of the images in the current folder are shown.



The following control functions are available in preview mode:

- Display an image
 1. Press the **▲**, **▼**, **>** and **<** buttons to select the desired image.
 2. Press the **Enter** button to display the image in full-screen mode.

- Display the next preview page

Press the **▶▶** button.

Or:

1. Press the **▲** or **▼** button until "Slideshow" is selected.
2. Press the **>** or **<** button until "Next" is selected.
3. Press the **Enter** button.

- Display the previous preview page

Press the **◀◀** button.

Or:

1. Press the **▲** or **▼** button until "Slideshow" is selected.
2. Press the **>** or **<** button until "Prev" is selected.
3. Press the **Enter** button.

- Return to the file menu

Press the **■** button.

Connecting external devices

USB port

The Rear-Seat Entertainment System supports USB 1.1 and USB 2.0¹.

AUX signal input

Via the AUX signal input, external devices (e.g. iPod, iPhone, game console) can be connected.

The image / sound playback occurs via the connected device. Please see the operating instructions of the connected device.

Note

The same TV standard (NTSC or PAL) that is on the external device must be set on the Rear-Seat Entertainment System. Please refer to the TV type section on page 172.

1. Not all devices with USB 2.0 are supported due to compatibility problems. Some external hard drives and digital cameras are excluded, for example.

Replacing batteries and care

Changing batteries

Risk of poisoning

Batteries contains poisonous and caustic substances. You should therefore keep batteries out of the reach of children. Should someone swallow a battery, seek medical help immediately.

Environmental note

Do not dispose of batteries with your household rubbish. They contain extremely poisonous substances. Hand over discharged batteries to a qualified specialist workshop, e.g. Mercedes-Benz Service Center or a collection point for used batteries.

Changing the battery in the remote control

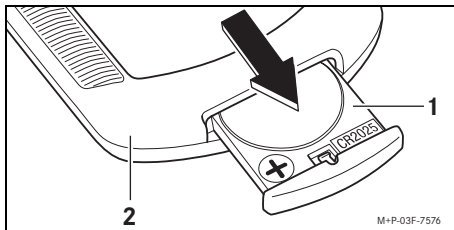

1. Pull battery holder ① out of the remote control ②.

2. Remove the discharged battery and insert the new battery with the positive side facing up.
3. Insert the battery holder ① into the remote control ② until it engages.

Replacing the batteries of the IR headphones



1. Unlock the cover ① and remove from the battery compartment ②.
2. Remove the discharged batteries.
3. Insert the new batteries. Observe the terminal markings in the housing of the IR headphones.
4. Place the cover ① on the battery compartment ② and close.

Care

Screens

Use a soft, lint-free cloth moistened with water to clean the outside of the DVD player and the screen.

DVD drive

Regularly use a cleaning CD to remove any accumulated dust.

CDs / DVDs

Wipe the CDs / DVDs with a dry, lint-free cloth in a straight line from the middle to the outer edge.

Screens symbol



The command transmitted from the remote control cannot be carried out.

Malfunctions

Below is a list of frequently asked questions so that minor problems do not spoil any of the many entertainment features included with your Rear-Seat Entertainment System. Should you have any further questions, please contact a Mercedes-Benz Service Center.

What should I do if "Wrong Region" is displayed when a DVD starts?

- This message indicates that the DVD does not contain the same region code as the DVD player (Please refer to page 175).
This DVD cannot be played.

What should I do if the remote control does not function properly?

- The remote control is not aimed at the screens, or it is too far from the screens.
Aim the remote control from a distance of less than 2 m directly at the screens.

- The battery voltage is too low.
Replace the battery.

- The brightness of the ambient light (e.g. sunlight) is interfering with the reception of the signals sent out by the remote control.

Move the vehicle to a shaded area.

What should I do if the disc is not recognized by the DVD drive?

- The DVD drive is dirty.
Clean the DVD drive using a cleaning CD.

What should I do if the screens remain black?

- The DVD player is switched off.
Switch the DVD player on.
- An external device is connected to the DVD player and switched off.
Switch on the external device, or disconnect it from the unit.
- The vehicle's ignition has been switched off for more than 3 minutes.
Switch on the vehicle's ignition.
- The screens remain black although the ignition has been switched on.
Have the fuses checked by a Mercedes-Benz Service Center.

Technical data

Screens

Screen type	TFT-LCD
Screen size	7" (screen diagonal 16:9)
Resolution (width x height)	480 x 234 pixels
Number of pixels	112.320
Inputs	4-pole jack 3.5 mm USB port (USB 1.1 and USB 2.0) SD card slot
Outputs	4-pole jack 3.5 mm 3-pole jack 3.5 mm

AUX signal input / AUX signal output

4-pole jack 3.5 mm

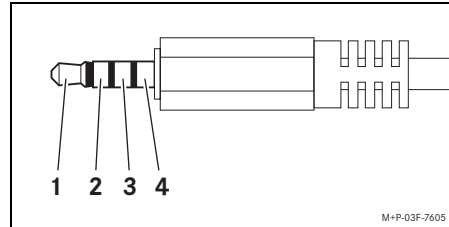

- (1) Audio L
- (2) Audio R
- (3) Earth
- (4) Video

Headphones socket

3-pole jack 3.5 mm

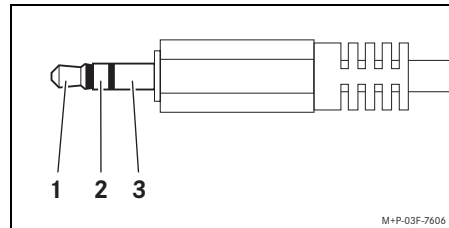

- (1) Audio L
- (2) Audio R
- (3) Earth

DVD player

Formats	DVD Video DVD Audio DVD+R (RAW) DVD-R (RAW) CD Audio Video CD (VCD) Super Video CD (SVCD) CD-R (RAW) MP3 MA JPEG MPEG4 / DivX ASP
Possible video standards	PAL / NTSC
DVD video format (width x height)	720 x 480 pixels

Remote control

Battery	CR2025 (1x)
---------	-------------

IR headphones

Battery	Micro type AAA 1.5 V (2x)
---------	------------------------------

Système de divertissement au siège arrière

Merci d'avoir choisi le nouveau système de divertissement au siège arrière Mercedes-Benz!

Le système de divertissement au siège arrière est composé de deux écrans dotés de lecteurs CD/DVD. Les passagers arrière peuvent ainsi regarder un DVD durant le trajet. Les passagers arrière peuvent entendre le son à l'aide des écouteurs ce qui permet de ne pas déranger le conducteur de sorte qu'il puisse rester concentré sur la route.

Dans un premier temps, il faut se familiariser avec le système de divertissement au siège arrière et lire les directives d'utilisation avec attention avant de se servir de l'appareil.

Mercedes-Benz effectue des mises à jour continues de son système de divertissement au siège arrière à la fine pointe de la technologie et se réserve le droit d'y apporter des modifications au niveau de la conception, de l'équipement et des caractéristiques techniques.

Ces directives d'utilisation doivent être rangées avec le Guide du conducteur du véhicule.

Pour toute autre question, communiquer avec son concessionnaire agréé Mercedes-Benz.

Mercedes-Benz Accessories GmbH

Une entreprise de Daimler

Table des matières

Sécurité.....	185	Remplacement de la pile et	
Symboles utilisés	185	entretien.....	200
Mesures générales de sécurité	186	Remplacement des piles.....	200
Utilisation sans problème	186	Entretien.....	200
Aperçu général	187	Que dois-je faire si....	201
Éléments de commande	187	Symbole d'écran	201
Télécommande	188	Anomalies.....	201
Ecran	189	Caractéristiques techniques	202
Basculer d'un support à un autre	189	Ecran	202
Détails des commandes.....	190	Lecteur DVD	202
Montage.....	190	Télécommande	202
Mise en marche et arrêt.....	190	Écouteurs IR	202
Écouteurs.....	190		
Réglages de base.....	191		
MENU DE DVD	192		
MENU AUDIO	193		
MENU ÉCRAN	194		
MENU LANGUE	194		
Insertion / éjection des CD / DVD	194		
Code de région	195		
Utilisation des fonctions du			
CD / DVD	195		
Lecture de fichiers MP3.....	197		
Affichage des fichiers image (JPEG)	198		
Connexion d'appareils externes.....	199		

Symboles utilisés



Avertissement

Un avertissement signale à l'attention de l'utilisateur des dangers qui pourraient mettre en jeu sa santé ou sa vie.



Remarque sur l'environnement

Daimler AG s'est engagée dans un programme élaboré de protection de l'environnement. Les objectifs visent une utilisation modérée des ressources naturelles qui constituent le fondement de notre existence sur la terre, laquelle tient compte à la fois des exigences de l'humanité et de la nature.

Important

Le texte indiqué ainsi informe l'utilisateur des risques pouvant causer des dommages ou une défaillance du matériel.

Remarque

Les renseignements indiqués ainsi contiennent des conseils pratiques et des détails supplémentaires.

1. Ces éléments expliquent les différentes étapes d'utilisation.

Les saisies d'écran sont imprimées dans cette police.

- Les listes à puce indiquent les différentes options offertes.

Sécurité

Mesures générales de sécurité

Risque d'accident

Le conducteur doit toujours porter toute son attention sur la circulation. En tant que conducteur, il ne doit pas tenter de régler le système de divertissement au siège arrière en conduisant. Quand le véhicule est en déplacement, le système de divertissement au siège arrière ne doit être utilisé et activé que par les passagers du siège arrière, dans la mesure où ils demeurent assis et gardent leur ceinture de sécurité bouclée.

Risque de blessure

Le lecteur DVD utilise des faisceaux laser. Pour éviter tout risque de blessure aux yeux ou de choc électrique, l'entretien et les réparations doivent être effectués uniquement par un technicien compétent d'un atelier spécialisé disposant des outils nécessaires et de l'expertise technique lui permettant d'effectuer le travail requis.

À cet égard, Mercedes-Benz recommande de s'adresser à un concessionnaire agréé Mercedes-Benz.

Risque d'incendie et de blessure

N'insérer qu'un seul CD / DVD par lecteur et n'y insérer aucun autre objet que ce soit. Ne rien verser ou vaporiser sur le lecteur DVD ou dans celui-ci. Cela pourrait déclencher un incendie ou provoquer un choc électrique.

Utilisation sans problème

Durée de fonctionnement

Les écrans du lecteur DVD intégré restent en fonction pendant environ 3 minutes après avoir coupé le contact à l'allumage (p. ex., durant le ravitaillement en carburant).

Températures élevées

Protéger le système de divertissement DVD au siège arrière de toute exposition directe et prolongée aux rayons du soleil.

Températures basses

De fortes fluctuations de température peuvent causer de la condensation sur les pièces internes du système de divertissement au siège arrière et nuire à son bon fonctionnement. Par conséquent, il est conseillé de mettre en marche le système de divertissement au siège arrière seulement après un certain temps d'acclimatation à la température ambiante.

CD / DVD

Pour assurer un rendement optimal des CD et DVD, ceux-ci doivent être protégés du froid, de la chaleur et de l'humidité excessive. Il ne faut pas toucher la surface du CD / DVD et ne rien y apposer. Utiliser uniquement des CD et DVD d'un diamètre de 8 ou de 12 cm. collez aucun autocollant dessus. Utilisez uniquement des CD / DVD ronds de 3 ou 4.75 inches de diamètre.

Éléments de commande

- (A) Écran pré-monté avec lecteur DVD intégré (2 pièces)
- (B) Télécommande
- (C) Écouteurs à infrarouges (2 en tout)

⚠ Risque de blessure

Pour protéger la télécommande et les écouteurs s'ils ne sont pas utilisés durant le trajet, les placer dans les espaces de rangement prévus à cette fin. En cas de manœuvre de freinage d'urgence ou de changement de direction soudain, ils risqueraient de glisser ou d'être propulsés dans l'habitacle et de causer des blessures ou même un accident.

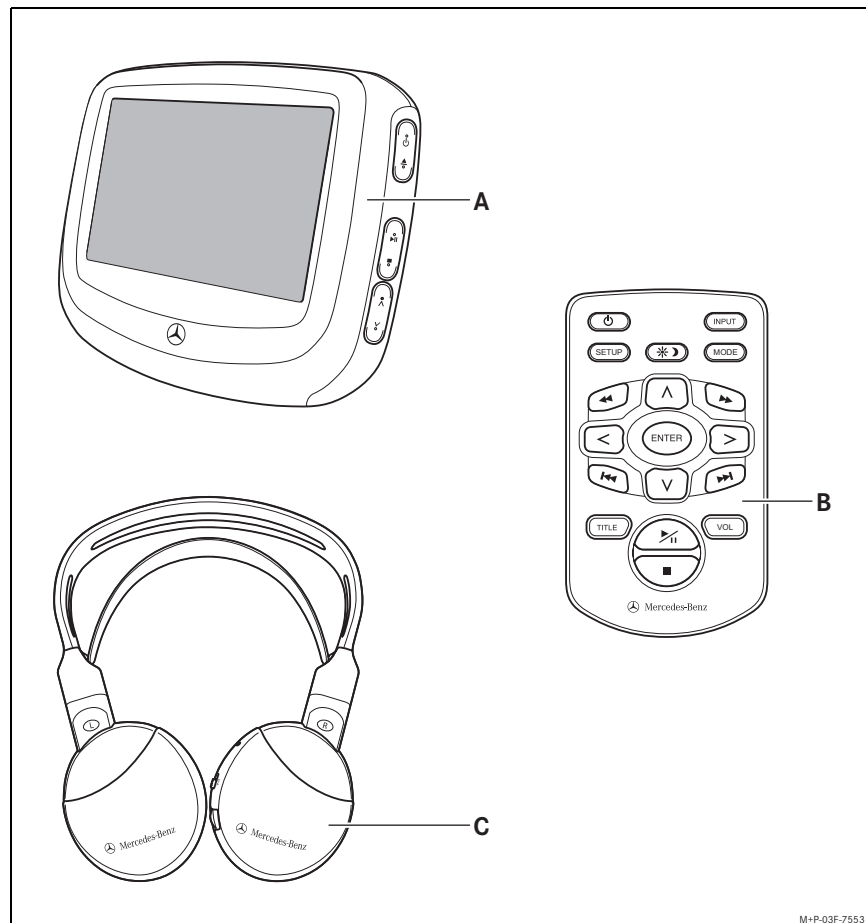

M+P-03F-7553

Aperçu général

Télécommande

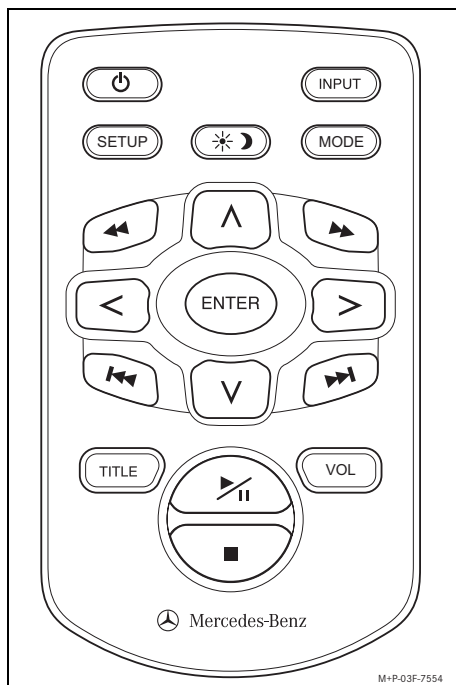





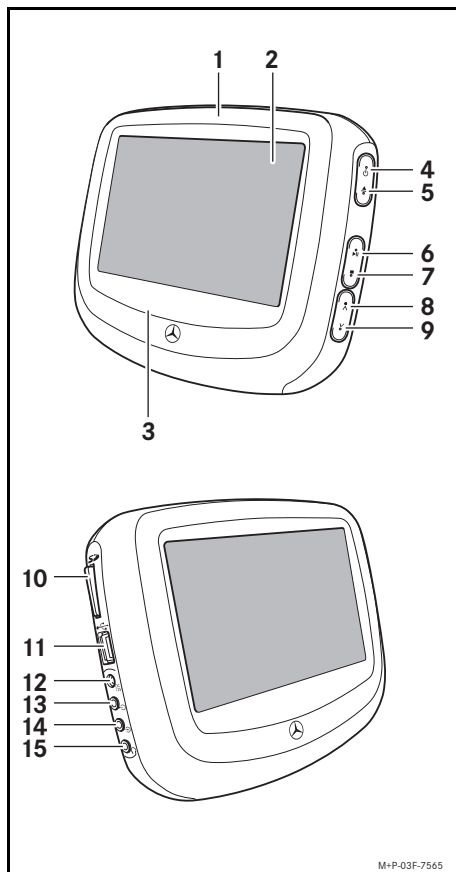

- Power** Mise en marche/arrêt
- INPUT** Basculer d'un support à un autre (DVD / USB / SD / AUX 1 / AUX 2)
- SETUP** Basculer vers le menu des commandes
- Light/Dimmer** Réglage de la luminosité de l'écran
- MODE** Sélection du mode de reprise (p. ex., chapitre, titre, dossier)
- Left arrow** Retour rapide
- Up arrow** Touche de commande
- Right arrow** Avance rapide
- Left arrow** Touche de commande
- Enter** Touche Entrer
- Right arrow** Touche de commande
- Double left arrow** Passer au chapitre précédent
- Down arrow** Touche de commande
- Double right arrow** Passer au chapitre suivant
- TITLE** Accéder au menu stocké sur le support
- Play/Pause** Lecture / Pause
- VOL** Volume
- Stop** Arrêt

Remarque

Pour le bon fonctionnement de la télécommande, la pointer précisément dans la direction de l'écran désiré à une distance de moins de 6 feet.

Écran



- (1) Lecteur DVD
- (2) Écran
- (3) Transmetteur infrarouge
- (4)  Mise en marche/arrêt
- (5)  Touche éjection
- (6)  Lecture / Pause
- (7)  Arrêt
- (8)  Touche curseur
- (9)  Touche curseur
- (10) Fente pour carte mémoire flash
- (11) Port USB
- (12) Connexion alimentation (12 V)¹
- (13) Entrée audio AUX (jaune)
- (14) Entrée audio AUX (noir)
- (15) Prise pour écouteurs (vert)

1. La connexion d'alimentation externe n'est pas requise pour le système de divertissement au siège arrière installé dans le véhicule.

Basculer d'un support à un autre

Le système de divertissement au siège arrière peut accéder à différents supports de stockage :

- DVD (lecteur DVD)
- USB (port USB)
- SD (fente pour carte SD)
- AUX 1 (entrée audio AUX)
- AUX 2 (de l'autre écran)

Un support connecté est automatiquement activé. Il est possible de basculer manuellement d'un support de stockage à un autre.

1. Appuyer brièvement sur la touche  à l'écran pour passer au support suivant.

ou

1. Appuyer brièvement sur la touche **INPUT** de la télécommande pour passer au support suivant.

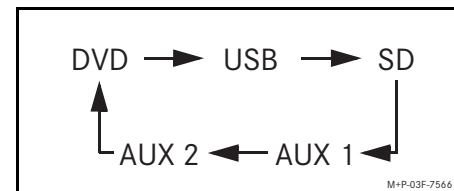

Détails des commandes

Montage

Le système de divertissement au siège arrière doit être installé par un technicien qualifié d'un atelier spécialisé. À cet égard, Mercedes-Benz recommande de s'adresser à un concessionnaire agréé Mercedes-Benz.

Mise en marche/arrêt

Mise en marche

1. Appuyer sur la touche  de l'écran désiré.

Ou

1. Pointer la télécommande dans la direction de l'écran désiré et appuyer sur la touche .

L'affichage de base apparaît.



Arrêt

1. Appuyer sur la touche  de l'écran désiré pendant environ 2 secondes.

Ou

1. Pointer la télécommande dans la direction de l'écran désiré et appuyer sur la touche .

L'écran sélectionné est mis hors tension.

Remarque

Les deux écrans sont automatiquement mis hors tension 3 minutes environ après avoir coupé le contact à l'allumage (p. ex., lors du ravitaillement en carburant).

Écouteurs

Risque de blessure

Avant de placer les écouteurs sur les oreilles, s'assurer que le volume est réglé au niveau minimum car cela risquerait d'endommager les tympans ou l'ouïe.

Réglage des écouteurs IR

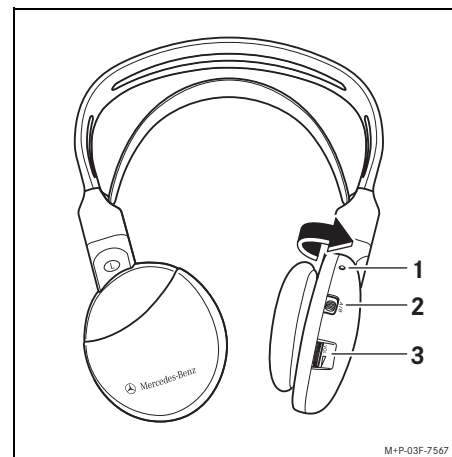

1. Pour activer les écouteurs IR, faire basculer les oreillettes vers l'intérieur. Les écouteurs IR passent sous tension et la DEL  s'allume.

Remarque

S'assurer du bon positionnement gauche et droit (« L » et « R ») des écouteurs IR car aucune connexion ne pourra être établie entre les écouteurs et l'écran s'il y a inversion.

2. Régler le canal infrarouge désiré (A ou B) à l'aide du curseur ②.

Remarque

Réglage usine par défaut :

- Écran gauche = Canal A (CHA)
- Écran droit = Canal B (CHB)

3. Placer les écouteurs IR sur les oreilles.
4. À l'aide de la commande ③, régler le volume de chaque écouteur IR.

Branchement d'autres écouteurs

Un autre jeu d'écouteurs peut être branché à chaque écran à l'aide d'un câble et de la prise pour écouteurs. Se référer à la page 189.

Réglage du volume désiré :

1. Pointer la télécommande dans la direction de l'écran désiré et appuyer sur la touche **VOL**. L'affichage du volume apparaît.
2. Régler le volume à l'aide des touches **<** et **>** des écouteurs branchés.

Réglages de base

Les menus suivants sont offerts pour le réglage des fonctions de base du système de divertissement au siège arrière :

- **MENU DVD** : Changer les réglages par défaut de l'affichage des CD/DVD.
- **MENU AUDIO** : Changer les réglages système de la lecture audio.
- **MENU ÉCRAN** : Changer les réglages de l'affichage à l'écran.
- **LANGUE** : Changer la langue des menus et des messages.

Remarque

Les changements apportés aux réglages de base dans le menu ne s'appliquent qu'à l'écran sélectionné où l'entrée est effectuée.

Menu de navigation

Pointer la télécommande vers l'écran désiré et appuyer sur la touche **SETUP** pour passer de l'affichage de base à la sélection du menu.

Naviguer d'un élément du menu à un autre à l'aide des touches **▲** et **▼**. L'option sélectionnée est surlignée en jaune.

Appuyer sur la touche **Enter** pour confirmer la sélection du menu.

Appuyer de nouveau sur la touche **SETUP** pour quitter la sélection du menu et revenir à l'affichage de base.

Détails des commandes

MENU DVD

La lecture de CD/DVD commence automatiquement en utilisant les options sélectionnées dans le menu DVD, si celles-ci sont offertes sur le CD/DVD.



Réglage général



Réglage audio



Réglage vidéo



Préférences utilisateur



Protection de mot de passe



Quitter la sélection du menu

Réglage général

- **Affichage TV** : Changer le format d'écran

Remarque

Normal = Format 4:3

Large = Format 16:9

- **Langue OSD** : Changer la langue du menu DVD.

Remarque

OSD - (Affichage à l'écran)

Réglage audio

- **Configuration haut-parleur** : Changer le mode mélangeur de son.
- **Configuration Dolby Digital** : Changer les réglages Dolby Digital

Réglages vidéo

- **Composant** : Sélectionner le modèle de couleur
- **Divx VOD** : Code d'équipement pour vidéo sur demande DivX

Préférences utilisateur

- **Type de TV** : Régler à TV standard
- **PBC**: « Commande de lecture » en fonction/hors fonction
- **Audio** : Changer la langue de lecture

Remarque

Si la langue sélectionnée n'est pas offerte, la lecture commence en fonction de la première langue figurant sur le CD/DVD. Changer la langue durant la lecture. Se référer à la page 197.

- **Sous-titres** : Changer la langue du sous-titre

Remarque

Sous-titres non disponibles sur tous les DVD.

- **Menu du disque** : Changer la langue du menu stocké sur le DVD.

Remarque

Le menu du disque n'est pas disponible sur tous les DVD.

- **Parental** : Changer le réglage du contrôle parental.
Certains DVD sont dotés d'une fonction de verrouillage touchant le CD/DVD complet ou certaines scènes seulement. Cette fonction permet de bloquer la lecture du contenu s'il ne convient pas aux enfants.
Les cotes de 1 à 8 sont spécifiques au pays :
1 = convient à tous les âges
à
8 = convient seulement aux adultes

Remarque

Le réglage **parental** peut être modifié seulement si aucun CD/DVD ne se trouve dans le lecteur.

De plus, en activant la protection par mot de passe (mode mot de passe), il sera impossible d'apporter une modification non désirée du réglage **parental**.

- **DRM** : Code d'équipement pour vidéo sur demande DivX

- **Par défaut** : Rétablir les réglages usine par défaut.

Remarque

Cette fonction ne modifie en rien le réglage du contrôle parental.

Protection par mot de passe

- **Mode mot de passe** : Activer ou désactiver la protection par mot de passe.
- **Mot de passe** : Changer le mot de passe.

Modifier le chiffre courant (vers le haut/vers le bas) à l'aide des touches **▲** et **▼**.

Passer au chiffre suivant ou précédent à l'aide des touches **<** et **>**.

Appuyer sur la touche **>** pour passer de la fin de ligne à la ligne suivante.

Appuyer sur la touche **Enter** pour confirmer le changement de mot de passe.

Remarque

Le mot de passe par défaut est « 0000 ».

MENU AUDIO

- **BAS**: Régler les basses
- **TRE**: Régler les aigus
- **IR CH SEL** : Spécifier le canal infrarouge (A ou B) de l'écran, utilisé pour bloquer d'éventuelles interférences des fréquences sonores avec l'autre écran.

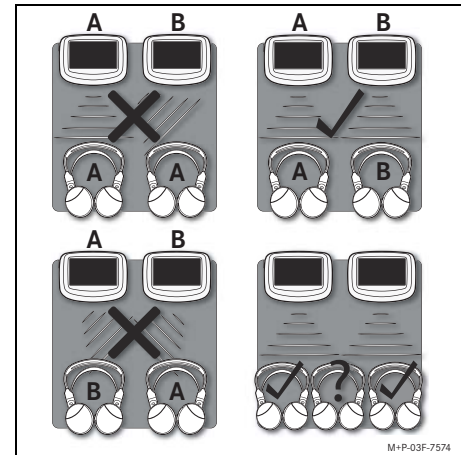

Remarque

L'utilisation d'un troisième jeu d'écouteurs IR pour le passager du siège central pourrait causer des interférences entre les sources audio.

Détails des commandes

Remarque

Régler également les écouteurs IR en fonction du canal infrarouge utilisé. Se référer à la page 190.

- **VOLUME RESET** : Activer ou désactiver la fonction de rétablissement du volume lors de la mise en marche. Le volume du système pour les écouteurs branchés au moyen d'un câble est rétabli automatiquement à une valeur moyenne en mettant en marche l'écran correspondant si l'option **VOLUME RESET** est activée.

MENU ÉCRAN

Les options **CONTRASTE**, **SATURATION**, **SHARPNESS** (NETTETÉ), **BRIGHTNESS** (LUMINOSITÉ) et **HUE** (NUANCE) de l'affichage à l'écran peuvent être réglées dans ce menu.

MENU LANGUE

La langue qu'utilise le système de divertissement au siège arrière (peut être réglée dans ce menu.

Luminosité de l'écran

Appuyer sur la touche  pour régler la luminosité de l'écran, par exemple, pour le visionnement de nuit. Il y a 5 niveaux de réglage.

Insertion/éjection d'un CD / DVD

Insertion

Insérer le CD / DVD en orientant l'étiquette vers l'avant et d'une légère pression, l'introduire dans le lecteur DVD.

La lecture du CD / DVD commence automatiquement.

Remarque

S'il y a déjà un CD / DVD dans le lecteur DVD, il commencera automatiquement à jouer si le lecteur est mis en fonction.

Éjection

Appuyer sur la touche  à l'écran.

Code de région

Le code de région est stocké en permanence dans le système de divertissement de siège arrière et ne peut être modifié. Seuls les DVD dont le code de région correspond à celui du système pourront être lus par le système.

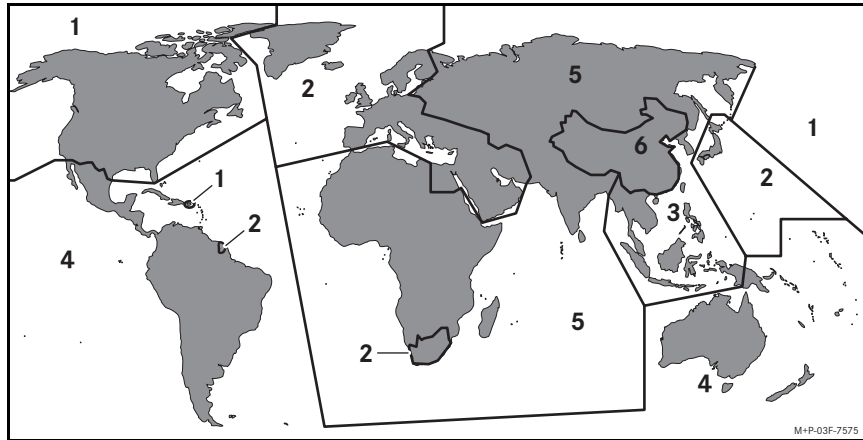

Région 1 : Canada et É.-U.

Région 2 : Europe, Japon, Moyen-Orient et Afrique du Sud

Région 3 : Asie du Sud-Est

Région 4 : Australie et Amérique du Sud

Région 5 : Afrique, Russie, Europe de l'Est et autres régions de l'Asie

Région 6 : Chine

Région 7 : Réserve

Région 8 : Aéronefs et navires

Utilisation des fonctions du CD/DVD



Remarque

Pour le bon fonctionnement de la télécommande, la pointer précisément dans la direction de l'écran désiré à une distance de moins de 6 feet



Lecture

Appuyer sur la touche .



Pause

1. Appuyer sur la touche .
2. Reprendre la lecture : Appuyer de nouveau sur la touche .

Retour rapide

1. Appuyer à plusieurs reprises sur la touche  jusqu'à ce que la vitesse de retour arrière désirée soit atteinte (2x, 4x, 6x, 8x, 16x ou 32x).
2. Pour une lecture à vitesse normale, appuyer sur la touche .

Avance rapide



1. Appuyer à plusieurs reprises sur la touche  jusqu'à ce que la vitesse d'avance rapide désirée soit atteinte (2x, 4x, 6x, 8x, 16x ou 32x).
2. Pour une lecture à vitesse normale, appuyer sur la touche .

Détails des commandes

Remarque

Les DVD ne permettent pas tous l'avance rapide sur certaines scènes.

Section/Chapitre précédent ou suivant

Appuyer sur la touche  ou  à quelques reprises jusqu'à ce que la section ou le chapitre désiré apparaisse.

Arrêt

1. Appuyer sur la touche .

La lecture est interrompue.

2. Appuyer sur la touche .

Le disque joue de nouveau depuis la position où la lecture avait été interrompue.

Ou :

Appuyer deux fois sur la touche .

La lecture est annulée.

Reprendre le chapitre/titre.

1. Appuyer sur la touche **MODE** pendant la lecture.

Le mode de reprise sélectionné présentement s'affiche.

2. Appuyer de nouveau sur la touche **MODE** pour sélectionner le mode de reprise.

Pour annuler :

Pour annuler le mode reprise, appuyer sur la touche **MODE** jusqu'à ce que la mention *Off* s'affiche.

L'affichage disparaît automatiquement après 2 secondes.

Affichage du temps de lecture écoulé ou restant

1. Durant la lecture, appuyer d'abord sur la touche **SETUP**, puis appuyer sur la touche **MODE**.

Le temps de lecture s'affiche.

2. Appuyer de nouveau sur la touche **MODE** pour changer l'affichage.

Pour annuler :

Pour masquer le temps de lecture, appuyer sur la touche **MODE** jusqu'à ce que la mention *Off* apparaisse.

L'affichage disparaît automatiquement après 2 secondes.

Sous-titres

Remarque

Certains DVD permettent d'accéder à cette fonction uniquement par le menu stocké sur le DVD.

Pour changer la langue :

1. Appuyer sur la touche  pendant la lecture.

La langue sélectionnée présentement s'affiche.

2. Appuyer de nouveau sur la touche  pour sélectionner une langue différente.

Pour annuler :

Pour masquer les sous-titres, appuyer sur la touche  jusqu'à ce que la mention *Off* apparaisse.

L'affichage disparaît automatiquement après 2 secondes.

Pour changer la langue

Remarque

Certains DVD permettent d'accéder à cette fonction uniquement par le menu stocké sur le DVD.

1. Appuyer sur la touche **V** pendant la lecture.

La langue sélectionnée présentement s'affiche.

2. Appuyer de nouveau sur la touche **V** pour sélectionner une langue différente.

L'affichage disparaît automatiquement après 2 secondes.

Accéder au menu stocké sur le DVD

1. Appuyer sur la touche **TITLE**.

Le menu stocké sur le DVD s'affiche.

2. Appuyer sur les touches **▲**, **▼**, **➤** et **➤** pour sélectionner l'option désirée.
3. Appuyer sur la touche **Enter** pour confirmer la sélection.

Lecture des fichiers MP3

Menu fichier

Insérer ou connecter des supports de stockage avec fichiers MP3.

Le menu du fichier s'affiche.



- (a) Information sur la sélection courante
Par exemple :

00:30: temps de lecture courant (fichier MP3)

04:45: temps de lecture total (fichier MP3)

Mode de lecture courant : **▶||** Lecture/Pause, **■** Arrêt (fichier MP3)

001 / 020 : premier fichier dans le dossier courant / 20 fichiers dans le dossier

- (b) Chemin d'accès au support de données

- (c) Liste des dossiers et fichiers

- (d) Aperçu de l'image (fichier JPEG)

Lecture

1. Insérer ou connecter des supports de stockage avec fichiers MP3.
Le menu du fichier s'affiche.
2. Sélectionner un dossier à l'aide des touches **▲** et **▼**.
3. Appuyer sur la touche **Enter** pour ouvrir le dossier sélectionné.

Remarque

Appuyer sur la touche **<** pour revenir au prochain niveau de dossier plus élevé.



4. Sélectionner un fichier à l'aide des touches **▲** et **▼**.
5. Appuyer sur la touche **Enter** pour lire le fichier sélectionné.

Pause



1. Appuyer sur la touche **▶||**.
2. Reprendre la lecture : Appuyer de nouveau sur la touche **▶||**.

Détails des commandes



Retour rapide

1. Appuyer à plusieurs reprises sur la touche  jusqu'à ce que la vitesse de retour arrière désirée soit atteinte (2x, 4x, 6x, 8x, 16x ou 32x).
2. Pour une lecture à vitesse normale, appuyer sur la touche .

Avance rapide

1. Appuyer à plusieurs reprises sur la touche  jusqu'à ce que la vitesse d'avance rapide désirée soit atteinte (2x, 4x, 6x, 8x, 16x ou 32x).
2. Pour une lecture à vitesse normale, appuyer sur la touche .

Fichier MP3 précédent ou suivant

Appuyer à plusieurs reprises sur la touche  ou  jusqu'à ce que le fichier MP3 désiré soit atteint.



Arrêt

Appuyer sur la touche  pour arrêter la lecture.

Remarque



Les fichiers image peuvent être affichés durant la lecture des fichiers MP3.

Affichage des fichiers images (JPEG)

1. Insérer ou connecter le support de stockage avec les fichiers image (JPEG).
Le menu du fichier s'affiche. Se référer à la page 197.
2. Sélectionner un dossier à l'aide des touches  et .
3. Appuyer sur la touche **Enter** pour ouvrir le dossier sélectionné.

Remarque

Appuyer sur la touche  pour revenir au dossier du niveau supérieur suivant.

4. Sélectionner un fichier à l'aide des touches  et .



Un aperçu (d) de l'image sélectionnée s'affiche.







5. Appuyer sur la touche **Enter** pour afficher l'image sélectionnée en mode plein écran.

Mode écran large

Remarque

Si aucun bouton n'est enfoncé, les images subséquentes dans le dossier s'affichent consécutivement après environ 5 secondes.

Les fonctions de commande suivantes sont disponibles en mode écran large :

- Tourner l'image dans le sens horaire : Appuyer sur la touche .
- Tourner l'image dans le sens antihoraire : Appuyer sur la touche .
- Interrompre la lecture : appuyer sur la touche . Reprendre la lecture : appuyer sur la touche .
- Image suivante : Appuyer sur la touche .
- Image précédente : Appuyer sur la touche .
- Revenir au menu fichier : Appuyer sur la touche .

Mode d'aperçu

Pendant la lecture en mode plein écran, appuyer sur la touche **TITLE**.

Une page d'aperçu des images contenues dans le dossier actuel s'affiche.



Les fonctions suivantes sont disponibles en mode d'aperçu :

- Afficher une image
 1. Appuyer sur les touches **▲**, **▼**, **▶** et **◀** pour sélectionner l'image désirée.
 2. Appuyer sur la touche **Enter** pour afficher l'image en mode plein écran.

- Afficher la page d'aperçu suivante
Appuyer sur la touche **▶▶**.
Ou :
 1. Appuyer sur la touche **▲** ou **▼** jusqu'à ce que « diaporama » (slideshow) soit sélectionné.
 2. Appuyer sur la touche **>** ou **<** jusqu'à ce que la mention « Next » soit sélectionnée.
 3. Appuyer sur la touche **Enter**.
- Afficher la page d'aperçu précédente
Appuyer sur la touche **◀◀**.
Ou :
 1. Appuyer sur la touche **▲** ou **▼** jusqu'à ce que « diaporama » (slideshow) soit sélectionné.
 2. Appuyer sur la touche **>** ou **<** jusqu'à ce que la mention « Prev » (précédent) soit sélectionnée.
 3. Appuyer sur la touche **Enter**.
- Revenir au menu fichier
Appuyer sur la touche **■**.

Connexion d'appareils externes

Port USB

Le système de divertissement au siège arrière prend en charge les ports USB 1.1 et USB 2.0¹.

Entrée audio AUX

L'entrée audio AUX permet de connecter des appareils externes (p. ex., iPod, iPhone, console de jeux).

La lecture d'image et de son s'effectue au moyen de l'appareil connecté. Prière de consulter les directives d'utilisation de l'appareil connecté.

Remarque

La norme TV (NTSC ou PAL) figurant sur l'appareil externe doit également être réglé sur le système de divertissement au siège arrière. Prière de se référer à la section Type de TV à la page 192.

1. Les appareils dotés de USB 2.0 ne sont pas tous pris en charge en raison de problèmes de compatibilité. À titre d'exemple, certains disques durs externes et caméras numériques sont exclus.

Remplacement des piles et entretien

Remplacement des piles

Risque d'intoxication

Les piles contiennent des substances toxiques et corrosives. Par conséquent, ne les laissez sous aucun prétexte à portée des enfants. En cas d'ingestion d'une pile, consultez immédiatement un médecin.

Protection de l'environnement

Ne jetez pas les piles avec les ordures ménagères ! Elles contiennent des substances très toxiques. Confiez les piles usagées à un atelier qualifié, un point de service Mercedes-Benz par ex. ou un point de récupération pour piles usagées.

Remplacement de la pile de la télécommande

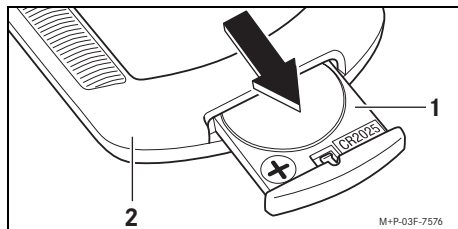

1. Extraire le porte-piles ① de la télécommande ②.

2. Retirer la pile à plat et insérer la nouvelle pile en orientant la borne positive vers le haut.
3. Insérer le porte-piles ① dans la télécommande ② jusqu'à ce qu'il s'enclenche.

Remplacement des piles des écouteurs IR



1. Déverrouiller le couvercle ① et retirer le compartiment des piles ②.
2. Retirer les piles à plat.
3. Insérer les nouvelles piles. Observer les repères des bornes sur le boîtier des écouteurs IR.
4. Placer le couvercle ① sur le compartiment de la pile ② et fermer.

Entretien

Écrans

Utiliser un chiffon doux et non pelucheux, légèrement humecté d'eau, pour nettoyer l'extérieur du lecteur DVD et l'écran.

Lecteur DVD

Utiliser régulièrement un CD de nettoyage pour éliminer toute accumulation de poussière.

CD / DVD

Essuyer les CD/DVD à l'aide d'un chiffon sec et non pelucheux, en un mouvement linéaire droit allant du centre vers le côté extérieur du disque.

Symbole d'écran



La commande transmise à la télécommande ne peut être effectuée.

Anomalies

La liste des questions les plus fréquentes est présentée ci-dessous afin que les problèmes mineurs n'empêchent pas d'utiliser les nombreuses fonctions de votre système de divertissement au siège arrière. Pour toute autre question, prière de communiquer avec le concessionnaire agréé Mercedes-Benz.

Que dois-je faire si le message « Wrong Région » (région erronée) s'affiche en début de lecture d'un DVD?

- Ce message indique que le DVD ne contient pas le même code de région que celui du lecteur DVD (Se référer à la page 195).
Impossibilité de lire ce DVD.

Que dois-je faire si la télécommande ne fonctionne pas correctement?

- La télécommande n'est pas pointée directement vers les écrans ou elle est trop loin des écrans.
- Pointer la télécommande directement vers les écrans sur une distance de moins de 2 m.
- La tension de la pile est trop faible.
- Remplacer la pile.
- La luminosité environnante (p. ex. la lumière solaire) gêne la réception des signaux envoyés par la télécommande.
- Déplacer le véhicule vers une zone ombragée.

Que dois-je faire si le lecteur ne reconnaît pas le disque?

- Le lecteur DVD est sale.
Nettoyer le lecteur DVD à l'aide d'un disque de nettoyage.

Que dois-je faire si les écrans restent noirs?

- Le lecteur DVD est hors fonction.
Mettre le lecteur DVD en fonction.
- Un appareil externe est connecté au lecteur DVD et est hors fonction.
Mettre l'appareil externe en fonction ou le déconnecter de l'unité.
- L'allumage du véhicule a été coupé pendant plus de 3 minutes.
Mettre le contact à l'allumage.
- Les écrans restent noirs bien que le contact à l'allumage soit établi.
Faire vérifier les fusibles chez un concessionnaire agréé Mercedes-Benz.

Caractéristiques techniques

Écrans

Type d'écran	ACL - TFT
Taille de l'écran	7 po (diagonale 16:9)
Résolution (largeur x hauteur)	480 x 234 pixels
Nombre de pixels	112 320
Entrées	Prise à 4 pôles de 3,5 mm Port USB (USB 1.1 et USB 2.0) Fente pour carte mémoire flash
Sorties	Prise à 4 pôles de 3,5 mm Prise à 3 pôles de 3,5 mm

Entrée audio AUX / sortie audio AUX

Prise à 4 pôles de 3,5 mm

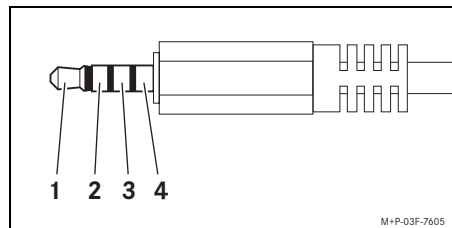

- (1) Audio G
- (2) Audio D
- (3) Masse
- (4) Vidéo

Prise pour écouteurs

Prise à 3 pôles de 3,5 mm

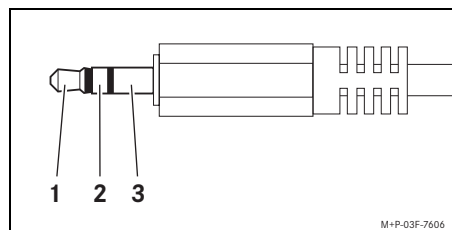

- (1) Audio G
- (2) Audio D
- (3) Masse

Lecteur DVD

Formats	DVD Vidéo DVD Audio DVD+R (RAW) DVD-R (RAW) CD Audio CD Vidéo (VCD) Super CD vidéo CD (SVCD) CD-R (RAW) MP3 MA JPEG MPEG4 / DivX ASP
Standards vidéo possibles	PAL / NTSC
Format vidéo DVD (largeur x hauteur)	720 x 480 pixels

Télécommande

Pile	CR2025 (1x)
------	-------------

Écouteurs IR

Pile	Micro type AAA 1,5 V (2x)
------	------------------------------